

P0801502-01

210mm

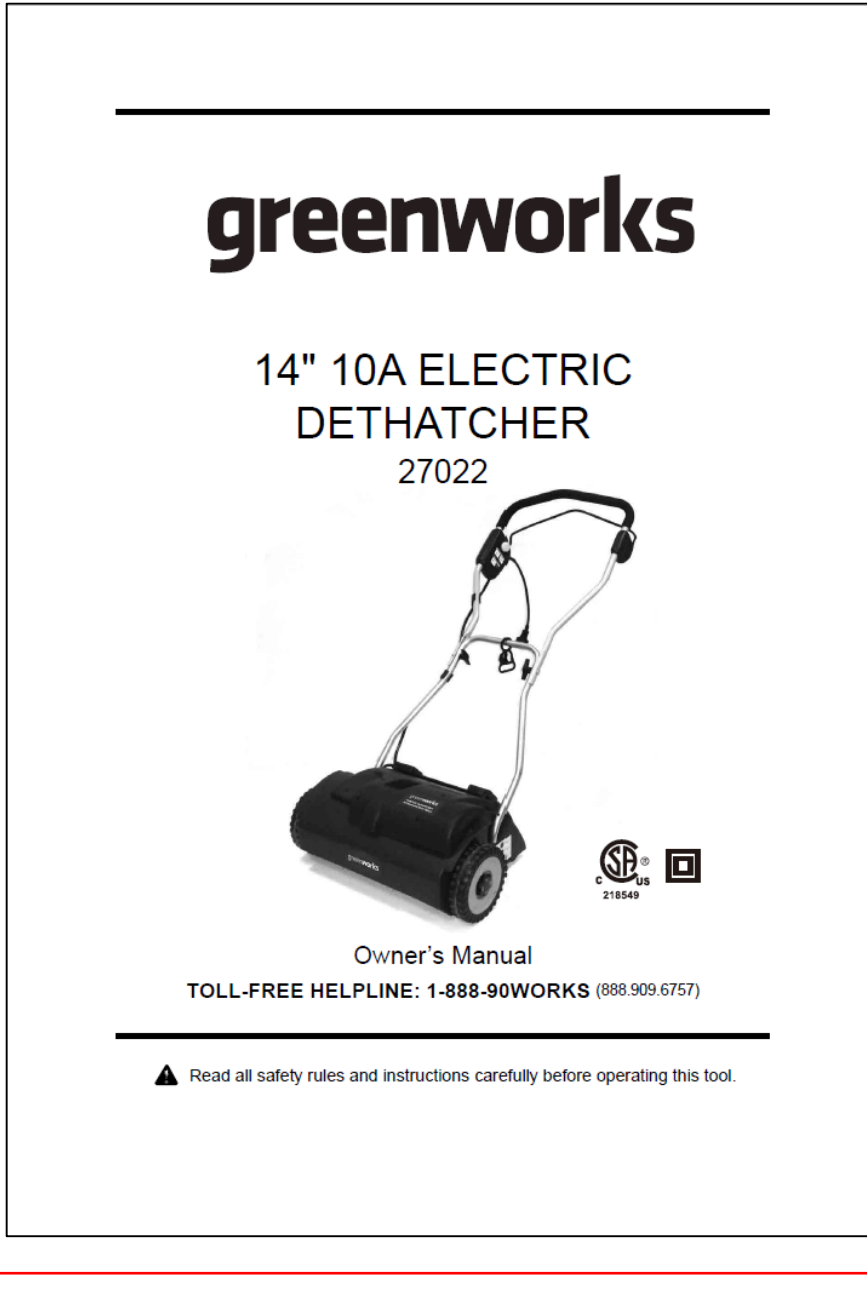

145mm

SCALE: A5

@此为P0801502-00编号升级版本，爆炸图更新。

技术要求：

- 1.材质要求：60g双胶纸；
- 2.72P, 内容见电子档；
- 3.单色印刷，要求无色差、无污点；
- 4.骑马钉，裁切均匀、无连页；
- 5.以封样为准。
- 6.料件需符合格力博HSF文件(编号：GLB-CGR-146) 里关于环保和有害物质的具体要求。

版本号

B

描 复

					说明书				常州格力博集团	
@	1		许乃鑫	20.06.05					GWK 10A Dethatcher	
	设计	许乃鑫	标准化	王小妮	阶段标记	视角标记	重量	比例	27022CA	
	校对	蒋思聪	审定		S	A	B			
日期	审核	周艳	批准	李海平	共 1 张		第 1 张		ERP号	P0801502-01
	工艺		日期	20.06.05						

---

# greenworks

## 14" 10A ELECTRIC DETHATCHER 27022



Owner's Manual

**TOLL-FREE HELPLINE: 1-888-90WORKS (888.909.6757)**

---

**⚠** Read all safety rules and instructions carefully before operating this tool.

# CONTENTS

---

Contents .....	2
Specifications .....	2
Important Safety Instructions.....	3-4
Specific Safety Rules.....	5
Symbols.....	6-7
Electrical.....	8-9
Know Your Electric Dethatcher .....	10
Assembly .....	11-12
Operation.....	13-15
Maintenance .....	16-19
Troubleshooting .....	20
Warranty .....	21
Exploded View.....	22
Parts List.....	23
Notes .....	24-25

# SPECIFICATIONS

---

## 14" 10A ELECTRIC DETHATCHER

Motor .....	120 V, AC only, 60 Hz, 10 Amps
Speed.....	3,700 RPM
Aerating Path.....	14"
Unit Weight.....	24.69 lbs.



# IMPORTANT SAFETY INSTRUCTIONS

---

## **WARNING**

TO AVOID MISTAKES THAT COULD CAUSE SERIOUS INJURY, DO NOT PLUG IN THE DETHATCHER UNTIL THE FOLLOWING STEPS HAVE BEEN READ THOROUGHLY.

---

- Read and become familiar with this entire instruction manual. Learn the tool's applications, limitations, and possible hazards.
- Avoid dangerous conditions. Do not use in wet or damp areas or expose to rain.
- Do not use in the presence of flammable liquids or gases.
- Keep bystanders at a safe distance. Never allow children near the tool.
- Dress for safety. Do not wear loose clothing, gloves, neckties, or jewellery (rings, watches, etc.) When operating tool. Loose clothing can get caught and pull you into moving parts.
- Always wear eye protection.
- Always remove the power cord plug from the electric outlet when making adjustments, changing parts, or cleaning.
- Avoid accidental start-ups. Make sure the power switch is in the off position before plugging in the power cord.
- Do not abuse the power cord. Do not use it to carry the tool. Keep cord away from heat, oil, sharp edges, or moving parts. Replace damaged cords immediately; they may create a shock or fire hazard.
- Never leave a running tool unattended. Turn the power switch to off. Do not leave the tool until it has come to a complete stop.
- Do not overreach. Keep proper footing and balance at all times.
- Disconnect tools. Disconnect tools from their power supplies when not in use, prior to servicing and when changing accessories such as blades, etc.
- Keep all safety devices in place.
- Know locations and functions of all controls.
- MAINTAIN TOOLS PROPERLY. ALWAYS keep tools clean and in good working order.
- CHECK FOR DAMAGED PARTS. Check for proper alignment of moving parts, binding, breakage, or any other conditions that may affect the tool's operation. Any part that is damaged should be properly repaired or replaced before use.
- CLEAN AND FREE OF OIL OR GREASE. To clean the tool, always use a clean cloth when cleaning. Do not use solvents, brake fluids, gasoline, or other petroleum products to clean the tool, as they may damage plastic parts.

**SAVE THESE INSTRUCTIONS**

---



# IMPORTANT SAFETY INSTRUCTIONS

---

---

## **W A R N I N G**

ONLY USE IDENTICAL REPLACEMENT PARTS WHEN SERVICING. TOLL-FREE HELPLINE:  
at 1-888-909-6757 (1-888-90WORKS).

---

---

## **W A R N I N G**

**ALWAYS WEAR EYE PROTECTION.** This tool can eject foreign objects into your eyes, posing the risk of permanent eye damage. Always wear safety goggles (not glasses). Ordinary eyeglasses have only impact-resistant lenses-they are not safety goggles.

---

**SAVE THESE INSTRUCTIONS**

---

## SPECIFIC SAFETY RULES

---

- Do not use the dethatcher in the rain or in moist, wet conditions.
- Do not work close to the edge of swimming pools or garden ponds.
- Please observe any local noise restrictions.
- Always wear eye protection.
- Wear a dust mask. Soil mixed with fertilizers may cause harmful chemicals to be inhaled.
- Extension Cord – To reduce the risk of disconnection of appliance cord from the extension cord during operating, it is possible to tie the extension cord and power cord in a knot to prevent them from becoming disconnected during use. Make the knot as shown in figure 1, then connect the plug end of the power cord into the receptacle end of the extension cord. This method can also be used to tie two extension cords together.

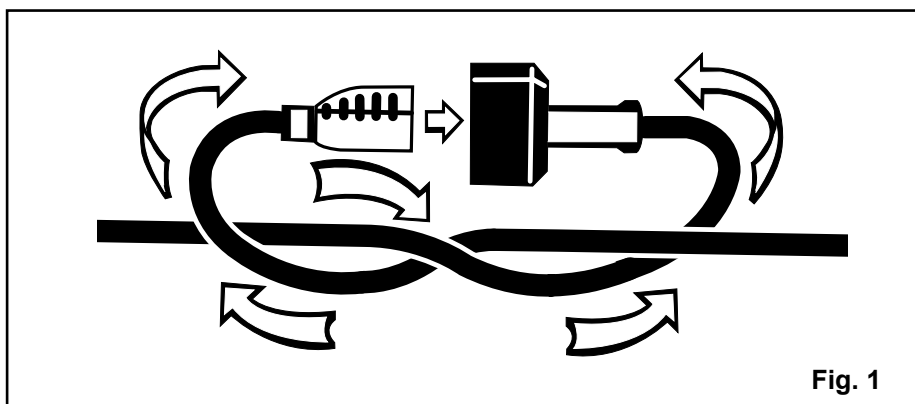









- Make sure your extension cord is in good condition. When using an extension cord, be sure to use one heavy enough to carry the current your product will draw. A wire gauge size (A.W.G.) of at least 14 is recommended for an extension cord 50 feet or less in length. A cord exceeding 100 feet is not recommended mended. If in doubt, use the next heavier gauge. The smaller the gauge number, the heavier the cord. An undersized cord will cause a drop in line voltage resulting in loss of power and overheating.
- Wear hearing protection.
- Ensure that people and pets are at least 50' (15 m) away from dethatcher while in use.
- Do not use the maximum dethatching depth setting, allow tines to wear down, start in the highest setting and adjust as tines wear down.
- Replace worn or damaged parts only with identical replacement parts.
- Ensure that work area is free of slippery spots or excessive quantities of stone.
- Do not dethatch on slopes greater than 15 degrees.

**SAVE THESE INSTRUCTIONS**

---

# SYMBOLS



Some of the following symbols may be used on this product. Please study them and learn their meaning. Proper interpretation of these symbols will allow you to operate the product better and safer.

SYMBOL	NAME	DESIGNATION/EXPLANATION
V	Volts	Voltage
A	Amperes	Current
Hz	Hertz	Frequency (cycles per second)
W	Watts	Power
min	Minutes	Time
~	Alternating Current	Type of current
≡	Direct Current	Type or a characteristic of current
$n_0$	No Load Speed	Rational speed, at no load
	Class II Construction	Double-insulated construction
/min	Per Minute	Revolutions, strokes, surface speed, orbits etc., per minute
	Wet Conditions Alert	Do not expose to rain or use in damp locations
	Read The Operator's Manual	To reduce the risk of injury user must read and understand operator's manual before using this product.
	Eye and Head Protection	Wear eye and head protection when operating this equipment.
	Ricochet	Thrown objects can ricochet and result in personal injury or property damage.
	Rotating tines	Danger – Keep hands and feet away from rotating tines. Rotating tines can cause severe injury.
	Operating on a slope	Do not mow a slope that has an angle of greater than 15°.
	Keep Bystanders Away	Keep all bystanders at least 50 ft. away.

# SYMBOLS

---

The following signal words and meanings are intended to explain the levels of risk associated with this product.

<b>SYMBOL</b>	<b>SIGNAL</b>	<b>MEANING</b>
	<b>DANGER</b>	Indicates an imminently hazardous situation, which, if not avoided, will result in death or serious injury.
	<b>WARNING</b>	Indicates a potentially hazardous situation, which, if not avoided, could result in death or serious injury.
	<b>CAUTION</b>	Indicates a potentially hazardous situation, which, if not avoided, may result in minor or moderate injury.
	<b>CAUTION</b>	(Without Safety Alert Symbol) Indicates a situation that may result in property damage.

## SERVICE

Servicing requires extreme care and knowledge and should be performed only by a qualified service technician. For service we suggest you return the product to your nearest **AUTHORIZED SERVICE CENTER** for repair. When servicing, use only identical replacement parts.

---

### **W A R N I N G**

To avoid serious personal injury, do not attempt to use this product until you read thoroughly and understand completely the operator's manual. If you do not understand the warnings and instructions in the operator's manual, do not use this product. Call GREENWORKS customer service for assistance.

---

---

### **W A R N I N G**



The operation of any power tool can result in foreign objects being thrown into your eyes, which can result in severe eye damage. Before beginning power tool operation, always wear safety goggles or safety glasses with side shields and, when needed, a full face shield. We recommend Wide Vision Safety Mask for use over eyeglasses or standard safety glasses with side shields. Always use eye protection which is marked to comply with ANSI Z87.1.

---

**SAVE THESE INSTRUCTIONS**

---

# ELECTRICAL

---

## **WARNING**

THIS DETHATCHER IS FOR OUTDOOR USE ONLY. DO NOT EXPOSE TO RAIN OR USE IN DAMP LOCATIONS.

---

## **GUIDELINES FOR USING EXTENSION CORDS**

USE THE PROPER EXTENSION CORD. Make sure your extension cord is in good condition. When using an extension cord, be sure to use one of heavy enough gauge to carry the current your product will draw. An undersized cord will cause overheating. The table below shows the correct size to use depending on cord length and nameplate ampere rating. If in doubt, use the next heavier gauge. The smaller the gauge number, the heavier the cord.

---

\*\*Ampere rating (on tool faceplate)

### **MINIMUM GAUGE FOR EXTENSION CORDS (AWG)** (WHEN USING 120V ONLY)

<b>Amp Rating</b>		<b>Total Length of Cord in Feet (meters)</b>			
<b>More Than</b>	<b>Not More Than</b>	<b>25' (7.6 m)</b>	<b>50' (15 m)</b>	<b>100' (30.4 m)</b>	<b>150' (45.7 m)</b>
0	6	18	16	16	14
6	10	18	16	14	12
10	12	16	16	14	12
12	16	14	12	Not Recommended	

Make sure your extension cord is properly wired and in good electrical condition. Always replace a damaged extension cord or have it repaired by a qualified technician before use. Keep extension cords away from sharp objects, excessive heat and damp or wet areas.

Use a separate electrical circuit for tools. This circuit should not be less than #12 wire and should be protected with a 15 A time delayed fuse. Before connecting the motor to the power line, make sure the switch is in the OFF position and the electric current is rated the same as the current stamped on the motor nameplate. Running at a lower voltage will damage the motor.

---

## **WARNING**

KEEP THE EXTENSION CORD CLEAR OF THE TINES AND WORKING AREA. POSITION THE CORD SO THAT IT WILL NOT GET CAUGHT ON LUMBER, TOOLS OR OTHER OBSTRUCTIONS WHILE YOU ARE WORKING WITH A CULTIVATOR. FAILURE TO DO SO CAN RESULT IN SERIOUS PERSONAL INJURY.

---

# ELECTRICAL

---

## **WARNING**

CHECK EXTENSION CORDS BEFORE EACH USE. IF DAMAGED REPLACE IMMEDIATELY. NEVER USE TOOL WITH A DAMAGED CORD SINCE TOUCHING THE DAMAGED AREA COULD CAUSE ELECTRICAL SHOCK RESULTING IN SERIOUS INJURY.

---

## **ELECTRICAL CONNECTION**

This tool is powered by a precision built electric motor. It should be connected to a **power supply that is 120 volts, 60 Hz, AC only (normal household current)**. Do not operate this tool on direct current (DC). A substantial voltage drop will cause a loss of power and the motor will overheat. If the product does not operate when plugged into an outlet, double check the power supply.

## **SPEED AND WIRING**

The speed is not constant and decreases under a load or with lower voltage. For voltage, the wiring in a shop is as important as the motor's horsepower rating. A line intended only for lights cannot properly carry a cultivator motor. Wire that is heavy enough for a short distance will be too light for a greater distance. A line that can support one cultivator may not be able to support two or three tools.

## **FOR ALL DOUBLE-INSULATED APPLIANCES**

**Replacement Parts** — When servicing use only identical replacement parts.

**Polarized Appliance Connections** — To reduce the risk of electric shock, this appliance has a polarized plug (one blade is wider than the other) and will require the use of a polarized extension cord. The appliance plug will fit into a polarized extension cord only one way. If the plug does not fit fully into the extension cord, reverse the plug. If the plug still does not fit, obtain a correct polarized extension cord. A polarized extension cord will require the use of a polarized wall outlet. This plug will fit into the polarized wall outlet only one way. If the plug does not fit fully into the wall outlet, reverse the plug. If the plug still does not fit, contact a qualified electrician to install the proper wall outlet. Do not change the equipment plug, extension cord receptacle, or extension cord plug in any way.

# KNOW YOUR DETHATCHER

---

The safe use of this product requires an understanding of the information on the tool and in this operator's manual as well as a knowledge of the project you are attempting. Before use of this product, familiarize yourself with all operating features and safety rules. (See *Figure 2*)

## POWER BUTTON

The power button prevents accidental starting of the dethatcher.

## BALE SWITCH

The bale switch starts and stops the rotation of the tines.

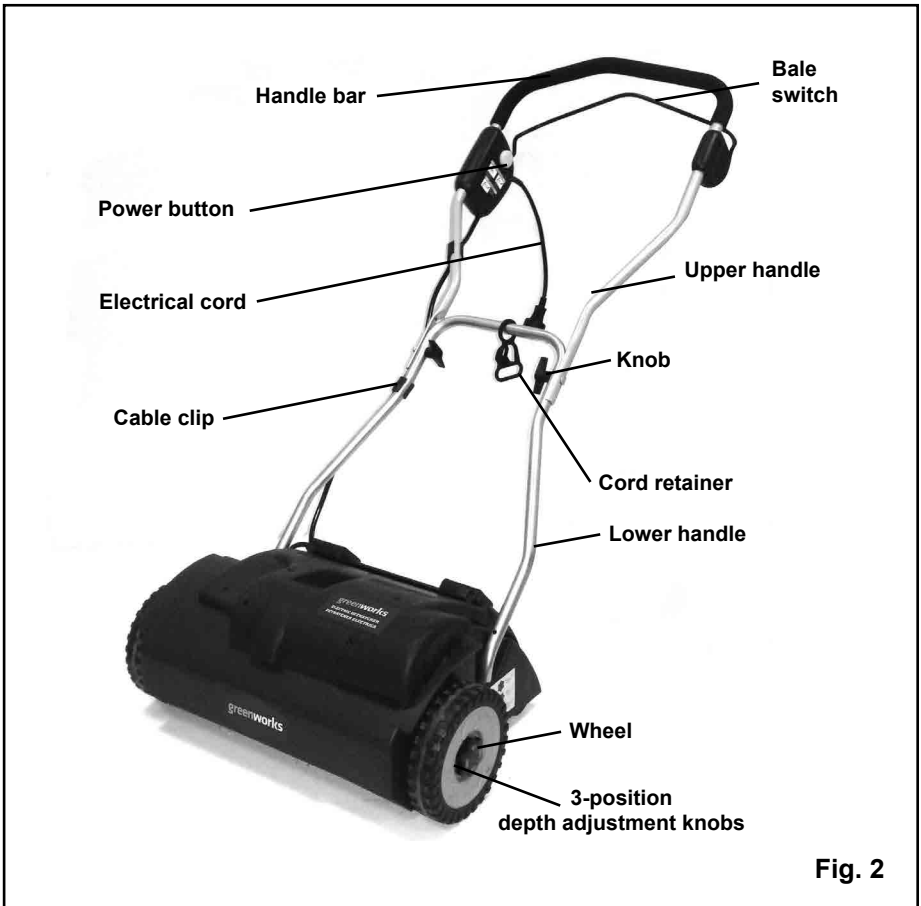

**Fig. 2**

# ASSEMBLY

---

## UNPACKING

- This product requires assembly.
- 

### **WARNING**

This new product has been shipped in a partially assembled condition as described below. Carefully check the packing list below to ensure all items are included in the package; the packing list describes all loose items that are not assembled to the product as shipped. Do not operate the product if any packing list items are already assembled to your product when you unpack it. Call the customer service number below for assistance. Operation of a product that may have been improperly pre-assembled could result in serious personal injury.

---

- Carefully remove the product and any accessories from the box. Make sure that all items listed in the packing list are included.
- Inspect the product carefully to make sure no breakage or damage occurred during shipping.
- Do not discard the packing material until you have carefully inspected and satisfactorily operated the product.
- If any parts are damaged or missing, please call **1-888- 909-6757** for assistance.

## PACKING LIST

- Dethatcher
  - Accessory bag (includes): cord retainer, knob & bolt, rubber cushion, hang for power cord, screws (2),
  - Operator's Manual
- 

### **WARNING**

Do not attempt to modify this product or create accessories not recommended for use with this product. Any such alteration or modification is misuse, and could result in a hazardous condition leading to possible serious personal injury.

---

### **WARNING**

Disconnect the dethatcher from the power supply until assembly is complete. Failure to comply could result in accidental starting and possible serious personal injury.

---

### **WARNING**

Do not connect to power supply until assembly is complete. Failure to comply could result in accidental starting and possible serious personal injury.

---



# ASSEMBLY

---

## INSTALLING THE LOWER HANDLE (See Figure 3.1)

- Insert the lower handle (2) into the housing hole. Place rubber pad (1) between the housing and lower handle. Slide cord retainer onto lower handle.
- Using the supplied screws (3), fasten the lower handle to the housing using a star-shaped screwdriver, not supplied.

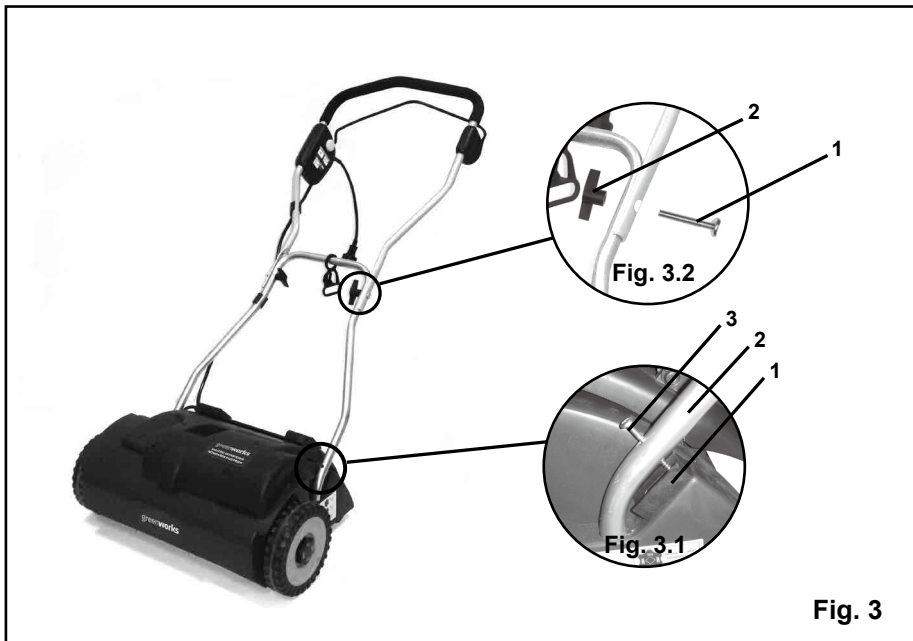

## INSTALLING THE UPPER HANDLE (See Figure 3.2)

- Position the upper handle so the holes line up with the lower handle holes.
- Insert the supplied carriage bolt (1) through the hole from the outside of the handle bar.
- Thread the knob (2) onto the carriage bolt to tighten securely into place.

# OPERATION

---

## STARTING AND STOPPING THE DETHATCHER *(See Figure 4)*

---

### **I M P O R T A N T**

Prior to dethatching the lawn, the lawn should be mowed to a height of approx. 2" (0.05 m). Doing this will lengthen the life span of the tines and prevent unnecessary motor overload on the dethatcher.

---

### **STARTING THE DETHATCHER**

- Plug the dethatcher into an approved outdoor extension cord.
- Press and hold the Power button (1). This makes the bale switch operational.
- Pull the bale switch (2) upward to the handlebar to operate.

### **STOPPING THE DETHATCHER**

- Release the bale.

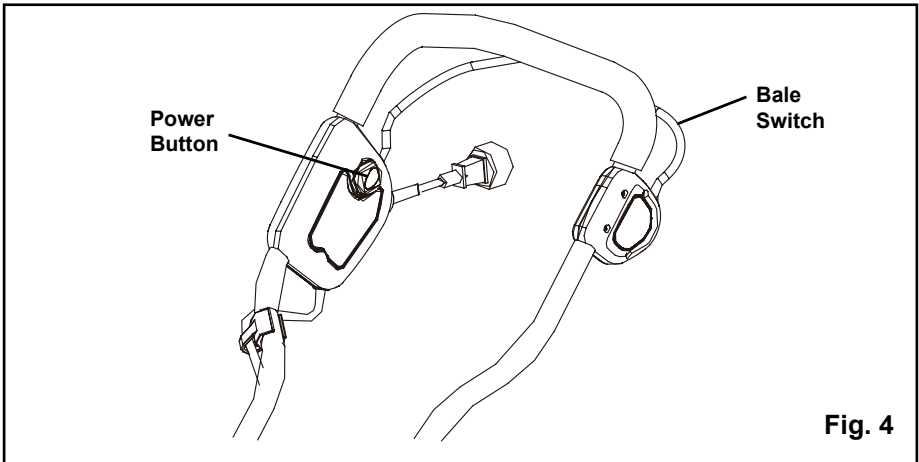

# OPERATION

---

## USING THE CORD RETAINER (See Figure 5)

This dethatcher is equipped with a cord retainer in order to prevent the extension cord from disconnecting from the power cord while the mower is in use. The cord retainer hangs from the cord guide bar.

*NOTE: Do not plug the extension cord into the outlet until it has been connected to the cord retainer and plugged into the mower.*

To use the cord retainer:

- Fold the extension cord in order to forming a tight loop near the retainer.
- Push the loop through the bottom hole in the retainer.
- Slide the loop over the retaining clip, and pull down until the cord is secured.

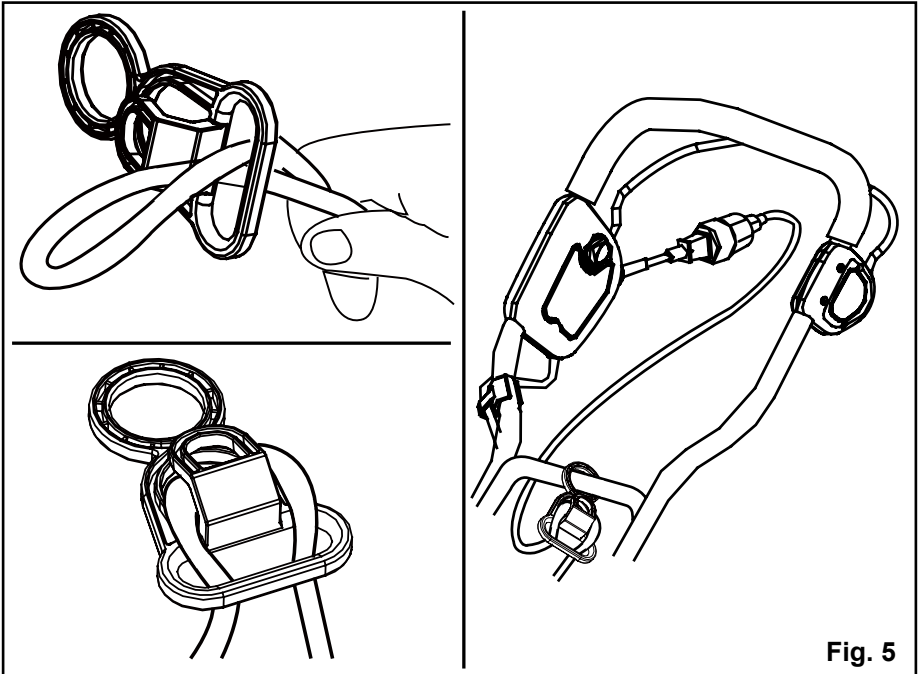

**Fig. 5**

# OPERATION

## ADJUSTING THE DETHATCHER DEPTH (See Figure 6)

### **CAUTION**

BEFORE YOU ADJUST THE DETHATCHER DEPTH, TURN OFF THE POWER, UNPLUG THE TOOL AND ENSURE THE MOTOR HAS STOPPED.

- The dethatcher depth is adjusted by turning the hubcaps. You can choose from three different depth settings by pulling out and turning hubcaps.
- When setting "III" is at the bottom, the high setting is locked in. The dethatcher depth is approx 1 mm above the ground. Select depth setting "III" when transporting the dethatcher.
- When setting "II" is at the bottom, the middle setting is locked in. The dethatcher depth is approx 1/8" (3 mm).
- When setting "I" is at the bottom, the low setting is locked in. The dethatcher depth is approx 3/8" (10 mm).

### **CAUTION**

THE HUBCAPS MUST BE FIRMLY LOCKED INTO PLACE! AT THE BEGINNING IT IS BEST TO SELECT DEPTH SETTING "III" AT THE START. YOU CAN THEN SWITCH TO SETTING "II" WHEN THE DETHATCHER SPIKES HAVE BECOME WORN.

Fig. 6

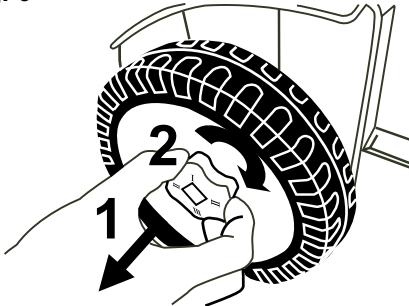

#### SETTING YOUR HEIGHT LEVELS:

For optimal performance it is recommended to set height of both wheels to Highest settings. Adjust height lower only if required.

DO NOT PULL DETHATCHER BACKWARDS ONLY PUSH FORWARD WHILE IN USE.

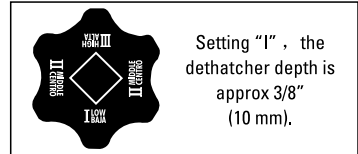
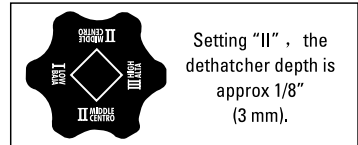
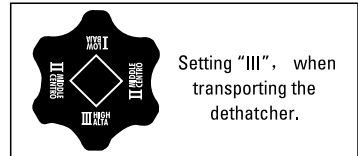

# MAINTENANCE

The dethatcher cylinder can cause injuries! Prior to making adjustments, unplug unit and wait until the dethatcher cylinder has stopped. Wear heavy-duty work gloves when making adjustments. If the dethatcher cylinder is not yet worn but individual springs have broken, these must be replaced. Only identical replacement springs may be used.

Toll-free helpline: **1-888-909-6757**.

## REPLACING THE TINES (See Figure 7 - 8.)

- Disconnect dethatcher from power source.
- Turn the dethatcher over.
- Remove the two star-shaped screws (1), flat washer (2) and lock washer (3) secure the tine casing and remove the two nuts on the opposite side with a star-shaped screwdriver and a 8mm wrench or socket - (not included).
- Press the locker (4) on the edge of the shaft with a slotted screwdriver to separate the tine casing from the shaft.
- Replace the worn or broken tines with a new one. Fasten the the tine casing back together using the flat washer and lock washer in the order and placement which they were previously removed.

## **⚠** WARNING

All the screws to mount the halves of the tine holder must have flat washer (2) and lock washer (3) on their threads, to prevent screws from loosening during usage.

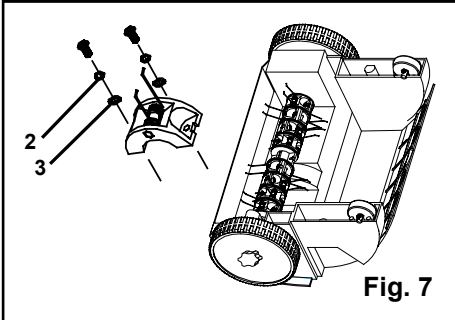
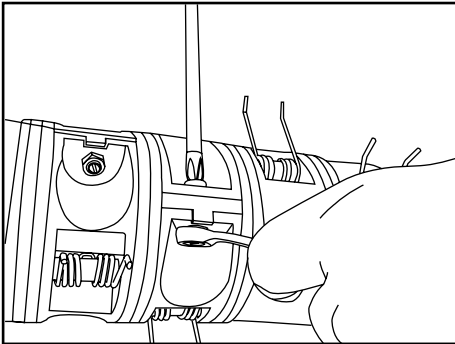

Fig. 7

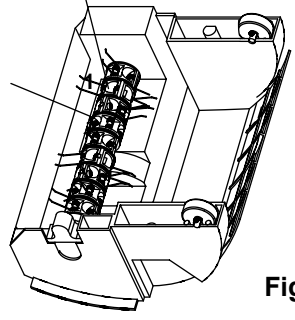
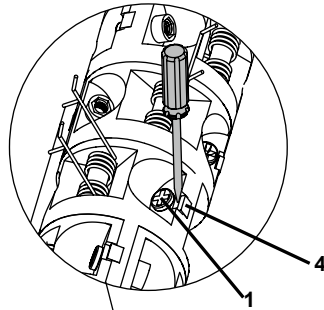

Fig. 8

# MAINTENANCE

---

## REPLACING THE TINES (See Figure 9)

- Remove the tine cartridge as demonstrated on page 16.
- Secure tine cartridge on a workbench.
- Push out the pin using a screwdriver (Not Supplied). This may require the use of a rubber mallet if more strength is required.
- Remove and discard the worn/broken tines.
- Replace the tine into position and slide the pin back into place pressing the pin against a solid surface to pressure it back into place.

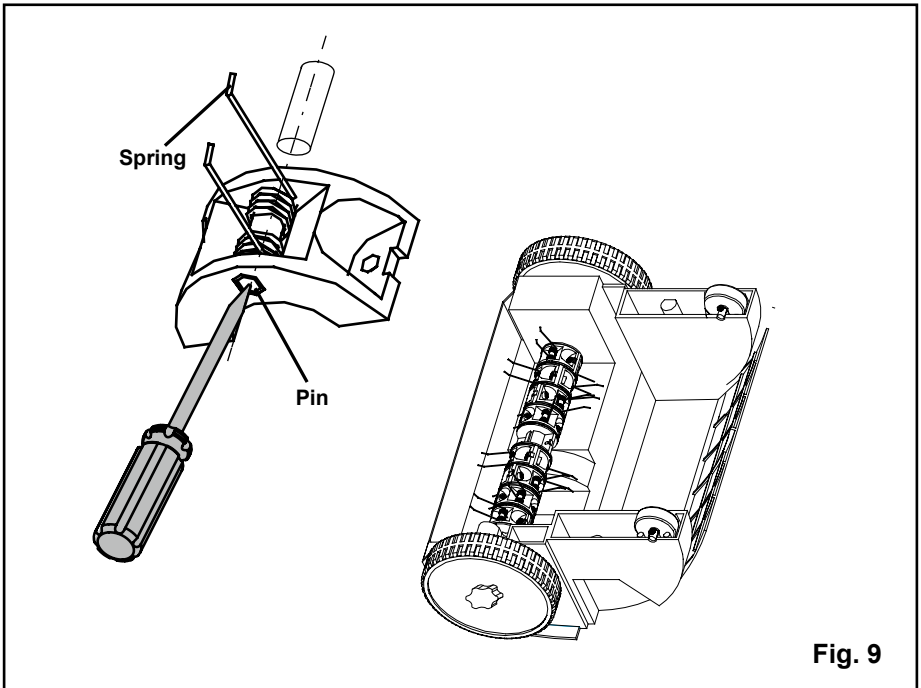

Fig. 9

# MAINTENANCE

---

## **DANGER! THE DETHATCHER CYLINDER CAN CAUSE INJURIES.**

Prior to maintenance, unplug from the power source and wait until the dethatcher cylinder has stopped. Wear heavy-duty gloves for performing maintenance. The lawn dethatcher should be cleaned after each use.

---

### **WARNING**

WHEN SERVICING, USE ONLY IDENTICAL REPLACEMENT PARTS. USE OF ANY OTHER PARTS MAY CREATE A HAZARD OR CAUSE PRODUCT DAMAGE.

---

### **WARNING**

ALWAYS WEAR SAFETY GOGGLES OR SAFETY GLASSES WITH SIDE SHIELDS DURING PRODUCT OPERATION. IF OPERATION IS DUSTY, ALSO WEAR A DUST MASK.

---

### **WARNING**

BEFORE INSPECTING, CLEANING, OR SERVICING THE MACHINE, DISCONNECT THE PLUG FROM POWER SOURCE AND WAIT FOR ALL MOVING PARTS TO STOP. FAILURE TO FOLLOW THESE INSTRUCTIONS CAN RESULT IN SERIOUS PERSONAL INJURY OR PROPERTY DAMAGE.

---

## **GENERAL MAINTENANCE**

Avoid using solvents when cleaning plastic parts. Most plastics are susceptible to damage from various types of commercial solvents and may be damaged by their use. Use clean cloths to remove dirt, dust, oil, grease, etc.

---

### **WARNING**

DO NOT AT ANY TIME LET BRAKE FLUIDS, GASOLINE, PETROLEUM-BASED PRODUCTS, PENETRATING OILS, ETC., COME IN CONTACT WITH PLASTIC PARTS. CHEMICALS CAN DAMAGE, WEAKEN, OR DESTROY PLASTIC WHICH MAY RESULT IN SERIOUS PERSONAL INJURY. ONLY THE PARTS SHOWN ON THE PARTS LIST ARE INTENDED TO BE REPAIRED OR REPLACED BY THE CUSTOMER. ALL OTHER PARTS SHOULD BE REPLACED AT AN AUTHORIZED SERVICE CENTER.

---

# MAINTENANCE

---

## **Risk of injury and physical damage!**

Do not clean the lawn dethatcher under running water (particularly under high pressure).

Do not use hard or pointed objects for cleaning the lawn dethatcher.

To save space, the lawn dethatcher can be folded up for storage by releasing the wing nuts. Take care during this process that the power cable does not become trapped.

Store the lawn dethatcher in a dry, closed room to which children cannot gain access.

- Switch off the motor, unplug from the power source and wait until the aerator cylinder stops.
- Move the depth adjustment knob to the highest position and lift the lawn dethatcher when transporting it over sensitive surfaces, e.g., tiles.
- Always clean the bottom of the dethatcher after each use and before storage.
- Carefully inspect all tines and cartridges for damage and replace when required.

This device must not be disposed of with normal household waste; it must be disposed of in accordance with local regulations.



# TROUBLESHOOTING

---

<b>PROBLEM</b>	<b>POSSIBLE CAUSE</b>	<b>SOLUTION</b>
Abnormal noise.	Foreign objects on the dethatcher cylinder are hitting	1. Switch off the dethatcher, remove the power cord from the outlet and wait until the cylinder has stopped rotating.
Clattering in the unit. Whistling sound.	Foreign objects blocking the dethatching cylinder.	1. Remove foreign objects. 2. Check the dethatcher immediately.
Whistling sound.	Cog belt slipping.	1. Contact an authorized service centre.
Motor will not start.	Faulty cable. The conductor cross-section of the extension cable may be too low.	1. Contact your electrician.
Motor cuts out because blocking protection has been activated.	Blocked by foreign objects.	1. Switch off the motor, remove the plug from the socket and wait until the dethatcher has stopped rotating. 2. Remove the foreign objects. 3. After approx. 1 minute, switch on the dethatcher.
	Dethatcher depth is too low. Cylinder has been adjusted for wear without actual wear to the tines.	1. Let the motor cool down. 2. Set depth adjustment correctly.
	The grass is too tall.	1. Mow the lawn before dethatching.
Dethatching results are not satisfactory.	Spring tine wear.	1. Adjust the dethatcher cylinder.
	Cog belt faulty.	1. Contact an authorized service centre.
	Lawn has grown too tall.	1. Mow the lawn before using the dethatcher.

# LIMITED THREE-YEAR WARRANTY

---



# greenworks

GREENWORKS hereby warranties this product, to the original purchaser with **proof of purchase**, for a period of three(3) years against defects in materials, parts or workmanship. GREENWORKS, at its own discretion will repair or replace any and all parts found to be defective, through normal use, free of charge to the customer. This warranty is valid only for units which have been used for personal use that have not been hired or rented for industrial/commercial use, and that have been maintained in accordance with the instructions in the owners' manual supplied with the product from new.

## ITEMS NOT COVERED BY WARRANTY:

1. Any part that has become inoperative due to misuse, commercial use, abuse, neglect, accident, improper maintenance, or alteration; or
2. The unit, if it has not been operated and/or maintained in accordance with the owner's manual; or
3. Normal wear, except as noted below;
4. Routine maintenance items such as lubricants, tines;
5. Normal deterioration of the exterior finish due to use or exposure.

## GREENWORKS HELPLINE (1-888-90WORKS):

Warranty service is available by calling our toll-free helpline, 9 a.m. to 5 p.m. EST. Monday – Friday at **1-888-909-6757 (1-888-90WORKS)**.

## TRANSPORTATION CHARGES:

Transportation charges for the movement of any power equipment unit or attachment are the responsibility of the purchaser. It is the purchaser's responsibility to pay transportation charges for any part submitted for replacement under this warranty unless such return is requested in writing by GREENWORKS.

# EXPLODED VIEW

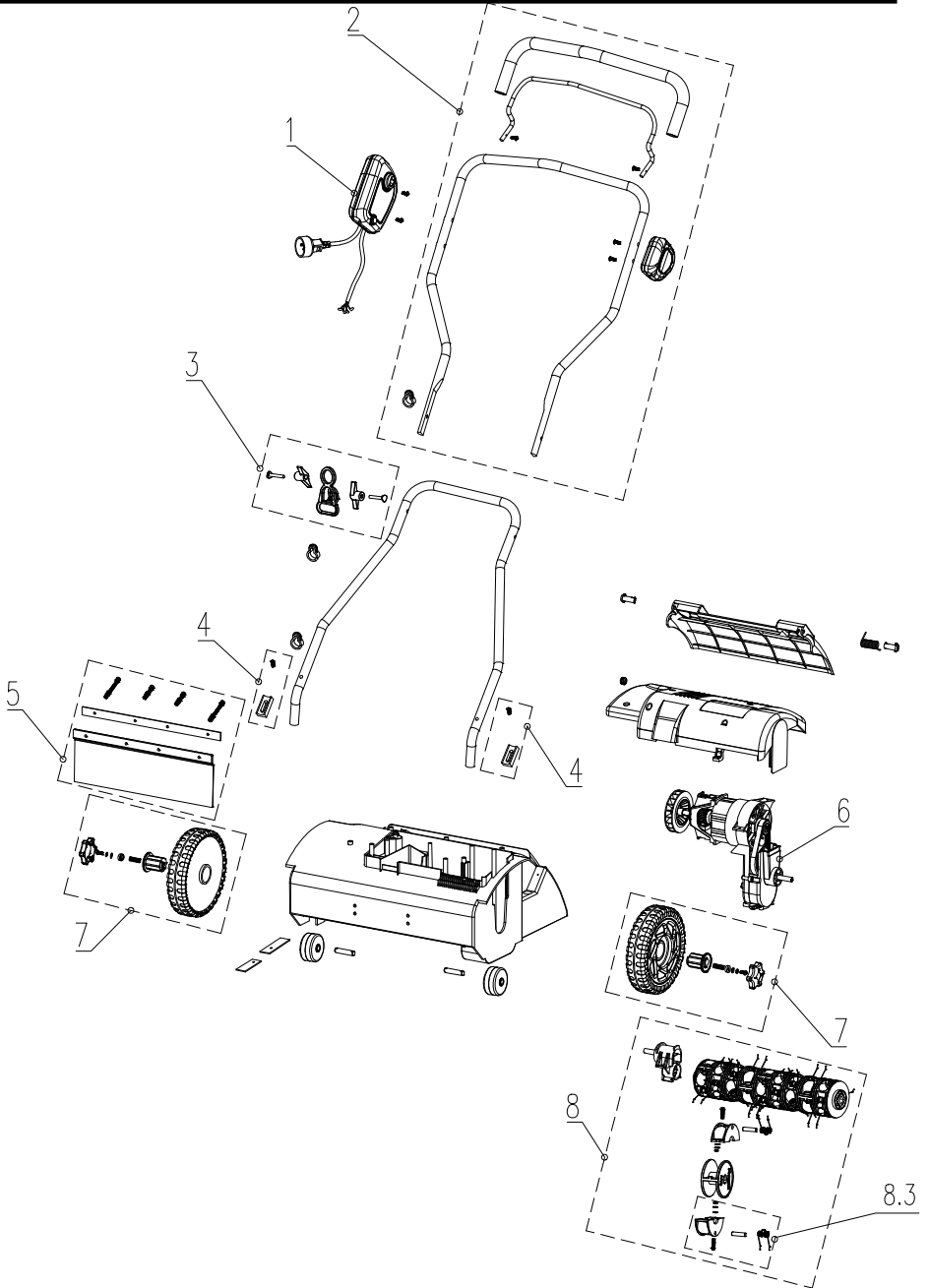

# PARTS LIST

---

<b>ITEM NO.</b>	<b>PART NO.</b>	<b>DESCRIPTION</b>	<b>QTY</b>
1	R0201756-00	Switch box assembly	1
2	R0201757-00	Upper handle assembly	1
3	R0201758-00	Wire hung-up assembly	1
4	R0201759-00	Anti-vibration assembly	2
5	R0201760-00	Rear Flap Assembly	1
6	R0201761-00	Motor gear box assembly	1
7	R0201762-00	Front wheel assembly	2
8	R0201763-00	Steel tine assembly	1
8.3	R0201764-00	Tine	1

# greenworks

Greenworks Tools  
P.O. Box 1238  
Mooresville, NC 28115

Greenworks Tools Canada Inc.  
1110 Stellar Drive Unit 102  
Newmarket, ON, L3Y 7B7

**TOLL-FREE HELPLINE: 1-888-90WORKS** (888.909.6757)

---

# greenworks

DÉCHAUMEUSE ÉLECTRIQUE DE  
36 CM (14 PO) ET DE 10 A

27022



Guide d'utilisation

**LIGNE D'ASSISTANCE SANS FRAIS: 1-888-90WORKS** (888.909.6757)

---

**⚠** Avant d'utiliser le produit, veuillez lire et suivre toutes les consignes de sécurité et les instructions d'utilisation.

# MATIÈRES

---

Matières .....	2
Fiche technique .....	2
Règles de sécurité .....	3-4
Règles De Sécurité Spéciales .....	5
Symboles .....	6-7
Électricité .....	8-9
Présentation de votre déchaumeuse .....	10
Assemblage .....	11-12
Utilisation .....	13-15
Entretien .....	16-19
Dépannage .....	20
Garantie .....	21
Vue éclatée .....	22
Liste des pièces .....	23
Remarques .....	24-25

## FICHE TECHNIQUE

---

### DÉCHAUMEUSE ÉLECTRIQUE DE 36 CM (14 PO) ET DE 10 A

Moteur .....	120 V, c.a. seulement, 60 Hz, 10 A
Vitesse .....	3 700 tr/min
Portée .....	36 cm (14 po)
Poids de l'appareil .....	11,19 kg (24,69 lbs)



# RÈGLES DE SÉCURITÉ

---

## **AVERTISSEMENT**

POUR ÉVITER TOUTE ERREUR QUI POURRAIT CAUSER DES BLESSURES GRAVES, NE BRANCHEZ PAS LA DÉCHAUMEUSE AVANT D'AVOIR LU ATTENTIVEMENT LES ÉTAPES SUIVANTES.

---

- Lisez ce manuel d'utilisation en entier et assurez-vous d'en comprendre les instructions. Apprenez le fonctionnement de la déchaumeuse ainsi que ses restrictions et les dangers potentiels qui y sont liés.
- Évitez d'utiliser la déchaumeuse dans un environnement dangereux. N'utilisez pas l'appareil dans des endroits humides et ne l'exposez pas à la pluie.
- N'utilisez pas la déchaumeuse en présence de liquides ou de gaz inflammables.
- Gardez les autres personnes à une distance sécuritaire. Ne laissez jamais les enfants s'approcher de l'appareil.
- Portez des vêtements sécuritaires. Ne portez pas des vêtements amples, des gants, une cravate ou des bijoux (bagues, montres, etc.) lorsque vous utilisez l'appareil. Ces vêtements pourraient s'accrocher dans les pièces en mouvement.
- Portez toujours une protection oculaire.
- Débranchez toujours la fiche du cordon d'alimentation de la prise de courant avant d'effectuer des réglages, de remplacer des pièces ou de nettoyer l'appareil.
- Évitez les mises en marche accidentelles de l'appareil. Assurez-vous que l'interrupteur est en position d'arrêt (« OFF ») avant de brancher le cordon d'alimentation.
- N'utilisez pas le cordon d'alimentation de façon abusive. Ne l'utilisez pas pour transporter l'appareil. Tenez le cordon d'alimentation éloigné des sources de chaleur, de l'huile, des objets coupants et des pièces mobiles. Si le cordon d'alimentation est endommagé, remplacez-le immédiatement, car il existe un risque de choc électrique ou d'incendie.
- Ne laissez jamais l'appareil en marche sans supervision. Mettez l'interrupteur en position d'arrêt (« OFF »). Ne vous éloignez pas de la déchaumeuse tant qu'elle ne s'est pas complètement arrêtée.
- Ne vous étirez pas pour étendre votre portée. Gardez une posture sécuritaire et un bon équilibre en tout temps.
- Débranchez les appareils. Débranchez les appareils de la source d'alimentation lorsque vous ne les utilisez pas, avant d'en faire l'entretien ou de remplacer des accessoires comme des lames, etc.
- Laissez tous les dispositifs de sécurité en place.
- Assurez-vous de connaître l'emplacement et les fonctions de toutes les commandes.
- **ENTRETENEZ CORRECTEMENT LA DÉCHAUMEUSE.** Elle doit TOUJOURS être propre et fonctionnelle.
- **VÉRIFIEZ SI DES PIÈCES SONT ENDOMMAGÉES.** Vérifiez les pièces mobiles pour vous assurer qu'elles sont bien alignées et qu'elles ne sont pas enrayées, brisées, ou dans un quelconque état qui pourrait nuire à leur fonctionnement. Vous devez réparer ou remplacer toute pièce endommagée avant d'utiliser la déchaumeuse.

---

**CONSERVER CES INSTRUCTIONS**

---



# RÈGLES DE SÉCURITÉ

---

- GARDEZ L'APPAREIL PROPRE ET EXEMPT D'HUILE ET DE GRAISSE. Utilisez toujours un linge propre pour nettoyer l'appareil. N'utilisez pas de solvants, de liquide de frein, d'essence ou tout produit à base de pétrole pour nettoyer l'appareil, car ils pourraient endommager les pièces en plastique.

---

## **▲ AVERTISSEMENT**

LORS DE L'ENTRETIEN, UTILISEZ SEULEMENT DES PIÈCES DE RECHANGE IDENTIQUES AUX PIÈCES D'ORIGINE. SERVICE D'ASSISTANCE TÉLÉPHONIQUE SANS FRAIS : 1-888-909-6757 (1-888-90WORKS).

---

---

## **▲ AVERTISSEMENT**

**PORTEZ TOUJOURS DES LUNETTES DE SÉCURITÉ.** Cet appareil peut projeter des corps étrangers dans vos yeux et occasionner un dommage permanent. Portez toujours des lunettes de sécurité plutôt que de simples lunettes. Les lunettes ordinaires sont seulement munies de verres résistants aux chocs et ne peuvent pas être considérées comme des lunettes de sécurité.

---

**CONSERVER CES INSTRUCTIONS**

---

# RÈGLES DE SÉCURITÉ SPÉCIALES

---

- N'utilisez pas la déchaumeuse sous la pluie ni dans un endroit humide.
- N'utilisez pas l'appareil à proximité de piscines ou de bassins de jardin.
- Veuillez vous conformer à toute restriction locale concernant le bruit.
- Portez toujours des lunettes de sécurité.
- Portez un masque anti-poussières. Les sols contenant des engrais pourraient générer des produits chimiques dangereux susceptibles d'être respirés.
- Rallonge – Afin d'éviter que le cordon de l'appareil ne se débranche de la rallonge pendant l'utilisation, il est possible de nouer la rallonge et le cordon d'alimentation ensemble afin d'éviter qu'ils ne se débranchent. Faites un noeud, comme l'illustre l'image, puis branchez la fiche du cordon d'alimentation sur la prise de la rallonge. Il est également possible d'employer cette méthode pour nouer deux rallonges ensemble.

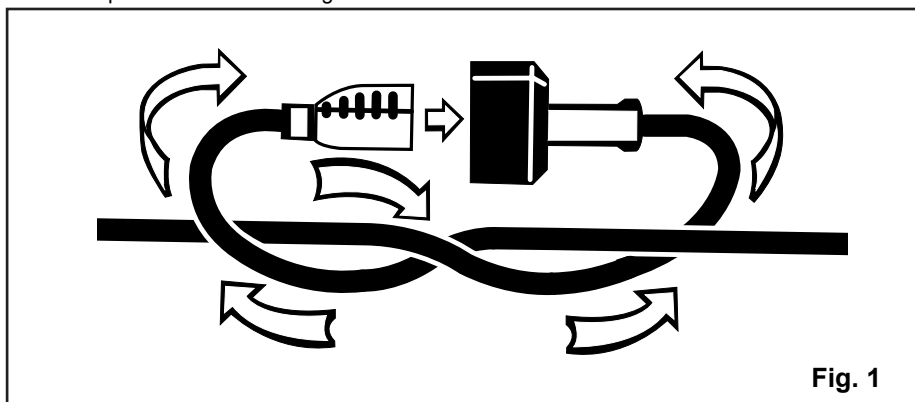

**Fig. 1**









- Assurez-vous que la rallonge utilisée est en bon état. Utilisez une rallonge qui convient au courant consommé par l'appareil. Un calibre AWG d'au moins 14 est recommandé pour une rallonge d'une longueur de 15,24 m (50 pi) ou moins. Il n'est pas recommandé de se servir d'une rallonge de plus de 30,48 m (100 pi). En cas de doute, utilisez une rallonge de calibre supérieur. Plus le numéro du calibre est bas, plus la rallonge est résistante. Une rallonge de calibre insuffisant causera une baisse de la tension secteur et une perte de puissance qui occasionneront une surchauffe de l'outil.
- Portez des protecteurs auditifs.
- Assurez-vous que les personnes et les animaux restent à au moins 15 m (50 pi) de la déchaumeuse lorsqu'elle est en cours d'utilisation.
- N'utilisez pas le réglage maximal de profondeur de la déchaumeuse. Commencez avec le réglage le plus élevé et réglez-le à mesure que les dents s'usent.
- Remplacez les pièces usées ou endommagées par des pièces de rechange identiques seulement.
- Assurez-vous que l'aire de travail ne contient pas de surfaces glissantes ni de quantités excessives de pierres.
- N'utilisez pas la déchaumeuse sur des pentes dont l'angle est supérieur à 15 degrés.

**CONSERVER CES INSTRUCTIONS**

---

# SYMBOLES



Certains des symboles suivants peuvent figurer sur cet article. Familiarisez-vous avec eux et apprenez leur signification. En comprenant ces symboles, vous serez en mesure de faire fonctionner cet article de façon adéquate et sécuritaire.

SYMBOLE	NOM	DÉSIGNATION/EXPLICATION
V	Volts	Tension
A	Ampères	Intensité
Hz	Hertz	Fréquence(cycles par seconde)
W	Watts	Puissance
min	Minutes	Temps
~	Courant alternatif	Type de courant
—	Courant continu	Type ou caractéristique du courant
$n_0$	Vitesse à vide	Vitesse de rotation à vide
	Fabrication de classe II	Fabrication à double isolation
/min	Par Minute	Tours,coups,vitesse périphérique, orbites,etc,par minute
	Alerte de sécurité	Précautions touchant à votre sécurité.
	Lisez le manuel d'utilisation	Pour réduire le risque de blessure, l'utilisateur doit lire et bien comprendre le manuel d'utilisation de ce produit.
	Protection des yeux et de la tête	Portez une protection oculaire et faciale lors de l'utilisation de cet appareil.
	Ricochet	Les objets projetés peuvent ricocher et causer des blessures ou des dommages matériels.
	Dents rotatives	Danger – Gardez les mains et les pieds à distance des dents rotatives. Des dents en rotation peuvent causer des blessures graves.
	Éviter les pentes	Ne pas utiliser sur des pentes de plus de 15°. Tondre les pentes dans le sens transversal, jamais en montant ou en descendant.
	Ne laisser personne s'approcher	Gardez les autres personnes à une distance d'au moins 15,24 m

# SYMBOLES

---

Les mots indicateurs suivants et leur signification servent à expliquer les niveaux de risque associés à cet appareil.

SYMBOLE	SIGNAL	SIGNIFICATION
	<b>DANGER</b>	Indique une situation extrêmement dangereuse qui, si elle n'est pas évitée, aura pour conséquence des blessures graves voire mortelles.
	<b>AVERTISSEMENT</b>	Indique une situation potentiellement dangereuse qui, si elle n'est pas évitée, peut entraîner des blessures graves voire mortelles.
	<b>ATTENTION</b>	Indique une situation potentiellement dangereuse qui, si elle n'est pas évitée, peut entraîner des blessures légères voire modérées.
	<b>ATTENTION</b>	(Sans symbole d'alerte de sécurité) Indique une situation pouvant entraîner des dommages matériels.

## DÉPANNAGE

Le dépannage exigeant des précautions extrêmes et la connaissance du système, il ne doit être confié qu'à un technicien de service qualifié. En ce qui concerne les réparations, nous recommandons de confier le produit au **CENTRE DE RÉPARATIONS AGRÉÉ** le plus proche. Lors de la réparation du produit, utilisez seulement des pièces identiques aux pièces d'origine.

---

## A V E R T I S S E M E N T

Pour éviter des blessures graves, n'utilisez pas ce produit avant d'avoir lu entièrement et bien compris toutes les instructions contenues dans le manuel d'utilisation. Si vous ne comprenez pas les avertissements et les instructions du présent manuel, n'utilisez pas ce produit. Appelez le Service à la clientèle Greenworks pour obtenir de l'aide au 1-888-909-6757.

---

---

## A V E R T I S S E M E N T



L'utilisation de tout outil motorisé peut causer la projection d'objets en direction du visage et entraîner des lésions oculaires graves. Avant de commencer à utiliser l'outil, portez toujours des lunettes de sécurité étanches ou des lunettes de sécurité à écran latéral ou, si nécessaire, un masque intégral. Nous recommandons d'utiliser un masque à champ de vision élargie si vous portez des lunettes de vue ou des lunettes de sécurité à écran latéral. Utilisez toujours une protection oculaire certifiée conforme à la norme ANSI Z87.1

---

# ÉLECTRICITÉ

---

## **AVERTISSEMENT**

CETTE DÉCHAUMEUSE EST CONÇUE POUR UN USAGE À L'EXTÉRIEUR SEULEMENT. N'EXPOSEZ PAS CET OUTIL À LA PLUIE ET ÉVITEZ DE L'UTILISER DANS DES ENDROITS HUMIDES.

---

## **DIRECTIVES LIÉES À L'UTILISATION DE RALLONGES**

UTILISEZ LA RALLONGE APPROPRIÉE. Assurez-vous que la rallonge utilisée est en bon état. Utilisez une rallonge dont le calibre convient au courant consommé par l'outil. Si vous utilisez une rallonge dont le calibre est insuffisant, une surchauffe se produira. Le tableau ci-dessous indique le calibre approprié selon la longueur de la rallonge et l'intensité nominale inscrite sur la plaque signalétique. En cas de doute, utilisez une rallonge de calibre supérieur. Plus le numéro du calibre est bas, plus la rallonge est résistante.

---

\*\* Ampère (sur la plaque frontale de l'outil)

### **CALIBRE MINIMAL POUR LES RALLONGES (AWG)**

(UTILISATION D'UNE TENSION DE 120 V SEULEMENT)

Puissance nominale		Longueur totale de la rallonge en mètres (pieds)			
Plus que	Plus plus que	7,62 m (25 pi)	15,24 m (50 pi)	30,48 m (100 pi)	45,72 m (150 pi)
0	6	18	16	16	14
6	10	18	16	14	12
10	12	16	16	14	12
12	16	14	12	non recommandé	

Assurez-vous que la rallonge est correctement branchée et en bon état. Remplacez toujours une rallonge endommagée ou faites-la réparer par un technicien qualifié avant de l'utiliser. Éloignez vos rallonges des objets pointus, de la chaleur excessive et des endroits humides.

Utilisez un circuit électrique distinct pour vos outils. Le circuit ne doit pas être d'un calibre inférieur à 12 et doit être protégé à l'aide d'un fusible temporisé de 15 A. Avant de brancher l'outil sur la ligne électrique, assurez-vous que l'interrupteur est en position d'arrêt (« OFF ») et que le courant électrique est le même que celui indiqué sur la plaque signalétique du moteur de l'outil. Une tension inférieure endommagera le moteur de l'outil.

## **AVERTISSEMENT**

GARDEZ LA RALLONGE À L'ÉCART DES DENTS ET DE LA ZONE DE TRAVAIL. DISPOSEZ-LA DE FAÇON À CE QU'ELLE NE S'ACCROCHE PAS À DES PIÈCES DE BOIS, À DES OUTILS OU À D'AUTRES OBSTACLES PENDANT QUE VOUS UTILISEZ LA DÉCHAUMEUSE. SINON, VOUS RISQUEZ DE SUBIR DE GRAVES BLESSURES.

---

# ÉLECTRICITÉ

---

## A V E R T I S S E M E N T

INSPECTEZ LES RALLONGES AVANT CHAQUE UTILISATION. REMPLACEZ IMMÉDIATEMENT LES RALLONGES ENDOMMAGÉES. N'UTILISEZ JAMAIS L'APPAREIL SI LE CORDON D'ALIMENTATION EST ENDOMMAGÉ, CAR TOUT CONTACT AVEC LA PARTIE ENDOMMAGÉE POURRAIT CAUSER UN CHOC ÉLECTRIQUE ET ENTRAÎNER DE GRAVES BLESSURES.

---

## BRANCHEMENTS ÉLECTRIQUES

Cet appareil est alimenté par un moteur électrique conçu avec précision. Il devrait être connecté à une source d'alimentation électrique de **120 V c.a. et de 60 Hz (courant domestique normal)**. N'alimentez pas l'appareil à partir d'une source de courant continu (c.c.). Une chute de tension importante entraînera une perte de puissance et une surchauffe du moteur. Si l'article ne fonctionne pas lorsqu'il est branché sur une prise, vérifiez avec soin l'alimentation électrique.

## VITESSE ET CÂBLAGE

La vitesse n'est pas constante et diminue sous une charge ou à basse tension. Lorsqu'on parle de tension, le câblage de l'atelier est aussi important que la puissance nominale du moteur. Une ligne électrique conçue pour des lumières n'est pas appropriée pour le moteur d'une déchaumeuse. Un fil d'un calibre conçu pour de courtes distances ne convient pas à de longues distances. Une ligne électrique convenant à une déchaumeuse pourrait ne pas convenir à deux ou trois outils.

## POUR TOUS LES APPAREILS DOTÉS D'UNE DOUBLE ISOLATION

**Pièces de rechange** — N'effectuez les réparations qu'en utilisant des pièces de rechange identiques aux pièces d'origine.

**Appareil muni de connecteurs polarisés** — Afin de réduire les risques de choc électrique, cet appareil est muni d'une fiche polarisée (une broche est plus large que l'autre) et nécessite donc l'utilisation d'une rallonge polarisée. La fiche de l'appareil ne peut être branchée sur une rallonge polarisée que dans un seul sens. Si la fiche ne peut être branchée sur la rallonge, essayez dans l'autre sens. Si la fiche ne s'insère toujours pas, obtenez une rallonge polarisée appropriée. Une rallonge polarisée nécessite une prise murale polarisée. Cette fiche ne peut être branchée sur une prise murale polarisée que dans un sens. Si la fiche ne peut être branchée sur la prise murale, essayez dans l'autre sens. Si elle ne s'insère toujours pas, faites appel à un électricien qualifié pour installer une prise appropriée. Ne modifiez pas la fiche de l'appareil, la prise de la rallonge ou la fiche rallonge de quelque manière que ce soit.

# PRÉSENTATION DE VOTRE DÉCHAUMEUSE

Pour utiliser cet article en toute sécurité, vous devez comprendre les renseignements le concernant contenus dans le présent guide d'utilisation et connaître le projet que vous entreprenez. Avant d'utiliser cet article, familiarisez-vous avec toutes les caractéristiques de fonctionnement et consignes de sécurité. (Voir figure 2)

## BOUTON D'ALIMENTATION

Le bouton d'alimentation permet de prévenir les mises en marche accidentelles de la déchaumeuse.

## INTERRUPTEUR D'ALIMENTATION

L'interrupteur de sécurité démarre et arrête la rotation des dents.

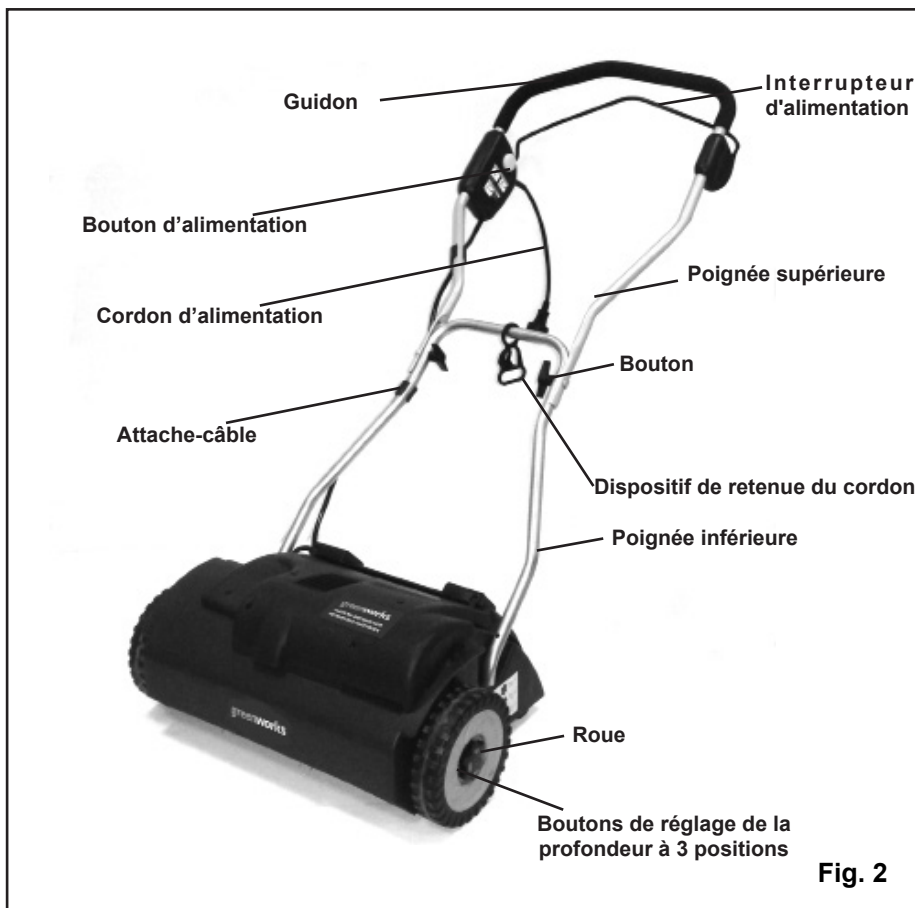

Fig. 2

# ASSEMBLAGE

---

## DÉBALLAGE

- Ce produit doit être assemblé.
- 

### **AVERTISSEMENT**

Ce nouveau produit a été livré dans un état partiellement assemblé comme indiqué ci-dessous. Vérifiez attentivement la liste ci-dessous pour vous assurer que toutes les pièces sont contenues dans l'emballage; elle énumère toutes les pièces qui ne sont pas déjà assemblées au moment de l'expédition. Communiquez avec le service à la clientèle pour obtenir de l'aide. L'utilisation d'un outil susceptible d'avoir mal été préassemblé peut entraîner de graves blessures.

---

- Déballiez le produit et ses accessoires avec précaution. Assurez-vous d'être en possession de tous les éléments figurant sur la liste des pièces de ce manuel.
- Vérifiez attentivement l'outil afin de s'assurer qu'aucun dommage ou fissure ne se soit produit durant le transport.
- Ne jetez pas le matériel d'emballage avant d'avoir soigneusement inspecté l'outil et de l'avoir fait fonctionner de manière satisfaisante.
- S'il y a des pièces manquantes ou endommagées, veuillez composer le **1-888-909-6757** pour obtenir de l'aide.

## LISTE DE COLISAGE

- Déchaumeuse
  - Sac d'accessoires. Comprend :
    - Attache-câble
    - Molette et boulon
    - Coussin en caoutchouc
    - Suspension pour le cordon d'alimentation
    - Vis (2)
  - Manuel d'utilisation
- 

### **AVERTISSEMENT**

Ne tentez pas de modifier cet appareil ou de fabriquer des accessoires non recommandés pour l'utilisation avec ce produit. Toute altération ou modification de ce type constitue un mauvais usage et peut entraîner des dangers susceptibles de provoquer des blessures graves.

---

### **AVERTISSEMENT**

Débranchez la déchaumeuse de l'alimentation électrique jusqu'à ce que l'assemblage soit terminé. Ne pas respecter cette instruction pourrait entraîner un démarrage accidentel et causer de graves blessures corporelles.

---



# ASSEMBLAGE

## **⚠ AVERTISSEMENT**

Ne branchez pas l'appareil avant de l'avoir entièrement monté. Ne pas respecter cette instruction pourrait entraîner un démarrage accidentel et causer de graves blessures corporelles.

### **INSTALLER LA PARTIE INFÉRIEURE DU GUIDON (Voir figure 3.1)**

- Insérez la poignée inférieure (2) dans le trou du boîtier sur la déchaumeuse. Placez le tampon en caoutchouc (1) entre le boîtier et la poignée inférieure. Faites glisser le dispositif de retenue du cordon sur la poignée inférieure.
- Avec les vis fournies (3) et un tournevis cruciforme (non fourni), fixez la barre inférieure du guidon sur le châssis.

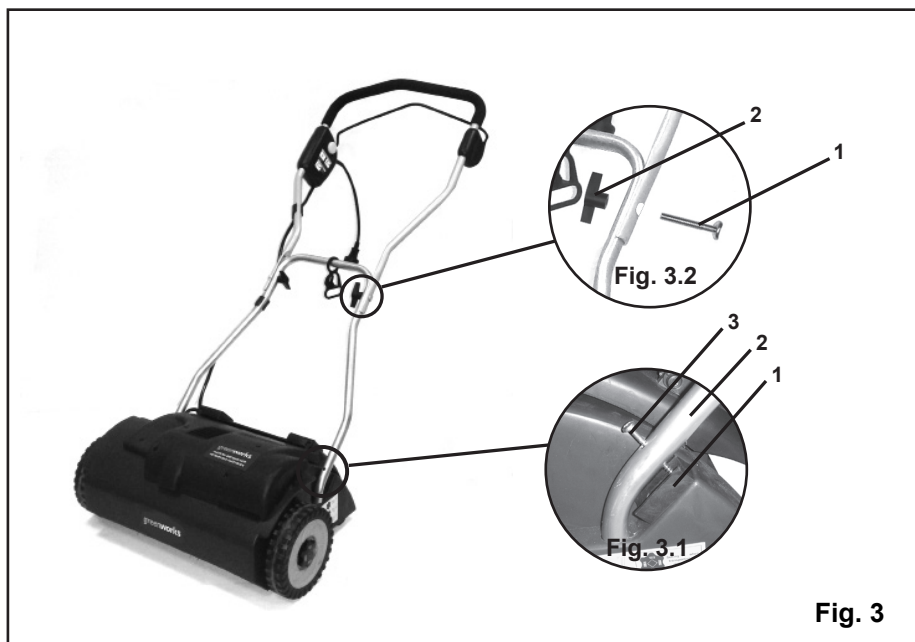

### **INSTALLER LA PARTIE SUPÉRIEURE DU GUIDON (Voir figure 3.2)**

- Placez la partie supérieure du guidon sur la partie inférieure du guidon en alignant leurs trous.
- Insérez les vis fournies (1) dans les trous de l'extérieur du guidon.
- Vissez le bouton (2) sur le boulon de carrosserie pour fixer solidement les pièces.

# MODE D'EMPLOI

---

## DÉMARRER ET ARRÊTER LA DÉCHAUMEUSE (Voir figure 4)

---

### IMPORTANT

Avant de déchaumer le gazon, tondez-le en gardant une longueur d'environ 5 cm (2 po). Cette étape vous permettra de prolonger la durée de vie utile des dents et de prévenir les surcharges inutiles du moteur de la déchaumeuse.

---

### DÉMARRER LA DÉCHAUMEUSE

- Branchez la déchaumeuse sur une rallonge électrique d'extérieur homologuée.
- Appuyez sur le bouton d'alimentation (1) et maintenez-le enfoncé. L'interrupteur d'alimentation est alors opérationnel.
- Tirez l'interrupteur d'alimentation (2) vers le haut jusqu'à la poignée afin de mettre l'appareil en marche.

### ARRÊTER LA DÉCHAUMEUSE

- Relâcher l'interrupteur de balle.

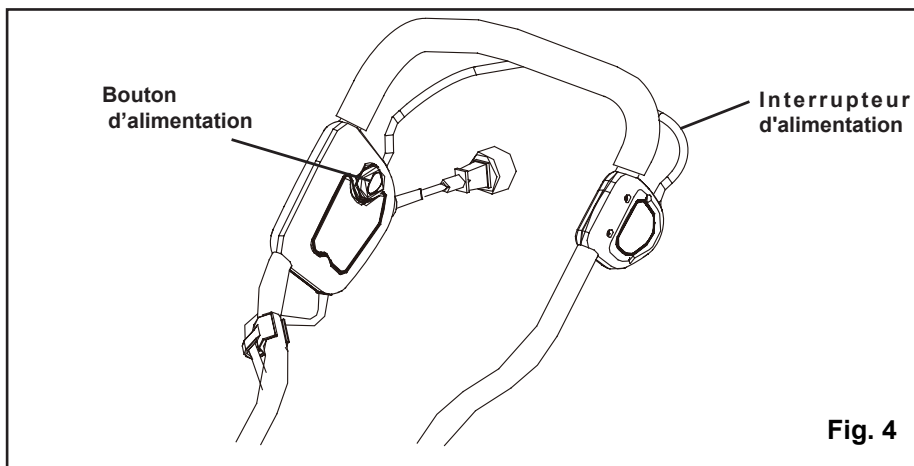

# MODE D'EMPLOI

---

## UTILISER LE DISPOSITIF DE RETENUE DU CORDON (Voir figure 5)

La déchaumeuse est pourvu d'un porte-câble permettant d'éviter que la rallonge électrique se débranche du cordon d'alimentation pendant l'utilisation de l'outil. Le porte-câble est suspendu à la partie centrale de la barre inférieure de guidon.

*REMARQUE: Ne branchez pas la rallonge électrique sur une prise électrique tant qu'elle n'a pas été attachée au dispositif de retenue du cordon et branchée à l'outil.*

Pour utiliser l'attache-câble :

- Faites une boucle avec la rallonge électrique près du dispositif de retenue du cordon.
- Insérez la boucle dans le trou du dispositif de retenue.
- Accrochez la boucle au support de blocage et tirez-la vers le bas jusqu'à ce que la rallonge électrique soit bloquée.

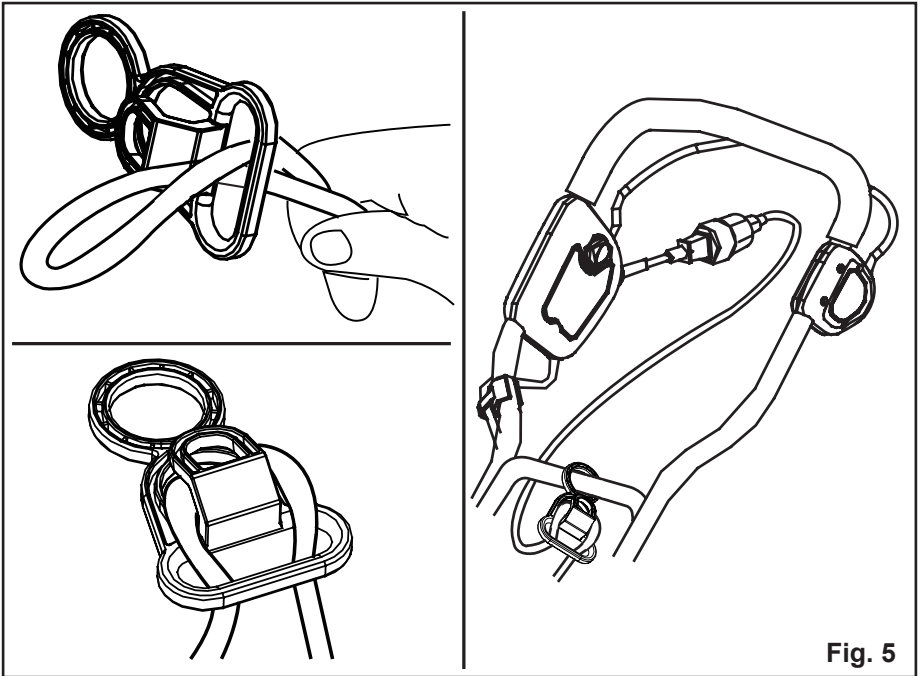

Fig. 5

# MODE D'EMPLOI

## AJUSTEMENT DE LA PROFONDEUR DE LA DÉCHAUMEUSE (Voir figure 6)

### **CAUTION**

AVANT D'AJUSTER LA PROFONDEUR DE LA DÉCHAUMEUSE, COUPEZ L'ALIMENTATION, DÉBRANCHEZ L'OUTIL ET ASSUREZ-VOUS QUE LE MOTEUR S'EST ARRÊTÉ.

- La profondeur de la déchaumeuse est ajustée en tournant les enjoliveurs. Vous pouvez choisir parmi trois différents réglages de profondeur en tirant et en tournant les enjoliveurs.
- Lorsque le réglage "III" est en bas, le réglage du haut est verrouillé. La profondeur de la déchaumeuse est d'environ 1 mm au-dessus du sol. Sélectionnez le réglage de la profondeur "III" lors du transport de la déchaumeuse.
- Lorsque le réglage "II" est en bas, le réglage central est verrouillé. La profondeur de la déchaumeuse est d'environ 1/8 "(3 mm).
- Lorsque le réglage "I" est en bas, le réglage en bas est verrouillé. La profondeur de la déchaumeuse est d'environ 3/8 "(10 mm).

### **CAUTION**

LES ENJOLIVEURS DOIVENT ÊTRE VERROUILLÉS FERMEMENT EN PLACE ! IL EST CONSEILLÉ DE CHOISIR LE RÉGLAGE DE LA PROFONDEUR "III" AU DÉBUT. VOUS POUVEZ ENSUITE CHANGER POUR LE RÉGLAGE "II" LORSQUE LES DENTS DE LA DÉCHAUMEUSE SONT DEVENUES USÉES.

Fig. 6

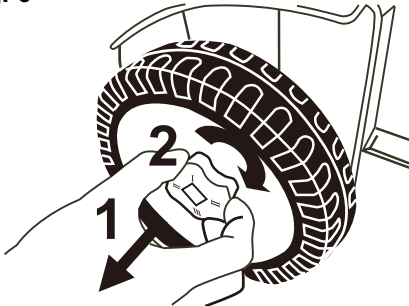

#### RÉGLAGE DE VOS NIVEAUX DE HAUTEUR :

Pour une performance optimale, il est recommandé de régler la hauteur des deux roues sur les réglages les plus élevés. Ajustez à la hauteur inférieure seulement si nécessaire.

**NE TIREZ PAS LA DÉCHAUMEUSE EN ARRIÈRE; PUSSEZ-LA VERS L'AVANT SEULEMENT PENDANT L'UTILISATION.**



Réglage "III", lors du transport de la déchaumeuse.



Réglage "II", la profondeur de la déchaumeuse est d'environ 1/8" (3 mm).



Réglage "I", la profondeur de la déchaumeuse est d'environ 3/8" (10 mm).

# ENTRETIEN

Le cylindre de la déchaumeuse peut provoquer des blessures. Avant tout réglage, débranchez l'outil et attendez que le cylindre de la déchaumeuse se soit immobilisé. Porter des gants épais pour effectuer les réglages. Si le cylindre de la déchaumeuse n'est pas encore usé, mais que des ressorts sont cassés, ils doivent être remplacés. Seuls des ressorts de rechange identiques doivent être utilisés.

LIGNE D'ASSISTANCE SANS FRAIS: 1-888- 909-6757.

## Remplacement d'une dent (Voir figure 7 - 8)

- Débranchez la déchaumeuse de la source d'alimentation.
- Retournez la déchaumeuse.
- Retirez les deux vis étoilées (1), la rondelle plate (2) et la rondelle de blocage (3) qui fixent le boîtier de la dent et retirez les deux écrous qui se trouvent du côté opposé à l'aide d'un tournevis cruciforme et d'une clé ou d'une clé à douille de 8 mm (non incluses).
- Appuyez sur le bloqueur (4) au bord de l'axe avec un tournevis plat pour séparer le boîtier de la dent de l'axe.
- Remplacez les dents usées ou cassées par des neuves. Remplacez le boîtier de la dent à l'aide d'une rondelle plate et d'une rondelle de blocage dans le même ordre dans lequel vous les avez précédemment retirées et au même endroit.

## **⚠** AVERTISSEMENT

Toutes les vis d'assemblage des demi-boîtiers de dent doivent comporter une rondelle plate (2) et une rondelle de blocage (3) sur leur filetage pour éviter que les vis ne se desserrent pendant l'utilisation.

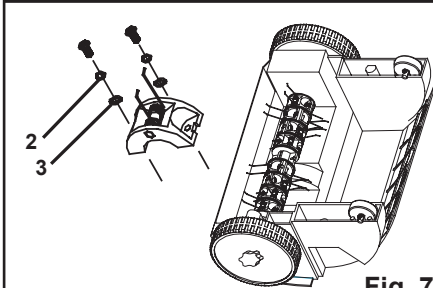
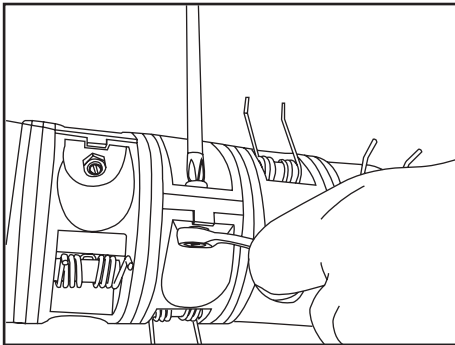

Fig. 7

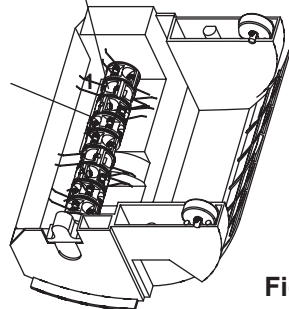
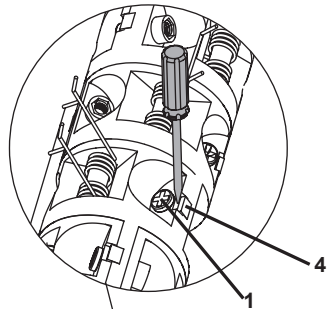

Fig. 8

# ENTRETIEN

---

## REPLACEMENT DES DENTS (Voir figure 9)

- Retirez la cartouche des dents.
- Fixez la cartouche des dents sur un établi.
- Poussez la goupille avec un tournevis (non fourni) pour la sortir. Cela peut nécessiter d'utiliser un maillet en caoutchouc si une force plus importante est nécessaire.
- Retirez et jetez les dents usées/cassées.
- Réinsérez des dents dans la position d'origine et réinsérez la goupille en l'appuyant contre une surface rigide pour l'enfoncer.

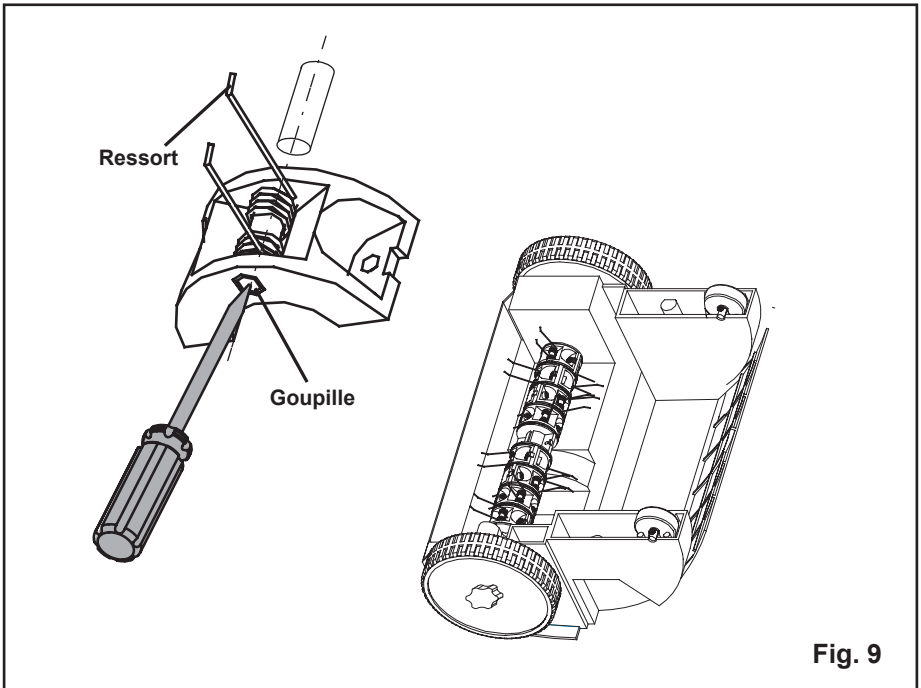

Fig. 9

# ENTRETIEN

---

## **DANGER! LE CYLINDRE DE LA DÉCHAUMEUSE PEUT PROVOQUER DES BLESSURES.**

Avant l'entretien, débranchez l'outil de la source d'alimentation et attendez que le cylindre de la déchaumeuse se soit immobilisé. Portez des gants épais pour effectuer l'entretien. La déchaumeuse de gazon doit être nettoyée après chaque utilisation.

---

### **⚠ AVERTISSEMENT**

LORS DE L'ENTRETIEN, UTILISEZ SEULEMENT DES PIÈCES DE RECHANGE IDENTIQUES AUX PIÈCES D'ORIGINE L'UTILISATION DE TOUTE AUTRE PIÈCE PEUT ENDOMMAGER L'OUTIL OU ÊTRE SOURCE DE DANGER.

---

---

### **⚠ AVERTISSEMENT**

PORTEZ TOUJOURS DES LUNETTES DE SÉCURITÉ OU DES LUNETTES PROTECTRICES POURVUES D'ÉCRANS LATÉRAUX LORSQUE VOUS UTILISEZ UN OUTIL ÉLECTRIQUE. SI LA TÂCHE GÉNÈRE DE LA POUSSIÈRE, PORTEZ ÉGALEMENT UN MASQUE ANTIPOUSSIÈRES.

---

---

### **⚠ AVERTISSEMENT**

AVANT D'INSPECTER, DE NETTOYER OU DE RÉPARER L'APPAREIL, DÉBRANCHEZ LA FICHE DE LA SOURCE D'ALIMENTATION ET ATTENDEZ QUE TOUTES LES PIÈCES EN MOUVEMENT SE SOIENT ARRÊTÉES. LE NON-RESPECT DE CES CONSIGNES PEUT ENTRAÎNER DE GRAVES BLESSURES ET DES DOMMAGES MATÉRIELS.

---

## **ENTRETIEN GÉNÉRAL**

Évitez d'utiliser des solvants lorsque vous nettoyez des pièces en plastique. La plupart des plastiques peuvent être endommagés par divers types de solvants commerciaux. Utilisez un chiffon propre pour nettoyer les impuretés, la poussière, l'huile, la graisse, etc.

---

---

### **⚠ AVERTISSEMENT**

NE LAISSEZ JAMAIS DU LIQUIDE DE FREIN, DE L'ESSENCE, DES PRODUITS PÉTROLIERS, DES HUILES PÉNÉTRANTES, ETC. ENTRER EN CONTACT AVEC LES PARTIES EN PLASTIQUE. LES PRODUITS CHIMIQUES PEUVENT ENDOMMAGER, AFFAIBLIR OU DÉTRUIRE LES PLASTIQUES, CE QUI POURRAIT ENTRAÎNER DE GRAVES BLESSURES. SEULES LES PIÈCES FIGURANT DANS LA LISTE DES PIÈCES SONT CONÇUES POUR ÊTRE RÉPARÉES OU REMPLACÉES PAR LE CLIENT. TOUTES LES AUTRES PIÈCES DOIVENT ÊTRE REMPLACÉES PAR UN CENTRE DE RÉPARATION AGRÉÉ.

---

# ENTRETIEN

---

## **Risque de blessure et de dommage matériel!**

Ne nettoyez pas la déchaumeuse sous l'eau courante et surtout pas avec de l'eau sous haute pression.

N'utilisez pas d'objet dur ou pointu pour nettoyer la déchaumeuse.

Pour économiser de l'espace de rangement, la déchaumeuse peut être repliée en desserrant les boutons.

Lors de cette opération, veillez à ce que le cordon d'alimentation ne soit pas pincé/coincé.

Rangez la déchaumeuse dans un endroit sec, fermé et inaccessible aux enfants.

- Coupez le moteur, débranchez la fiche de la source d'alimentation et attendez que le cylindre de la déchaumeuse s'arrête.
- Réglez le bouton de réglage de la profondeur à la position maximale et soulevez la déchaumeuse lorsque vous la transportez sur des surfaces fragiles, comme sur un plancher de carreaux.
- Nettoyez toujours le dessous de la déchaumeuse après chaque utilisation et avant de la ranger.
- Inspectez soigneusement toutes les dents et cartouches pour vérifier qu'elles ne sont pas endommagées, et changez les pièces endommagées.

Cet outil ne doit pas être jeté avec les ordures ménagères classiques. Il doit être mis au rebut en respectant les réglementations locales.



# DÉPANNAGE

PROBLÈME	CAUSE POSSIBLE	SOLUTION
Bruits anormaux.	Des objets étrangers sur le cylindre de la déchaumeuse percutent la déchaumeuse.	1. Mettez la déchaumeuse hors tension, débranchez son cordon d'alimentation et attendez que le cylindre ait arrêté de tourner.
Il y a des cliquetis dans l'outil.	Des objets étrangers bloquent le cylindre de la déchaumeuse.	1. Retirez les corps étrangers.
		2. Inspectez immédiatement la déchaumeuse.
Il y a des sifflements.	La courroie dentée glisse.	1. Communiquez avec un centre de réparation agréé.
Le moteur ne démarre pas.	Câble défectueux. La section transversale du conducteur du câble de la rallonge est peut-être trop faible.	1. Consultez un électricien.
Le moteur s'éteint parce que le système de protection à verrouillage a été activé.	Bloqué par des objets étrangers.	1. Éteignez le moteur et attendez que la déchaumeuse arrête de tourner.
		2. Enlevez les objets étrangers.
		3. Après une minute environ, allumez la déchaumeuse.
	La profondeur de la déchaumeuse est trop faible. Le cylindre a été ajusté pour l'usure sans usure véritable des dents.	1. laissez le moteur refroidir.
	Le gazon est trop long.	2. Réglez l'ajustement de la profondeur correctement.
		1. Tondez la pelouse avant de la déchaumer.
La performance de la déchaumeuse n'est pas satisfaisante.	Les dents sont usées.	1. Ajuster le cylindre de la déchaumeuse.
	La courroie dentée est défectueuse.	1. Communiquez avec un centre de réparation agréé.
	Le gazon est trop long.	1. Tondez la pelouse avant d'utiliser la déchaumeuse.

# GARANTIE DE RÉPARATION DE 3 ANS

---



# greenworks

Ce produit est garanti par les présentes pour une période de trois (3) ans par GREENWORKS au premier acheteur sur présentation d'une preuve d'achat, contre tout défaut causé par des vices de matériaux, de pièces ou de fabrication. GREENWORKS, à sa discrétion, procédera aux réparations ou au remplacement des pièces défectueuses montrant une utilisation normale, sans frais pour le client. Cette garantie n'est valide que pour les appareils destinées à un usage personnel ou qui n'ont pas été louées ou utilisées à des fins industrielles ou commerciales et qui ont été entretenues selon les instructions du guide d'utilisation remis à l'achat du produit.

## LES ARTICLES PAS COUVERT PAR GARANTIE :

1. Toute pièce qui devient défectueuse en raison de mauvaise utilisation, d'utilisation à des fins commerciales, d'usage abusif, de négligence, d'accidents, de mauvais entretien ou d'altérations; ou
2. L'appareil s'il n'a pas été utilisé et/ou entretenu conformément aux instructions contenues dans le manuel; ou
3. L'usure normale sauf dans les cas mentionnés ci-dessous; ou
4. Les travaux d'entretien courant tels que la lubrification, l'affûtage de la lame; ou
5. La détérioration normale du fini extérieur due à l'utilisation ou à l'exposition.

## GREENWORKS SERVICE D'ASSISTANCE (1-888-90WORKS):

Le service de garantie est disponible en appelant notre service d'assistance gratuit, **1-888-909-6757 (1-888-90WORKS)**.

## FRAIS DE TRANSPORT :

Les frais de transport de tout appareil motorisé ou accessoire connexe sont la responsabilité de l'acheteur. Dans le cadre de la présente garantie, les frais de transport de toute pièce retournée pour remplacement doivent être payés par l'acheteur à moins qu'un tel retour ne soit à la demande écrite de **GREENWORKS**.

# VUE EXPLOSÉE

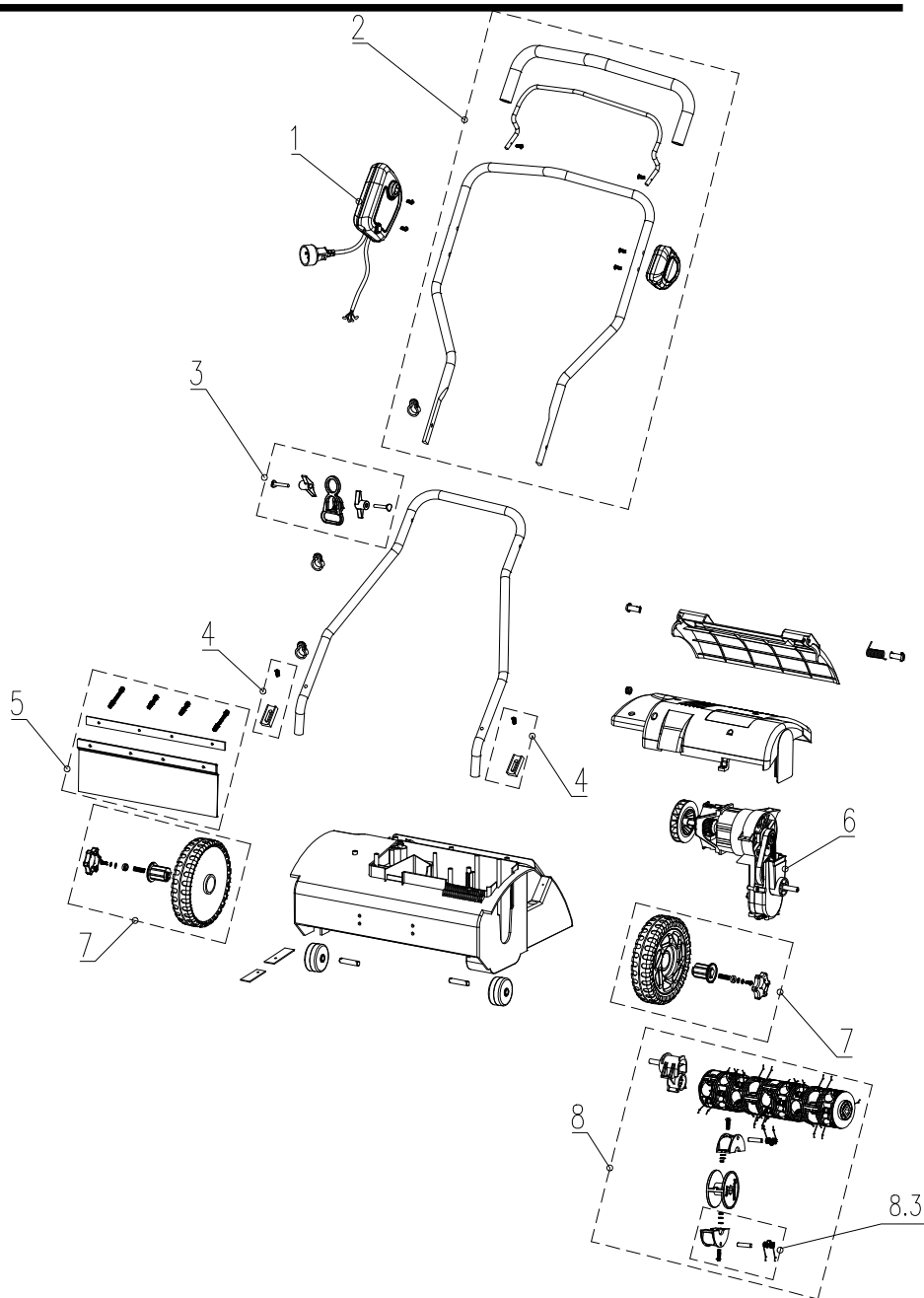

# LISTE DES PIÈCES

---

<b>N° ARTICLE</b>	<b>N° PIÈCE</b>	<b>DESCRIPTION</b>	<b>QTÉ</b>
1	R0201756-00	Boîtier de commutation	1
2	R0201757-00	Poignée supérieure	1
3	R0201758-00	Assemblage de suspension	1
4	R0201759-00	Système anti-vibration	2
5	R0201760-00	Assemblage du rabat arrière	1
6	R0201761-00	Boîte de vitesses du moteur	1
7	R0201762-00	Assemblage des roues	2
8	R0201763-00	Assemblage des dents en acier	1
8.3	R0201764-00	Dent	1

# greenworks

Greenworks Tools  
P.O. Box 1238  
Mooresville, NC 28115

Greenworks Tools Canada Inc.  
1110 Stellar Drive Unit 102  
Newmarket, ON, L3Y 7B7

**LIGNE D'ASSISTANCE SANS FRAIS: 1-888-90WORKS (888.909.6757)**

---

# greenworks

## DETHATCHER ELÉCTRICA DE 14 PULG. 10A 27022



Manual Del Propietario

**Línea Gratuita Línea De Ayuda: 1-888-90WORKS** (888.909.6757)



Leer todas las normas de seguridad y las instrucciones cuidadosamente antes de utilizar esta herramienta.

# CONTENIDO

---

Contenidos.....	2
Especificaciones.....	2
Instrucciones De Seguridad Importantes.....	3-4
Reglas De Seguridad Generales.....	5
Símbolos.....	6-7
Aspectos Eléctricos.....	8-9
Familiarícese con su removedor.....	10
Ensamblado.....	11-12
Funcionamiento.....	13-15
Mantenimiento.....	16-19
Corrección De Problemas.....	20
Garantía.....	21
Vista desarrollada.....	22
Lista de piezas.....	23
Notas.....	24-25

# ESPECIFICACIONES

---

## DETHATCHER ELÉCTRICA DE 14 PULG. 10A

Motor.....	120 V, AC only, 60 Hz, 10 Amps
Velocidad De Vaivén.....	3,700 RPM
Sendero De Remoción.....	35,6 cm (14 pulgadas)
Peso.....	24,69 lbs.



# INSTRUCCIONES DE SEGURIDAD IMPORTANTES

---

## **ADVERTENCIA**

PARA EVITAR ERRORES QUE PUDIERAN PROVOCAR LESIONES GRAVES, NO ENCHUFE EL REMOVEDOR ANTES DE HABER LEÍDO TOTALMENTE LOS SIGUIENTES PASOS.

---

- RLEA y familiarícese completamente con este manual de instrucciones. APRENDA los usos, limitaciones y posibles peligros de la herramienta.
- EVITE LAS CONDICIONES PELIGROSAS. No la use en áreas húmedas o mojadas ni la esponga a la lluvia.
- NO LA USE cuando estén presentes líquidos o gases inflamables.
- MANTENGA A LOS ESPECTADORES ALEJADOS, A UNA DISTANCIA SEGURA. NUNCA permita que los niños se acerquen a la herramienta.
- VÍSTASE MANTENIENDO LA SEGURIDAD EN MENTE. NO USE ropa holgada, guantes, corbatas ni joyería (anillos, relojes, etc.) al operar la herramienta. La ropa holgada podría ser atrapada y empujarlo hacia las piezas móviles.
- USE SIEMPRE PROTECCIÓN PARA LOS OJOS.
- Al hacer ajustes, cambiar piezas y al limpiar, desconecte SIEMPRE el cable eléctrico del tomacorrientes.
- EVITE LOS ARRANQUES ACCIDENTALES. Asegúrese de que el interruptor se encuentre en la posición de APAGADO antes de enchufar el cable eléctrico.
- NO MALTRATE el cordón eléctrico. No lo use para transportar la herramienta. Mantenga el cordón alejado del calor, aceite, bordes filosos y piezas móviles. Reemplace inmediatamente los cordones dañados; podrían provocar choque o peligros de incendio.
- NUNCA DEJE SIN ATENDER UNA HERRAMIENTA ENCENDIDA. Lleve el interruptor a la posición de APAGADO. No deje la herramienta hasta que se haya detenido completamente.
- NO EXTIENDA SU CUERPO MÁS ALLÁ DE SU ALCANCE NATURAL. Asiente bien los pies y mantenga su equilibrio en todo momento.
- DESCONECTE LAS HERRAMIENTAS. Desconecte las herramientas de las fuentes de alimentación al no estar usándolas, antes de darles servicio y al cambiar accesorios tales como cuchillas, etc.
- Mantenga todos los dispositivos de seguridad en su lugar.
- Descubra la ubicación y función de todos los controles.
- MANTENGA LAS HERRAMIENTAS APROPIADAMENTE. Mantenga SIEMPRE limpias las herramientas y en buena condición de funcionamiento.
- VERIFIQUE QUE NO TENGAN PIEZAS DAÑADAS. Compruebe que las piezas móviles están alineadas apropiadamente y que no se traban, que no hay piezas quebradas y que no hay alguna otra condición que pudiera afectar el funcionamiento de la herramienta.
- Se debe reparar o reemplazar apropiadamente toda pieza dañada antes de usarla.

**GUARDAR ESTAS INSTRUCCIONES**

---



# INSTRUCCIONES DE SEGURIDAD IMPORTANTES

---

- **QUITE EL ACEITE Y LA GRASA.** Para limpiar la herramienta, use siempre un paño limpio. No use solventes, líquido de frenos, gasolina ni cualquier otro producto derivado del petróleo al limpiar la herramienta, ya que podrían dañar las piezas plásticas.

---

## **⚠ ADVERTENCIA**

AL DAR SERVICIO, USE SOLAMENTE REPUESTOS IDÉNTICOS. LÍNEA TELEFÓNICA GRATIS PARA AYUDA: 1-888-909-6757 (1-888-90WORKS).

---

---

## **⚠ ADVERTENCIA**

**USE SIEMPRE PROTECCIÓN PARA LOS OJOS.** Esta herramienta puede lanzar objetos hacia sus ojos, presentando riesgo de daños oculares permanentes. Use SIEMPRE gafas de seguridad (no anteojos comunes). Los anteojos comunes tienen solamente lentes resistentes a los impactos, no son gafas de seguridad.

---

**GUARDAR ESTAS INSTRUCCIONES**

---

# REGLAS DE SEGURIDAD GENERALES

---

- No use el removedor bajo la lluvia ni en situaciones húmedas o mojadas.
- No trabaje cerca de bordes de albercas ni estanques de jardines.
- Atienda las restricciones locales sobre ruidos.
- Use siempre protección para los ojos.
- Use una máscara contra el polvo. Al mezclar tierra con fertilizantes se podrían inhalar químicos peligrosos.
- Cordón de extensión: Para evitar que el cable del aparato se desconecte del cordón de extensión cuando el aparato esté en funcionamiento, se puede anudar el cordón de extensión y el cordón de alimentación. Realice el nudo tal como se indica en la figura 1. Luego, conecte el enchufe del cordón de alimentación en el receptáculo del cordón de extensión. Este método también puede utilizarse para sujetar dos cables de extensión.

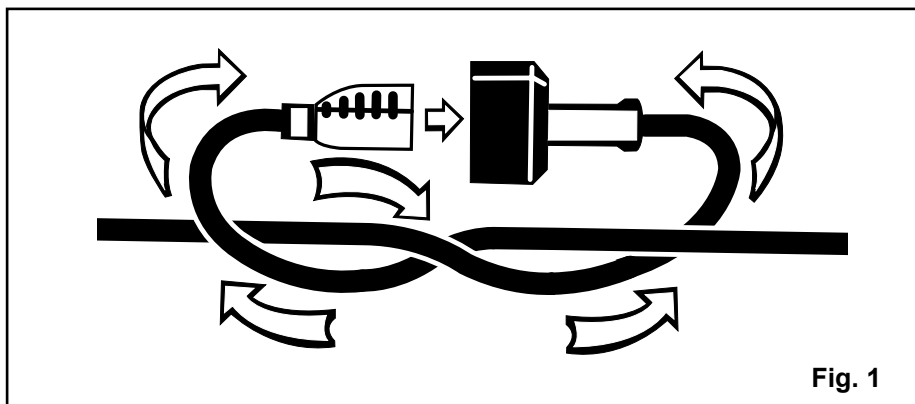

**Fig. 1**

- Asegúrese de que esté en buen estado el cordón de extensión. Al utilizar un cordón de extensión, utilice uno del suficiente calibre para soportar la corriente que consume el producto. Se recomienda que los conductores sean de calibre 14 (A.W.G.) por lo menos para un cordón de extensión de 15 metros (50 pies) de largo o menos. No se recomienda utilizar un cordón con más de 30 metros (100 pies) de largo. Si tiene dudas, utilice un cordón del calibre más grueso siguiente. Cuanto menor es el número de calibre, mayor es el grosor del cordón. Un cordón de un grosor insuficiente causa una caída en el voltaje de línea, y produce recalentamiento y pérdida de potencia.
- Utilice protección para los oídos.
- Asegúrese que las personas y las mascotas se alejen por lo menos 15 m (50 pies) del removedor cuando se le esté usando.
- No utilice el máximo ajuste de profundidad de remoción, deje que los rastrillos se desgasten, comience por el ajuste más alto mientras se desgastan los rastrillos.
- Reemplace las piezas desgastadas o dañadas sólo con repuestos idénticos.
- Asegúrese de que el área de trabajo esté libre de partes resbalosas o de cantidades excesivas de piedra.
- No haga remoción en pendientes mayores a 15 grados.

# SÍMBOLOS



Es posible que se empleen en este producto algunos de los siguientes símbolos. Le suplicamos estudiarlos y aprender su significado. Una correcta interpretación de estos símbolos le permitirá utilizar mejor y de manera más segura el producto.

SÍMBOLO	NOMBRE	DENOMINACIÓN/EXPLICACIÓN
V	Volts	Voltaje
A	Amperios	Corriente
Hz	Hertz	Frecuencia (ciclos por segundo)
W	Watts	Potencia
min	Minutos	Tiempo
~	Corriente alterna	Tipo de corriente
≡	Corriente continua	Tipo o característica de corriente
n <sub>o</sub>	Velocidad sin carga	Velocidad de giro al no haber carga
	Fabricación Clase II	Fabricación con doble aislamiento
/min	Por minuto	Revoluciones, carreras, velocidad superficial, órbitas, etc. por minuto
	Alerta de condiciones húmedas	No exponga la unidad a la lluvia ni la use en lugares húmedos.
	Lea el manual del operador	Para reducir el riesgo de lesiones, el usuario debe leer y comprender el manual del operador antes de usar este producto.
	Protección para los ojos y la cabeza	Póngase protección para los ojos y la cabeza al utilizar este equipo.
	Rebote	Cualquier objeto lanzado puede rebotar y producir lesiones personales o daños físicos.
	Girar dientes	Peligro – Mantem mãos e pés longe de girar dentes. Girar dentes pode causar lesão severa.
	Funcionamiento en terrenos inclinados.	No corte la grama en terrenos inclinados mayores de 15°.
	Mantenga alejadas a las personas presentes	Mantenga a los circunstantes a una distancia mínima de 15 m (50 pies).

# SÍMBOLOS

---

Las siguientes palabras de señalización y sus significados tienen el objeto de explicar los niveles de riesgo relacionados con este producto.

SÍMBOLO	SEÑAL	SIGNIFICADO
	<b>PELIGRO</b>	Indica una situación peligrosa inminente, la cual, si no se evita, causará la muerte o lesiones serias.
	<b>ADVERTENCIA</b>	Indica una situación peligrosa posible, la cual, si no se evita, podría causar la muerte o lesiones serias.
	<b>PRECAUCIÓN</b>	Indica una situación peligrosa posible, la cual, si no se evita, podría causar lesiones menores o leves.
	<b>PRECAUCIÓN</b>	(Sin el símbolo de alerta de seguridad) Indica una situación que puede producir daños materiales.

## SERVICIO

El servicio de la herramienta requiere extremo cuidado y conocimientos técnicos, por lo cual sólo debe ser efectuado por un técnico de servicio calificado. Para dar servicio a la herramienta, le sugerimos llevarla al **CENTRO DE SERVICIO AUTORIZADO** de su preferencia para que la reparen. Al dar servicio a la unidad, sólo utilice piezas de repuesto idénticas.

---

### **ADVERTENCIA**

Para evitar lesiones corporales serias, no intente utilizar este producto sin haber leído y comprendido totalmente el manual del operador. Si no comprende las advertencias e instrucciones del manual del operador, no use este producto. Llame al cliente GREENWORKS para recibir ayuda.

---

### **ADVERTENCIA**



Cualquier herramienta eléctrica en funcionamiento puede lanzar objetos hacia los ojos, lo cual puede causar serios daños a los mismos. Antes de iniciar la operación de herramientas de corriente siempre utilice gafas de seguridad, gafas de seguridad con protección lateral, y en la medida en que sea necesario, un protector para toda la cara. Recomendamos la careta protectora de visión amplia encima de los anteojos normales, o los anteojos protectores estándar con protección lateral. Siempre póngase protección ocular con la marca de cumplimiento de la norma ANSI Z87.1.

---

## GUARDE ESTAS INSTRUCCIONES

# ASPECTOS ELÉCTRICOS

---

## **ADVERTENCIA**

ESTE REMOVEDOR SE DEBE USAR EN EXTERIORES SOLAMENTE. NO LO EXPONGA A LA LLUVIA NI LO USE EN LUGARES HÚMEDOS O MOJADOS.

---

## **PAUTAS PARA EL USO DE CORDONES PARA EXTENSIÓN**

USE EL CORDÓN PARA EXTENSIÓN APROPIADO. Asegúrese de que su cordón para extensión se encuentra en buenas condiciones. Al utilizar un cordón para extensión, asegúrese de usar uno de calibre suficientemente grueso como para transmitir la corriente que necesita el producto. Los cordones muy pequeños provocan sobrecalentamiento. En el cuadro a continuación se muestra el tamaño correcto a usar dependiendo de la longitud del cordón y la clasificación de amperaje que aparece en la placa con nombre. Si no está seguro, use el siguiente calibre más grueso. Entre menor el número del calibre, más grueso es el cordón.

\*\*Amperaje (aparece en la placa de datos de el producto)

### **CALIBRE MÍNIMO DE LOS CORDONES DE EXTENSIÓN (AWG)** (CUANDO 120V USANDO SÓLO)

<b>Amperes</b>		<b>Longitud total del cordón en pies (metros)</b>			
<b>Más De</b>	<b>No Más De</b>	<b>25' (7.6 m)</b>	<b>50' (15 m)</b>	<b>100' (30.4 m)</b>	<b>150' (45.7 m)</b>
0	6	18	16	16	14
6	10	18	16	14	12
10	12	16	16	14	12
12	16	14	12	No Recomendado	

Asegúrese de que su cordón para extensión se encuentre apropiadamente conectado y en buenas condiciones eléctricas. Antes de usarlos, reemplace siempre los cordones para extensión dañados o haga que los repare un técnico calificado. Mantenga los cordones para extensión alejados de los objetos puntiagudos, el calor excesivo y las áreas húmedas o mojadas.

Use un circuito eléctrico separado para las herramientas. El circuito debe tener por lo menos alambres #12 y estar protegido por fusibles de 15 A con retrazo de tiempo. Antes de conectar el motor a la línea de alimentación, asegúrese de que el interruptor se encuentra en la posición de APAGADO y que la corriente eléctrica está clasificada como la que aparece en la placa con nombre del motor. El funcionamiento con un voltaje menor daña el motor.

## **ADVERTENCIA**

MANTENGA EL CORDÓN DE EXTENSIÓN FUERA DEL PÚAS Y ÁREA DE TRABAJO. AL TRABAJAR CON UNA HERRAMIENTA ELÉCTRICA, COLOQUE EL CORDÓN DE TAL MANERA QUE NO PUEDA ENREDARSE EN LA MADERA, HERRAMIENTAS NI EN OTRAS OBSTRUCCIONES. LA INOBSERVANCIA DE ESTA ADVERTENCIA PUEDE CAUSAR LESIONES SERIAS.

---

# ASPECTOS ELÉCTRICOS

---

## **ADVERTENCIA**

INSPECCIONE LOS CORDONES DE EXTENSIÓN CADA VEZ ANTES DE USARLOS. SI ESTÁN DAÑADOS REEMPLÁCELOS DE INMEDIATO. NUNCA UTILICE LA HERRAMIENTA CON UN CORDÓN DAÑADO, YA QUE SI TOCA LA PARTE DAÑADA PUEDE PRODUCIRSE UNA DESCARGA ELÉCTRICA, Y LAS CONSECUENTES LESIONES SERIAS.

---

## **CONEXIÓN ELÉCTRICA**

Esta herramienta dispone de un motor eléctrico fabricado con precisión. Debe conectarse únicamente a una línea de voltaje de 120 Volts, 60 Hertz, de corriente alterna solamente (corriente normal para uso doméstico). No utilice esta herramienta con corriente continua (c.c.). Una caída considerable de voltaje causa una pérdida de potencia y el recalentamiento del motor. Si la herramienta no funciona al conectarla en una toma de corriente, vuelva a verificar el suministro de voltaje.

## **VELOCIDAD Y CABLEADO**

La velocidad no es constante y disminuye durante el corte o con un voltaje bajo. En cuanto al voltaje, el cableado de un taller es tan importante como la potencia nominal del motor. Una línea destinada sólo para luces no puede alimentar el motor de una herramienta eléctrica. El cable con el calibre suficiente para una distancia corta será demasiado delgado para una mayor distancia. Una línea que alimenta una herramienta eléctrica quizá no sea suficiente para alimentar dos o tres herramientas.

## **PARA TODOS LOS ARTEFACTOS CON AISLAMIENTO DOBLE**

**Repuestos:** Cuando le dé servicio al artefacto, utilice sólo repuestos idénticos.

**Conexiones de artefactos polarizados:** Para reducir el riesgo de descargas eléctricas, este artefacto cuenta con un enchufe polarizado (una pata es más ancha que las otras) y, por lo tanto, se deberá utilizar un cordón de extensión polarizado con este artefacto. El enchufe del artefacto podrá colocarse de una sola manera en un cordón de extensión polarizado. Si el enchufe no encaja completamente en el cordón de extensión, coloque el enchufe al revés. Si aun así el enchufe no encaja, deberá buscar un cordón de extensión polarizado apropiado. Para utilizar un cordón de extensión polarizado, se necesitará una toma de corriente polarizada para pared. Este enchufe podrá colocarse de una sola manera en una toma de corriente polarizada para pared. Si el enchufe no encaja completamente en la toma de corriente para pared, coloque el enchufe al revés. Si aun así el enchufe no encaja, comuníquese con un electricista calificado para instalar una toma de corriente para pared adecuada. No cambie el enchufe del equipo, el receptáculo del cordón de extensión ni el enchufe del cordón de extensión.

# FAMILIARÍCESE CON SU REMOVEDOR

Para usar este producto con la debida seguridad se debe comprender la información indicada en la herramienta misma y en este manual, y se debe comprender también el trabajo que intenta realizar. Antes de usar este producto, familiarícese con todas las características de funcionamiento y normas de seguridad del mismo. *(Consulte la figura 2)*

## SEGURO DE APAGADO DEL INTERRUPTOR

El seguro de apagado del interruptor evita arrancar accidentalmente la cultivadora.

## GATILLO DEL INTERRUPTOR

El gatillo del interruptor sirve para iniciar y detener el giro de las aspas.

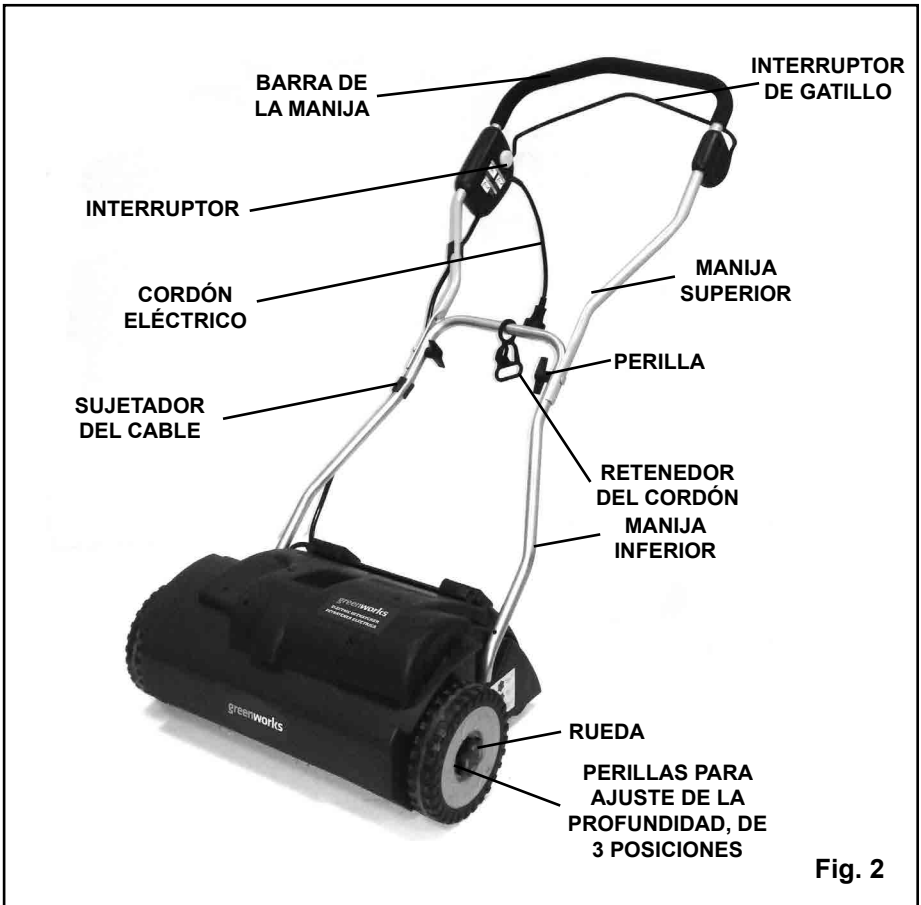

# ENSAMBLADO

---

## DESEMPAQUETADO

Este producto requiere ser armado.

---

### **ADVERTENCIA**

Este producto nuevo ha sido enviado en una condición parcialmente armada como explica abajo. Inspeccionar cuidadosamente la lista de empaquetado debajo de asegurar que todos artículos vengan incluidas en el paquete. La lista de empaquetado explica todos artículos flojos que no son armado al producto como enviado. No utilice el producto si cualquier artículos de lista que empaquetado ya son reunidos a su producto cuando usted para desempaque. Llame el número de servicio de atención al cliente abajo para ayuda. Funtionamiento un producto que puede haber estado impropriadamente montado podría tener puede causar lesiones graves.

---

- Extraiga cuidadosamente de la caja el producto y los accesorios. Asegúrese de que estén presentes todos los artículos enumerados en la lista de empaquetado.
- Inspeccione cuidadosamente el producto para asegurarse de que no haya sufrido ninguna rotura o daño durante el transporte.
- No deseche el material de empaque hasta que haya inspeccionado cuidadosamente el producto y la haya utilizado satisfactoriamente.
- Si hay piezas dañadas o faltantes, por favor llame al 1-888- 909-6757 donde le brindaremos asistencia.

## LISTA DE EMPAQUETADO

- Removedor de recortes de grama
  - Bolsa de accesorios (incluye): cable de retención, mando y el perno, caucho amortiguador, la horca por cable de alimentación, tornillos (2)
  - Manual del propietario
- 

### **ADVERTENCIA**

No intente modificar este producto ni crear accesorios que no han sido recomendados para ser usados con este producto. Tales alteraciones o modificaciones consisten en mal uso y podrían resultar en condiciones peligrosas con posibles consecuencias de lesiones personales graves.

---

### **ADVERTENCIA**

Desconecte el removedor de la fuente de alimentación hasta terminar de ensamblarla. No cumplir estas instrucciones podría provocar arranques accidentales y posibles lesiones personales graves.

---

### **ADVERTENCIA**

No conecte la unidad al suministro de corriente sin haber terminado de armarla. De lo contrario la unidad puede ponerse en marcha accidentalmente, con el consiguiente riesgo de lesiones corporales serias.

---



# ENSAMBLADO

---

## CÓMO INSTALAR LA MANIJA INFERIOR (Consulte la figura 3.1)

- Meta la manija inferior (2) en el agujero de la carcaza. Coloque la almohadilla de caucho (1) entre la carcaza y la manija inferior. Diapositiva de retención del cable en el mango inferior.
- Con los tornillos suministrados (3), asegure la manija inferior a la carcaza con un desatornillador en cruz, el cual no se suministra.

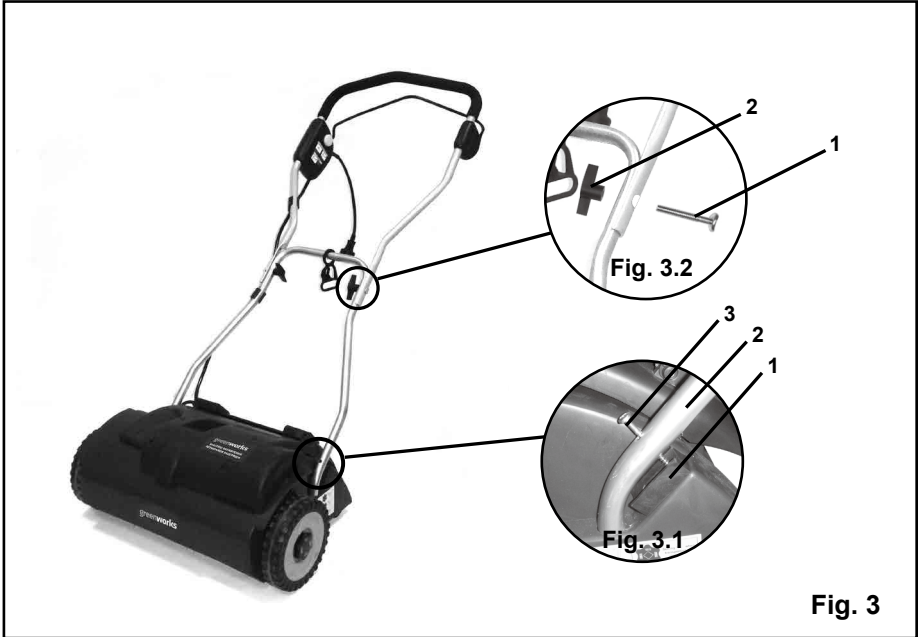

## CÓMO INSTALAR LA MANIJA SUPERIOR (Fig. 3.2)

- Coloque la manija superior de manera que los agujeros se alineen con los de la manija inferior.
- Meta el perno hexagonal (1), suministrado, en el agujero desde la parte externa de la barra de la manija.
- Enrosque la perilla (2) en el perno hexagonal para apretarlo en su lugar con seguridad.

# FUNCIONAMIENTO

---

## CÓMO ARRANCAR Y PARAR EL REMOVEDOR *(Consulte la figura 4)*

---

### **I M P O R T A N T E**

Antes de remover el césped se le debe podar a una altura aproximada de 2,5 cm (2 pulgadas). Hacer esto extiende la vida útil de los rastrillos y previene la sobrecarga innecesaria del motor del removedor.

---

#### **Cómo arrancar el removedor:**

- Enchufe el removedor en un cordón de extensión aprobado para exteriores.
- Presione y sostenga el botón de encendido (1). Esto habilita el interruptor de palanca.
- Mueva hacia arriba el interruptor de palanca (2), hacia la barra de la manija, para comenzar el funcionamiento.

#### **Cómo parar el removedor:**

- Suelte la palanca.

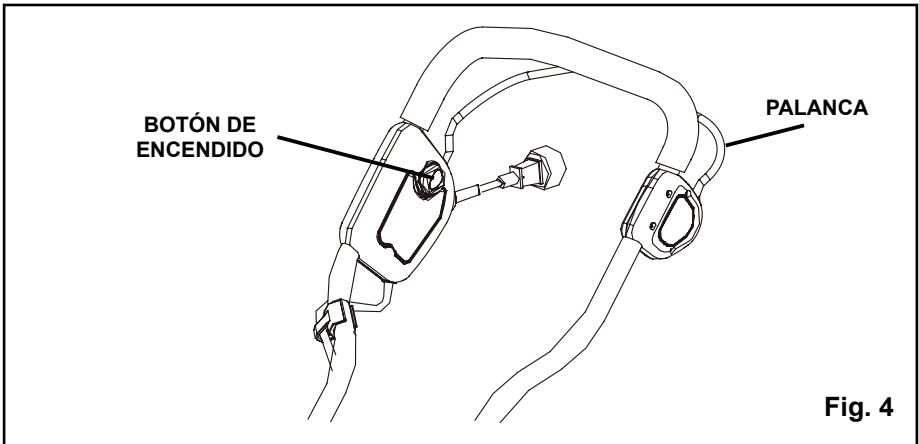

# FUNCIONAMIENTO

---

## **CÓMO USAR EL RETENEDOR DEL CORDÓN** (Consulte la figura 5)

Este removedor está equipado con un retenedor para cordones que se usa para evitar que el cordón de extensión se desconecte del cordón de alimentación al estar usando el removedor. El retenedor para cordones cuelga de la barra guía para cordones.

*NOTA: No enchufe el cordón de extensión en el tomacorriente hasta que haya sido conectado al retenedor para cordones y enchufado en el removedor.*

Para usar el retenedor del cordón:

- Doble el cordón de extensión para formar una laza pequeña cerca del retenedor.
- Meta la laza en el agujero inferior del retenedor.
- Coloque la laza sobre el sujetador del retenedor y tire del cordón hasta asegurarlo.

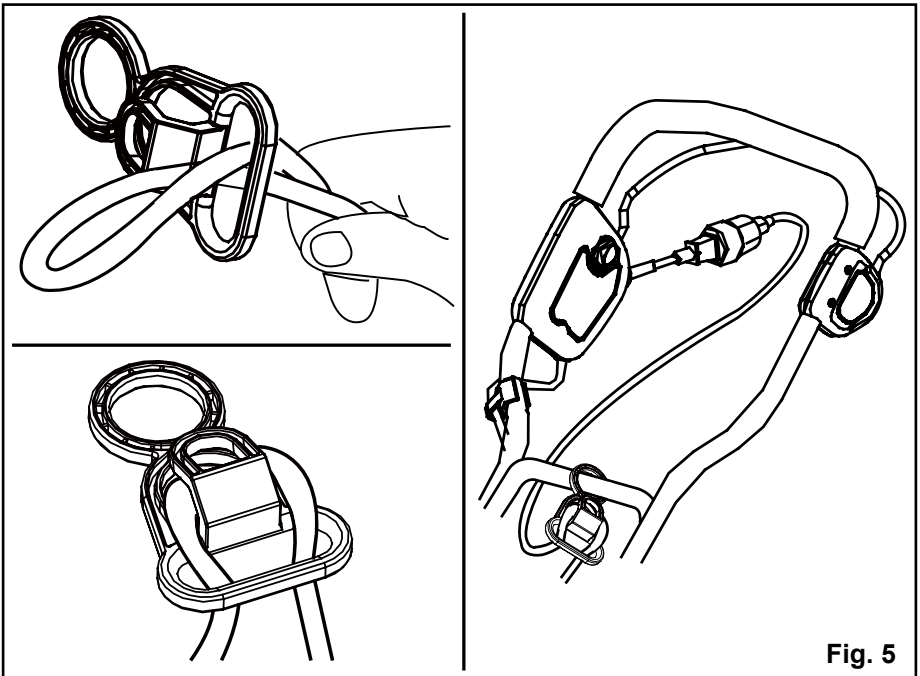

**Fig. 5**

# FUNCIONAMIENTO

## CÓMO AJUSTAR LA PROFUNDIDAD DEL REMOVEDOR (Consulte la figura 6)

### **⚠ PRECAUCIÓN**

ANTES DE AJUSTAR LA PROFUNDIDAD DEL REMOVEDOR, APAGUE LA FUENTE DE ALIMENTACIÓN, DESENCHUFE LA HERRAMIENTA Y ASEGÚRESE DE QUE EL MOTOR SE HA DETENIDO.

- La profundidad del removedor se ajusta girando los tapacubos. Se puede escoger entre tres diferentes profundidades tirando hacia fuera y girando los tapacubos.
- Cuando la marca "III" se encuentra abajo, se ha establecido la calibración alta. La profundidad del removedor es de aproximadamente 1 mm sobre el suelo. Use la calibración de profundidad "III" al transportar el removedor.
- Cuando la marca "II" se encuentra abajo, se ha establecido la calibración mediana. La profundidad del removedor es de aproximadamente 3 mm (1/8 pulgadas).
- Cuando la marca "I" se encuentra abajo, se ha establecido la calibración baja. La profundidad del removedor es de aproximadamente 10 mm (3/8 pulgadas).

### **⚠ PRECAUCIÓN**

LOS TAPACUBOS DEBEN ESTAR FIRMEMENTE SUJETADOS EN SU LUGAR! ES MEJOR SELECCIONAR AL PRINCIPIO UNA CALIBRACIÓN DE PROFUNDIDAD "III". DESPUÉS SE PUEDE CAMBIAR A LA CALIBRACIÓN "I" CUANDO LAS PUNTAS DEL REMOVEDOR SE DESGASTEN.

Fig. 6

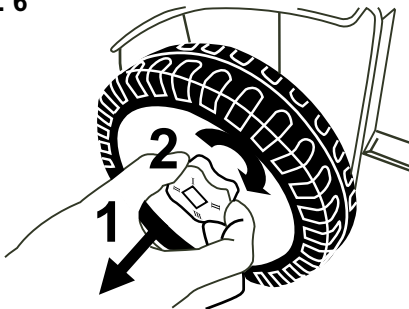

**CÓMO ESTABLECER LOS NIVELES DE ALTURA**  
Para obtener un desempeño óptimo, se recomienda colocar la altura de ambas ruedas en la calibración más alta. Baje la altura sólo si es necesario.  
**NO TIRE DEL REMOVEDOR HACIA ATRÁS.  
SÓLO EMPÚJELO HACIA ADELANTE AL USARLO**

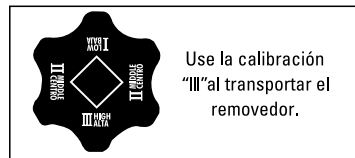

# MANTENIMIENTO

El cilindro del removedor puede provocar lesiones! Antes de hacer ajustes, desenchufe la unidad y espere hasta que el cilindro del removedor se detenga. Al hacer ajustes use guantes para trabajo pesado. Si el cilindro del removedor aún no se ha desgastado pero los resortes individuales se han quebrado, se les debe reemplazar. Se debe usar resortes de repuesto idénticos solamente.

Línea telefónica gratis para ayuda: **1-888-909-6757**.

## CÓMO REEMPLAZAR LOS RASTRILLOS INDIVIDUALES *(Consulte las figuras 7 y 8)*

- Desconecte el removedor de la fuente de alimentación.
- Ponga el removedor cabeza arriba.
- Quite los dos tornillos en cruz (1), la arandela plana (2) la arandela para inmovilización (3) que asegura la caja de rastrillos y quite las dos tuercas en el lado opuesto con un desatornillador en cruz. y una llave de 8mm o zócalo - (no incluido).
- Presione el bloqueador (4) en el borde del eje con un desatornillador plano para separar la caja de rastrillos del eje.
- Reemplace los rastrillos desgastados o quebrados por nuevos.
- Asegure la caja de rastrillos con la arandela plana y la de inmovilización en el orden y lugar en que se encontraban antes de quitarlas.

### **⚠ ADVERTENCIA**

Para evitar que los tornillos se aflojen durante el uso, todos los tornillos usados para montar las mitades del soporte de rastrillos deben tener arandelas planas (2) y arandelas para inmovilización (3) en las roscas.

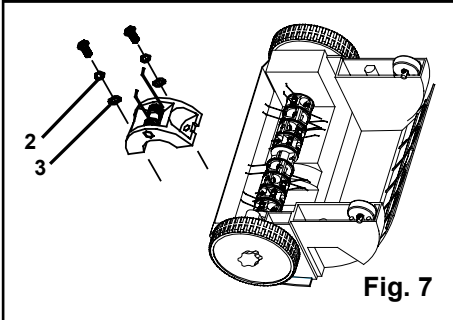
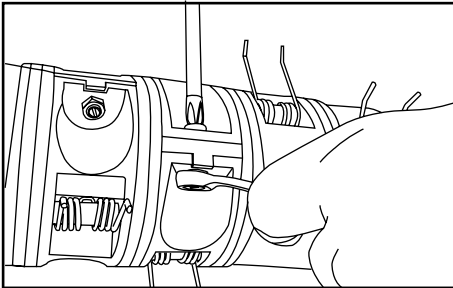

Fig. 7

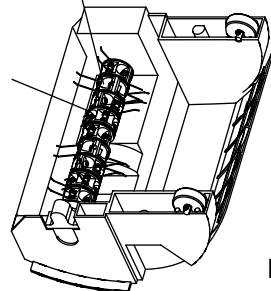
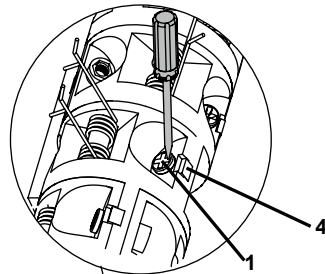

Fig. 8

# MANTENIMIENTO

---

## CÓMO REEMPLAZAR LOS RASTRILLOS *(Consulte la figura 9)*

- Quite el cartucho de rastrillos según se demostró en la página 16.
- Asegure el cartucho sobre un banco de trabajo.
- Saque la clavija con un desatornillador (que no se suministra). Si se necesita mayor fuerza podría ser necesario usar un mazo de caucho.
- Quite y deseche los rastrillos desgastados o quebrados.
- Coloque en su lugar los rastrillos y ponga de regreso la clavija presionándola contra una superficie sólida para colocarla de regreso en su lugar.

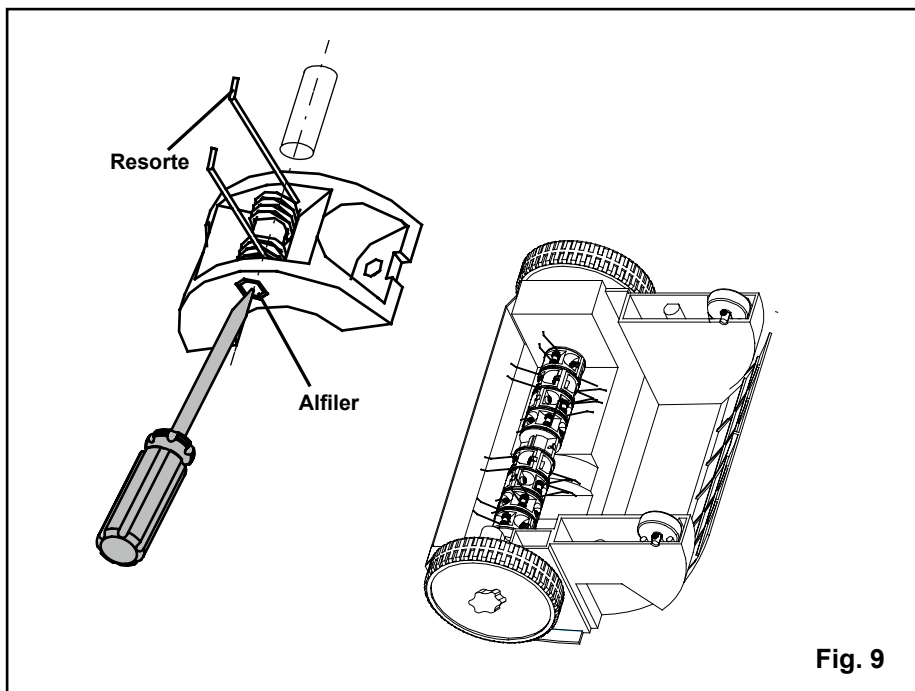

**Fig. 9**

# MANTENIMIENTO

---

## **PELIGRO! El cilindro del removedor puede provocar lesiones.**

Antes de dar mantenimiento, desenchúfelo de la fuente de alimentación y espere hasta que el cilindro del removedor se detenga. Use guantes para trabajo pesado al dar mantenimiento. Se debe limpiar el removedor de recortes de grama después de cada uso.

---

### **A D V E R T E N C I A**

Cuando repare, utilice sólo partes de repuesto idénticas a las de fabricación. El uso de cualquier otra parte podría causar peligro o daños al producto.

---

### **A D V E R T E N C I A**

Use siempre gafas protectoras o de seguridad con protecciones laterales cuando utilice el producto. Si va a utilizar en condiciones de polvo, utilice una máscara.

---

### **A D V E R T E N C I A**

Antes de inspeccionar, limpiar o reparar la máquina, desconecte el enchufe de la fuente de alimentación y espere que todas las partes en movimiento se detengan. No seguir estas instrucciones puede causar lesiones personales graves o Daño a la propiedad.

---

## **MANTENIMIENTO GENERAL**

Evite el uso de solventes cuando limpie las partes de plástico. La mayoría de los plásticos son susceptibles al daño de numerosos tipos de solventes comerciales y se pueden dañar si se utilizan en ellos. Utilice telas limpias para remover la suciedad, polvo, aceite, grasa, etc.

---

### **A D V E R T E N C I A**

No permita nunca que los líquidos de frenos, gasolina, productos en base a petróleo, aceites penetrantes, etc., entren en contacto con partes de plástico. Los químicos pueden dañar, debilitar o destruir el plástico lo que puede causar lesiones personales graves. Sólo las partes mostradas en la lista de partes pueden ser reparadas o reemplazadas por el cliente. Todas las demás partes deben ser reemplazadas en un Centro de servicio autorizado.

---

# MANTENIMIENTO

---

## **Riesgo de lesiones y daños físicos!**

No use agua corriendo para limpiar el removedor (particularmente agua a alta presión).

No use objetos duros o puntiagudos para limpiar el removedor de recortes de grama.

Para ahorrar espacio, se puede doblar el removedor al almacenarlo, soltando las tuercas de mariposa. Durante ese proceso tenga cuidado de no atrapar el cable de alimentación.

Almacene el removedor en un cuarto seco y cerrado al que no tengan acceso los niños.

- Apague el motor, desenchúfelo de la fuente de alimentación y espere a que el cilindro aireador se detenga.
- Lleve la perilla para ajuste de la profundidad a su calibración más alta y levante el removedor al transportarlo sobre superficies frágiles, p. ej. ladrillos de piso.
- Limpie siempre la parte inferior del removedor después de cada uso y antes del almacenamiento.
- Compruebe cuidadosamente que los rodillos y los cartuchos no estén dañados y reemplácelos si es necesario.

No se debe desechar este dispositivo con los desechos caseros normales se le debe eliminar de acuerdo a las regulaciones locales.



# SOLUCIÓN DE PROBLEMAS

PROBLEMA	CAUSA POSIBLE	SOLUCIÓN
Ruido anormal	Objetos extraños en el cilindro del removedor golpean el removedor.	1. Apague el removedor, desconecte el cordón de alimentación del tomacorriente y espere que el cilindro pare de girar.
Bulla en la unidad Silbido.	Objetos extraños bloquean el cilindro del removedor.	1. Quite los objetos extraños. 2. Revise el removedor inmediatamente.
Silbido.	La correa dentada se está deslizando	1. Póngase en contacto con un centro de servicio autorizado.
El motor no arranca.	Cable defectuoso. La sección transversal del conductor en el cable de extensión podría ser muy baja.	1. Contacte a su electricista.
El motor se para debido a que se activa la protección por desconexión.	Se desconecta debido a objetos extraños.	1. Apague el motor, desenchúfelo del tomacorriente y espere hasta que el removedor deje de girar. 2. Quite los objetos extraños. 3. Luego de aproximadamente un minuto, encienda el removedor.
	La profundidad del removedor es muy baja. Se ha ajustado el cilindro en cuanto a desgaste sin que los rastrillos en realidad se hayan desgastado.	1. Deje que el motor se enfríe. 2. Calibre el ajuste de la profundidad correctamente.
	La grama está muy alta.	1. Poda el césped antes de la remoción.
Los resultados de la remoción no son satisfactorios.	Desgaste en los rastrillos con resorte.	1. Ajuste el cilindro del removedor.
	Correa dentada defectuosa.	1. Póngase en contacto con un centro de servicio autorizado.
	El césped ha crecido demasiado.	1. Poda el césped antes de usar el removedor.

# GARANTÍA LIMITADA DE 3 AÑOS

---



# greenworks

Por este medio y por un período de tres años GREENWORKS garantiza este producto contra defectos en materiales, piezas o mano de obra al comprador original que cuente con una prueba de compra. GREENWORKS, a su sola discreción reparará o reemplazará, sin costo alguno para el cliente, cualquier pieza defectuosa, siempre y cuando se haya hecho uso normal de ella. Esta garantía es válida solamente para unidades utilizadas de manera personal y que no hayan sido utilizadas o alquiladas para uso industrial o comercial, y que hayan recibido mantenimiento de acuerdo a las instrucciones que aparecen en el manual del propietario que se suministró con el producto nuevo.

## **ARTÍCULOS QUE NO CUBRE LA GARANTÍA:**

1. Cualquier pieza que se haya vuelto inoperante debido a mal uso, uso comercial, abuso, descuido, accidente, mantenimiento inapropiado o alteración; o
2. La unidad, si no ha sido operada o si no se le ha dado mantenimiento de acuerdo al manual del propietario; o
3. Desgaste normal, excepto según se indica a continuación;
4. Artículos de mantenimiento rutinario tales como lubricantes, rastrillos;
5. Deterioro normal del acabado exterior debido al uso y la exposición al entorno.

## **LÍNEA TELEFÓNICA PARA AYUDA DE GREENWORKS (1 888 90WORKS):**

Se puede obtener servicio relacionado con la garantía llamando de lunes a viernes entre las 9 a.m. y las 5 p.m. a nuestra línea gratis para ayuda, el **1-888-909-6757 (1-888-90WORKS)**.

## **CARGOS DE TRANSPORTE:**

Los cargos de transporte por el traslado de cualquier unidad de equipo o accesorio eléctrico son responsabilidad del comprador. El comprador es responsable de pagar los cargos de transporte de cualquier pieza presentada para reemplazo de acuerdo a esta garantía a menos que GREENWORKS solicite por escrito tal retorno.

# VISTA EN DESPIECE

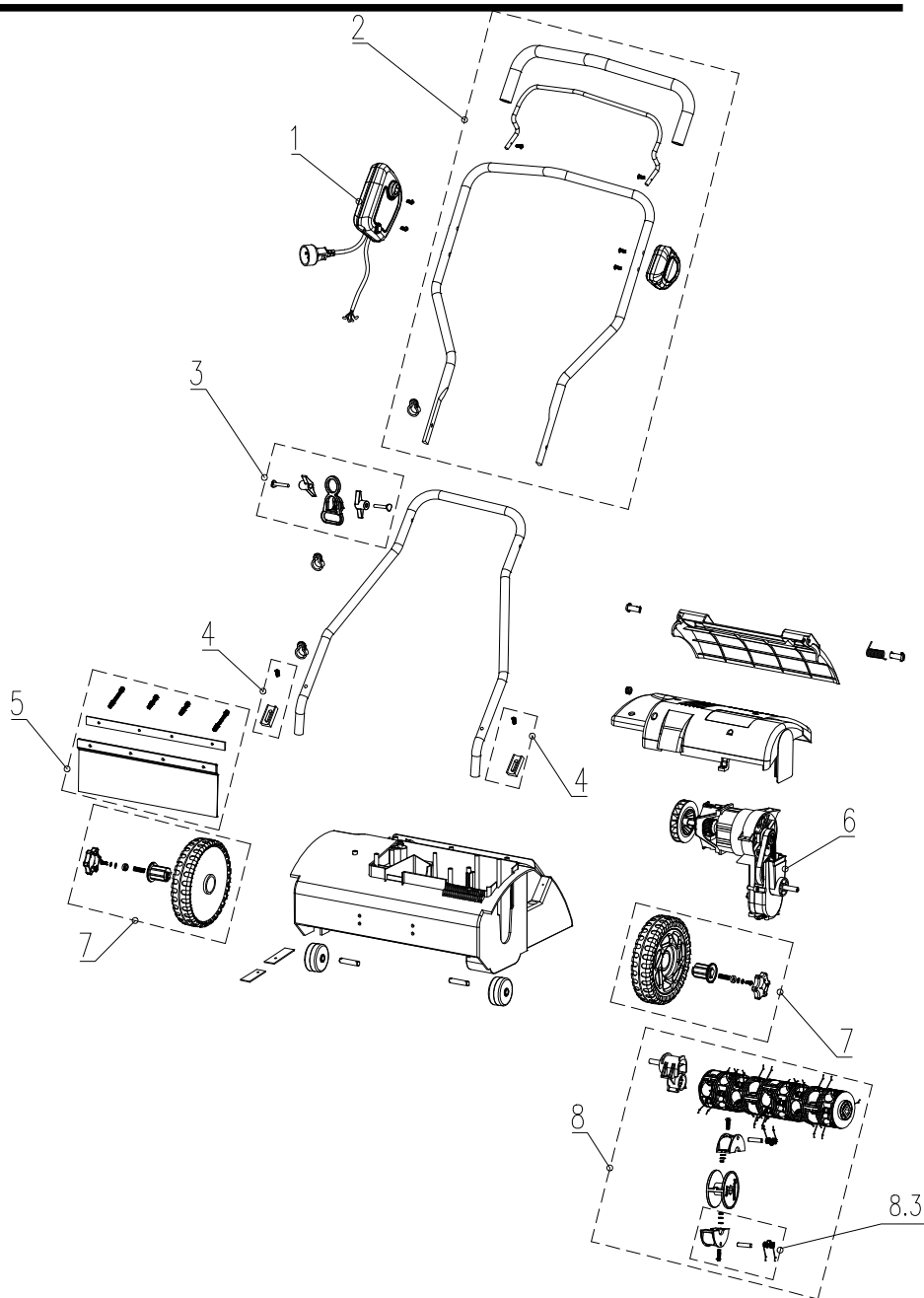

# LISTA DE PIEZAS

---

ARTÍCULO N.º	PIEZA N.º	DESCRIPCIÓN	CANT.
1	R0201756-00	Conjunto de la caja de interruptores	1
2	R0201757-00	Conjunto de la empuñadura superior	1
3	R0201758-00	Conjunto del enganche del cable	1
4	R0201759-00	Conjunto antivibraciones	2
5	R0201760-00	Conjunto de la solapa posterior	1
6	R0201761-00	Conjunto de la caja de engranajes del motor	1
7	R0201762-00	Conjunto de la rueda	2
8	R0201763-00	Conjunto de las púas de acero	1
8.3	R0201764-00	Púa	1

# greenworks

Greenworks Tools  
P.O. Box 1238  
Mooresville, NC 28115

Greenworks Tools Canada Inc.  
1110 Stellar Drive Unit 102  
Newmarket, ON, L3Y 7B7

**Línea Gratuita Línea De Ayuda: 1-888-90WORKS (888.909.6757)**