

# greenworks<sup>®</sup>

EN

RECIPROCATING SAW

OPERATOR MANUAL

FR

SCIE ALTERNATIVE

MANUEL D'OPÉRATEUR

ES

SIERRA DE SABLE

MANUAL DEL OPERADOR

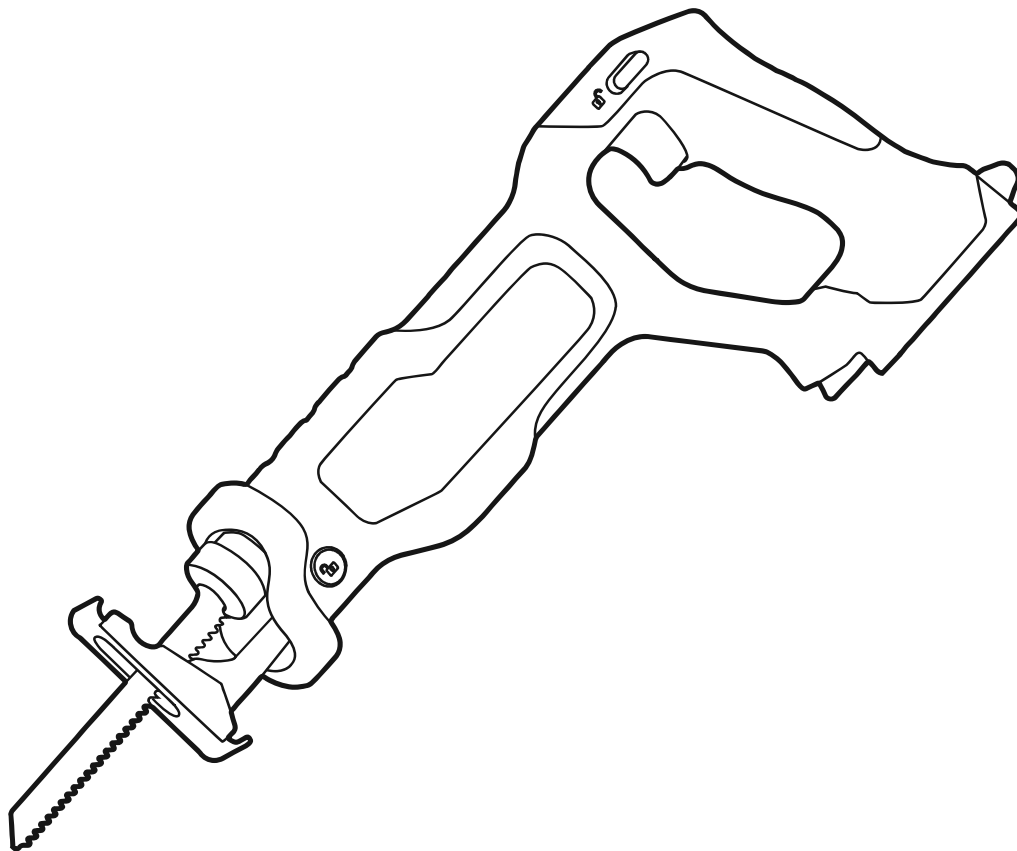

**RSG401**

**[www.greenworkstools.com](http://www.greenworkstools.com)**



<b>1</b>	<b>Introduction.....</b>	<b>4</b>	6.3	Adjust the shoe.....	7
1.1	Purpose.....	4	6.4	Install the battery pack.....	8
1.2	Overview.....	4	6.5	Remove the battery pack.....	8
1.3	Symbols on the product.....	4	<b>7</b>	<b>Operation.....</b>	<b>8</b>
<b>2</b>	<b>General power tool</b>		7.1	Start the tool.....	8
	<b>safety warnings.....</b>	<b>4</b>	7.2	Stop the tool.....	8
2.1	Work area safety.....	4	7.3	Operate the tool.....	8
2.2	Electrical safety.....	4	<b>8</b>	<b>Maintenance.....</b>	<b>9</b>
2.3	Personal safety.....	5	8.1	Examine the battery and the	
2.4	Power tool use and care.....	5		battery charger.....	9
2.5	Battery tool use and care.....	5	8.2	Clean the product, the	
2.6	Service.....	6		battery, and the battery charger.....	9
<b>3</b>	<b>Specific safety warnings.....</b>	<b>6</b>	<b>9</b>	<b>Technical data.....</b>	<b>10</b>
<b>4</b>	<b>Risk levels.....</b>	<b>6</b>	<b>10</b>	<b>Limited warranty.....</b>	<b>10</b>
<b>5</b>	<b>Proposition 65.....</b>	<b>7</b>	10.1	Items not covered by warranty.....	10
<b>6</b>	<b>Assembly.....</b>	<b>7</b>	10.2	Helpline.....	10
6.1	Install the blade.....	7	10.3	Shipping.....	10
6.2	Remove the blade.....	7			

## 1 INTRODUCTION

### ⚠ WARNING

**READ AND UNDERSTAND THE SAFETY CHAPTER BEFORE YOU ASSEMBLE THE PRODUCT.**

### 1.1 PURPOSE

You may use this product for cutting, demolition and remodeling purposes:

- Cutting all types of wood, plastic, drywall and metals.
- Demolition in small, or tight spaces.

### 1.2 OVERVIEW

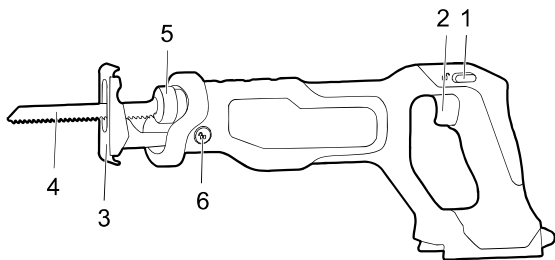

- |                          |                          |
|--------------------------|--------------------------|
| 1 Lock Out Switch        | 5 Tool Free Blade Change |
| 2 Variable Speed Trigger | 6 Shoe Release Button    |
| 3 Adjustable Shoe        |                          |
| 4 Saw Blade              |                          |

### 1.3 SYMBOLS ON THE PRODUCT

Symbol	Explanation
V	Volts
min <sup>-1</sup>	No-load speed
	Direct current
	Safety alert
	Read and understand all instructions before operating the product, and follow all warnings and safety instructions.
	Wear ear protection.
	Wear eye protection
	Do not expose the product to rain or moist conditions.

Symbol	Explanation
	Wear a dust mask
	Keep hands away from cutting area during operation.
	Failure to keep your hands away from the blade will result in serious personal injury.
	Risk of severe injury.
	Hot Surface

**Note:** Other symbols/decals on the product refer to certification requirements.

## 2 GENERAL POWER TOOL SAFETY WARNINGS

### ⚠ WARNING

**Read all safety warnings, instructions, illustrations and specifications provided with this power tool. Failure to follow all instructions listed below may result in electric shock, fire and/or serious injury.**

**Save all warnings and instructions for future reference.**

*The term "power tool" in the warnings refers to your mains-operated (corded) power tool or battery-operated (cordless) power tool.*

### 2.1 WORK AREA SAFETY

- **Keep work area clean and well lit.** Cluttered or dark areas invite accidents.
- **Do not operate power tools in explosive atmospheres, such as in the presence of flammable liquids, gases or dust.** Power tools create sparks which may ignite the dust or fumes.
- **Keep children and bystanders away while operating a power tool.** Distractions can cause you to lose control.

### 2.2 ELECTRICAL SAFETY

- **Power tool plugs must match the outlet. Never modify the plug in any way. Do not use any adapter plugs with earthed (grounded) power tools.** Unmodified plugs and matching outlets will reduce risk of electric shock.
- **Avoid body contact with earthed or grounded surfaces, such as pipes, radiators, ranges and**

refrigerators. *There is an increased risk of electric shock if your body is earthed or grounded.*

- **Do not expose power tools to rain or wet conditions.** *Water entering a power tool will increase the risk of electric shock.*
- **Do not abuse the cord. Never use the cord for carrying, pulling or unplugging the power tool. Keep cord away from heat, oil, sharp edges or moving parts.** *Damaged or entangled cords increase the risk of electric shock.*
- **When operating a power tool outdoors, use an extension cord suitable for outdoor use.** *Use of a cord suitable for outdoor use reduces the risk of electric shock.*
- **If operating a power tool in a damp location is unavoidable, use a residual current device (RCD) protected supply.** *Use of an RCD reduces the risk of electric shock.*

### 2.3 PERSONAL SAFETY

- **Stay alert, watch what you are doing and use common sense when operating a power tool. Do not use a power tool while you are tired or under the influence of drugs, alcohol or medication.** *A moment of inattention while operating power tools may result in serious personal injury.*
- **Use personal protective equipment. Always wear eye protection.** *Protective equipment such as a dust mask, non-skid safety shoes, hard hat, or hearing protection used for appropriate conditions will reduce personal injuries.*
- **Prevent unintentional starting. Ensure the switch is in the off-position before connecting to power source and/or battery pack, picking up or carrying the tool.** *Carrying power tools with your finger on the switch or energising power tools that have the switch on invites accidents.*
- **Remove any adjusting key or wrench before turning the power tool on.** *A wrench or a key left attached to a rotating part of the power tool may result in personal injury.*
- **Do not overreach. Keep proper footing and balance at all times.** *This enables better control of the power tool in unexpected situations.*
- **Dress properly. Do not wear loose clothing or jewellery. Keep your hair, clothing and gloves away from moving parts.** *Loose clothes, jewellery or long hair can be caught in moving parts.*
- **If devices are provided for the connection of dust extraction and collection facilities, ensure these are connected and properly used.** *Use of dust collection can reduce dust-related hazards.*
- **Do not let familiarity gained from frequent use of tools allow you to become complacent and ignore tool safety principles.** *A careless action can cause severe injury within a fraction of a second.*

### 2.4 POWER TOOL USE AND CARE

- **Do not force the power tool. Use the correct power tool for your application.** *The correct power tool will do the job better and safer at the rate for which it was designed.*
- **Do not use the power tool if the switch does not turn it on and off.** *Any power tool that cannot be controlled with the switch is dangerous and must be repaired.*
- **Disconnect the plug from the power source and/or remove the battery pack, if detachable, from the power tool before making any adjustments, changing accessories, or storing power tools.** *Such preventive safety measures reduce the risk of starting the power tool accidentally.*
- **Store idle power tools out of the reach of children and do not allow persons unfamiliar with the power tool or these instructions to operate the power tool.** *Power tools are dangerous in the hands of untrained users.*
- **Maintain power tools and accessories. Check for misalignment or binding of moving parts, breakage of parts and any other condition that may affect the power tools operation. If damaged, have the power tool repaired before use.** *Many accidents are caused by poorly maintained power tools.*
- **Keep cutting tools sharp and clean.** *Properly maintained cutting tools with sharp cutting edges are less likely to bind and are easier to control.*
- **Use the power tool, accessories and tool bits etc. in accordance with these instructions, taking into account the working conditions and the work to be performed.** *Use of the power tool for operations different from those intended could result in a hazardous situation.*

### 2.5 BATTERY TOOL USE AND CARE

- **Recharge only with the charger specified by the manufacturer.** *A charger that is suitable for one type of battery pack may create a risk of fire when used with another battery pack.*
- **Use power tools only with specifically designated battery packs.** *Use of any other battery packs may create a risk of injury and fire.*
- **When battery pack is not in use, keep it away from other metal objects, like paper clips, coins, keys, nails, screws or other small metal objects, that can make a connection from one terminal to another.** *Shorting the battery terminals together may cause burns or fire.*
- **Under abusive conditions, liquid may be ejected from the battery; avoid contact. If contact accidentally occurs, flush with water. If liquid contacts eyes, additionally seek medical help.**

*Liquid ejected from the battery may cause irritation or burns.*

- **Do not use a battery pack or tool that is damaged or modified.** *Damaged or modified batteries may exhibit unpredictable behaviour resulting in fire, explosion or risk of injury.*
- **Do not expose a battery pack or tool to fire or excessive temperature.** *Exposure to fire or temperature above 130°C (265 °F) may cause explosion.*
- **Follow all charging instructions and do not charge the battery pack or tool outside the temperature range specified in the instructions.** *Charging improperly or at temperatures outside the specified range may damage the battery and increase the risk of fire.*

## 2.6 SERVICE

- **Have your power tool serviced by a qualified repair person using only identical replacement parts.** *This will ensure that the safety of the power tool is maintained.*
- **Never service damaged battery packs.** *Service of battery packs should only be performed by the manufacturer or authorized service providers.*

## 3 SPECIFIC SAFETY WARNINGS

- **Hold the power tool by insulated gripping surfaces, when performing an operation where the cutting accessory may contact hidden wiring.** *Cutting accessory contacting a "live" wire may make exposed metal parts of the power tool "live" and could give the operator an electric shock.*
- **Use clamps or another practical way to secure and support the workpiece to a stable platform.** *Holding the workpiece by hand or against your body leaves it unstable and may lead to loss of control.*
- **Know your power tool. Read operator manual carefully.** *Learn its applications and limitations, as well as the specific potential hazards related to this power tool. Obey this instruction will reduce shock, fire or serious injury.*
- **Always wear safety glasses with side shields marked to comply with ANSI Z87.1.** *Obey this instruction will reduce the risk of serious injury.*
- **Protect your lungs. Wear a face or dust mask if the operation is dusty.** *Obey this instruction will reduce the risk of serious injury.*
- **Protect your hearing. Wear hearing protection during extended periods of operation.** *Obey this instruction will reduce the risk of serious injury.*
- **Battery tools do not have to be plugged into an electrical outlet; thus, they are always in operating condition. Be aware of possible hazards when not using your battery tool or when changing accessories.** *Obey this instruction*

*will reduce the risk of electric shock, fire, or serious injury,*

- **Do not place battery tools or their batteries near fire or heat.** *This will reduce the risk of explosion and possible injury.*
- **Do not crush, drop or damage battery pack. Do not use a battery pack or charger that has been dropped or received a sharp blow.** *A damaged battery is subject to explosion. Properly dispose of a dropped or damaged battery immediately.*
- **Batteries can explode in the presence of a source of ignition, such as a pilot light. To reduce the risk of serious injury, never use any cordless product in the presence of open flame.** *An exploded battery can propel debris and chemicals. If exposed, flush with water immediately.*
- **Do not charge battery tool in a damp or wet location.** *Obey this instruction will reduce the risk of electric shock.*
- **For best results, your battery tool should be charged in a location where the temperature is more than 50°F but less than 100°F.** *To reduce the risk of serious injury, do not store outside or in vehicles.*
- **Under extreme usage or temperature conditions, battery leakage may occur.** *If liquid comes in contact with your skin, wash immediately with soap and water. If liquid gets into your eyes, flush them with clean water for at least 10 minutes, then seek immediate medical attention. Obey this instruction will reduce the risk of serious injury.*
- **Keep these instructions. Refer to them frequently and use them to instruct others who may use this tool.** *If you borrow someone this tool, loan them these instructions also to prevent incorrect use of the machine and possible injury.*

## 4 RISK LEVELS

The following signal words and meanings are intended to explain the levels of risk associated with this product.

SYM-BOL	SIGNAL	MEANING
	DANGER	Indicates an imminent-ly hazardous situation, which, if not avoided, will result in death or serious injury.
	WARNING	Indicates a potential-ly hazardous situation, which, if not avoided, could result in death or serious injury.
	CAUTION	Indicates a potential-ly hazardous situation, which, if not avoided, may result in minor or moder-ate injury.
	CAUTION	(Without Safety Alert Symbol) Indicates a situa-tion that may result in property damage.

5 PROPOSITION 65

WARNING

This product contains a chemical known to the state of California to cause cancer, birth defects or other reproductive harm. Some dust created by power sanding, sawing, grinding, drilling, and other construction activities contains chemicals known to cause cancer, birth defects or other reproductive harm. Some examples of these chemicals are:

- Lead from lead-based paints;
- Crystalline silica from bricks and cement and other masonry products;
- Arsenic and chromium from chemically treated lumber.

Your risk of exposure to these chemicals varies depending on how often you do this type of work. To reduce your exposure to these chemicals, work in a well-ventilated area, and work with approved safety equipment, such as dust masks that are specially designed to filter out microscopic particles.

Save these instructions.

6 ASSEMBLY

This section describes how to assemble and adjust the product.

WARNING

CAREFULLY READ AND UNDERSTAND THE SAFETY CHAPTER AND THE ASSEMBLY INSTRUCTIONS BEFORE YOU ASSEMBLE THE PRODUCT.

6.1 INSTALL THE BLADE

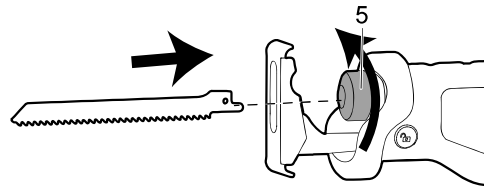

NOTE

Before you install the blade, remove the battery pack from the tool.

1. Turn the tool free blade change (5) in the direction of arrow and hold.
2. At the same time, push the blade to the deepest position.
3. Release the tool free blade change.

NOTE

Make sure that the blade is tightened. When cutting wet wood, please clean up the dust and debris near the blade change in time.

6.2 REMOVE THE BLADE

1. Turn the tool free blade change in the direction of arrow and hold.
2. At the same time, pull the blade out.
3. Release the tool free blade change.

6.3 ADJUST THE SHOE

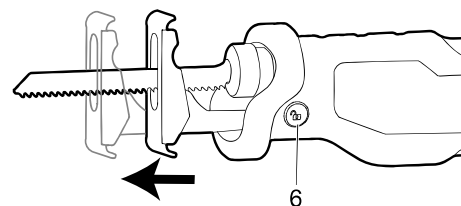

1. Press and hold the shoe release button (6).
2. Move the shoe to one of the four settings.
3. Release the shoe release button.

## 6.4 INSTALL THE BATTERY PACK

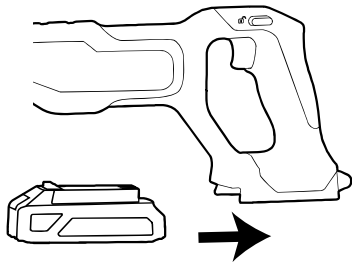

### ⚠ WARNING

- If the battery pack or charger is damaged, replace the battery pack or the charger.
- Stop the tool and wait until the motor stops before you install or remove the battery pack.
- Read and understand the instructions in the battery and charger manual.

1. Align the lift ribs on the battery pack with the grooves in the battery compartment.
2. Push the battery pack into the battery compartment until the battery pack locks into place.
3. When you hear a click, the battery pack is installed.

## 6.5 REMOVE THE BATTERY PACK

1. Push and hold the battery release button.
2. Remove the battery pack from the tool.

## 7 OPERATION

This section describes how to operate the product.

### ⚠ WARNING

**CAREFULLY READ AND UNDERSTAND THE SAFETY CHAPTER AND OPERATION INSTRUCTIONS BEFORE YOU OPERATE THE PRODUCT.**

### 7.1 START THE TOOL

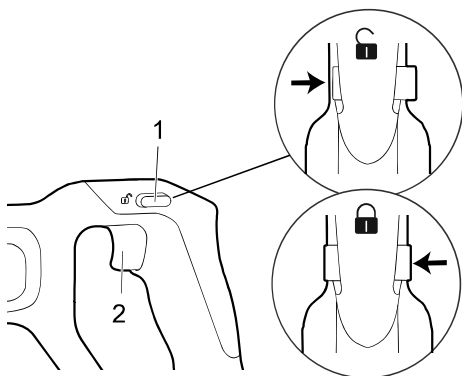

1. Push the lock out switch (1) to the right side to unlock the trigger.
2. Press the trigger (2).

### Variable speed

To change the speed, increase or decrease the pressure on the trigger. The further the trigger is pulled, the greater the speed.

### 7.2 STOP THE TOOL

1. Release the trigger.

### ⚠ WARNING

The lock out switch must be in the locked position when the tool is not in use or is being transported.

### 7.3 OPERATE THE TOOL

1. Clamp the workpiece.
2. Mark the line of cut clearly.
3. Hold the tool firmly and switch it on.
4. Allow the motor to reach full speed.
5. Place the shoe against the workpiece.
6. Start the cutting work.

### i NOTE

Make sure that the blade is not contacting the workpiece until the motor reaches full speed.

### Flush cutting

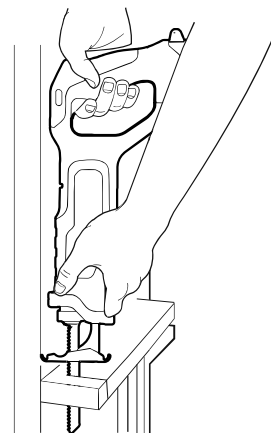

1. The compact design of the tool permits close cutting to floors, corners and other difficult areas.
2. To maximize flush cutting capabilities, insert the blade shaft into the blade clamp with the teeth of the blade facing up.
3. Turn the saw upside down so you are as close to the work surface as possible.

### Wood cutting

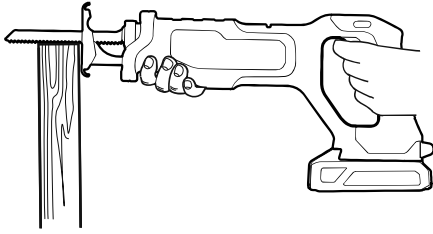

1. Before cutting any type of wood, be sure the workpiece is firmly anchored or clamped to prevent slipping.
2. Place blade and shoe lightly against work to be cut.
3. Switch on saw motor before applying pressure.

### Metal cutting

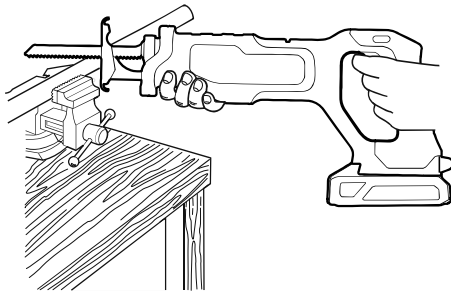

1. Clamp the workpiece firmly and cut close to the clamping point to eliminate any vibration.
2. Use a slow speed at the beginning, gradually increasing speed as you cut.
3. In thin gauge sheet metals, it is best to clamp wood to the underside of the sheet. This will ensure a clean cut without excess vibration or tearing of metal.
4. Avoid forcing cutting blade as this reduces blade life and causes costly blade breakage.

### Plunge cutting

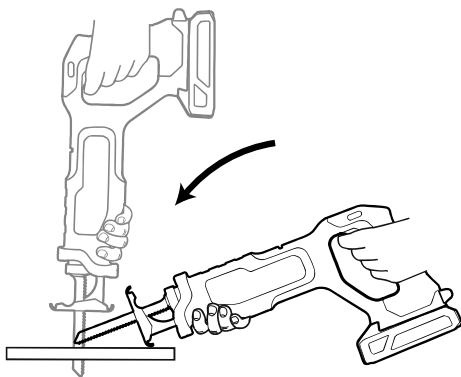

1. Measure the surface area to be cut and mark the line clearly.
2. Rest the bottom edge of the shoe on the work surface.
3. Switch motor on and allow the blade to reach full speed.

4. Tilt the saw until the tip of the blade starts cutting the workpiece.
5. Allow the blade to penetrate the material before continuing with plunge cut.

### ⚠ WARNING

Always hold saw firmly while cutting. Make sure that the shoe is held firmly against the material being cut. This will prevent the saw from jumping or vibrating and minimize blade breakage.

## 8 MAINTENANCE

This section describes how to maintain the battery, battery charger, and product.

### ⚠ WARNING

**CAREFULLY READ AND UNDERSTAND THE SAFETY CHAPTER AND OPERATION INSTRUCTIONS BEFORE YOU DO ANY MAINTENANCE WORK.**

#### Before you do maintenance:

- Stop the product.
- Remove the battery.
- Allow the motor to cool.
- Use correct clothing, protective gloves, and safety glasses.

#### 8.1 EXAMINE THE BATTERY AND THE BATTERY CHARGER

Carefully inspect the battery, battery charger, and connection cord of the battery charger for any signs of damage, such as cracks or broken parts. Replace if necessary.

#### 8.2 CLEAN THE PRODUCT, THE BATTERY, AND THE BATTERY CHARGER

- Clean the product after each use with a moist cloth and neutral detergent.
- Do not use strong detergents or solvents like "glass cleaner" to clean the plastic parts or handles.
- Keep the air vents clean and free of debris to avoid overheating and damage to the motor.
- Do not spray water on the motor and electrical components.
- Clean the battery and battery charger with a dry cloth. Keep the battery guide tracks clean.
- Prior to inserting the battery into the battery charger, ensure that the terminals on both the battery and the battery charger are clean.

## 9 TECHNICAL DATA

Voltage	24 V
Stroke length	1 " (26 mm)
No load speed	0 - 3200 SPM
Weight without battery	4 lbs (1.8 kg)
Battery model	LB24A020/BAG708 and other BAG series
Charger model	2978602/2903102 and other CAG series

### The recommended ambient temperature range:

Item	Temperature
Appliance storage temperature range	32°F (0°C) - 113°F (45°C)
Appliance operation temperature range	32°F (0°C) - 113°F (45°C)
Battery charging temperature range	39°F (4°C) - 104°F (40°C)
Charger operation temperature range	39°F (4°C) - 104°F (40°C)
Battery storage temperature range	32°F (0°C) - 113°F (45°C)
Battery discharging temperature range	32°F (0°C) - 113°F (45°C)

## 10 LIMITED WARRANTY

**Greenworks** products and batteries are protected against all defects in materials, parts, or workmanship under normal use for a period of 3 years from the shipping date or in-store purchase date.

At its own discretion, **Greenworks** can opt to repair, replace, substitute with a comparable item, or issue a refund for products that are determined to be defective through normal use or that have been damaged during shipment. Proof of purchase and product registration is required. Replacement of products or parts subject to normal wear and tear is the responsibility of the customer.

This warranty is valid only for units which have been maintained in accordance with the instructions found in the operator manual supplied with the product; and for units which have been registered in one of the following ways:

Online: [www.greenworkstools.com](http://www.greenworkstools.com)

Phone – 1-888-909-6757

If **Greenworks** accepts a return under warranty, you can return the defective or damaged product only after you call our Customer Care team and receive a Return Authorization from **Greenworks**. You will also receive a refund for your original shipping charges, and **Greenworks** will arrange and pay for your return shipping charges. To request a Return Authorization, please contact us at 1-888-909-6757.

### 10.1 ITEMS NOT COVERED BY WARRANTY

- Any part that has become inoperative due to misuse, commercial use, abuse, neglect, accident, improper maintenance, or alteration.
- The unit, if it has not been operated and/or maintained in accordance with the operator manual.
- Normal wear, except as noted below:
  - Routine maintenance items such as lubricants.
  - Normal deterioration of the exterior finish due to use or exposure.
  - Any part/product, that has become inoperable due to use with any non-**Greenworks**-branded parts or batteries/chargers.

### 10.2 HELPLINE

Warranty service is available by calling our toll-free helpline at: 1-888-909-6757.

### 10.3 SHIPPING

Transportation charges for the movement of any power equipment unit or attachment are the responsibility of the purchaser. It is the purchaser's responsibility to pay transportation charges for any part submitted for replacement under this warranty unless such return is requested in writing by **Greenworks**.

#### 10.3.1 ADDRESS

##### USA address:

Greenworks North America, LLC  
P.O. Box 1238 , Mooresville, NC 28115, USA

##### Canada address:

Greenworks Tools Canada, Inc.  
67 Toll Rd., Holland Landing, ON L9N 1H2

##### Mexico address:

TECNOLOGIA CAMPO Y JARDIN S.A. DE C.V.  
ADMINISTRADORES No. 5336 A, COL. ARCOS DE  
GUADALUPE, ZAPOPAN , JALISCO , C.P. 45037

<b>1</b>	<b>Introduction.....</b>	<b>12</b>	6.1	Installez la lame.....	15
1.1	Usage prévu.....	12	6.2	Retirez la lame.....	16
1.2	Aperçu.....	12	6.3	Réglez le sabot.....	16
1.3	Symboles présents sur l'outil.....	12	6.4	Installer le bloc-batterie.....	16
<b>2</b>	<b>Avertissements</b>		6.5	Retirer le bloc-batterie.....	16
	<b>généraux de sécurité</b>		<b>7</b>	<b>Utilisation.....</b>	<b>16</b>
	<b>des outils électriques.....</b>	<b>12</b>	7.1	Démarrez l'outil.....	16
2.1	Sécurité de la zone de travail.....	12	7.2	Arrêtez l'outil.....	16
2.2	Sécurité électrique.....	12	7.3	Faites fonctionner l'outil.....	16
2.3	Sécurités des personnes.....	13	<b>8</b>	<b>Entretien.....</b>	<b>17</b>
2.4	Utilisation et entretien des outils électriques.....	13	8.1	Examen de la batterie et du chargeur de batterie.....	18
2.5	Utilisation et entretien de l'outil à batterie.....	14	8.2	Nettoyage du produit, de la batterie et du chargeur de batterie.....	18
2.6	Entretien.....	14	<b>9</b>	<b>Données techniques.....</b>	<b>18</b>
<b>3</b>	<b>Avertissements de</b>		<b>10</b>	<b>Garantie limitée.....</b>	<b>18</b>
	<b>sécurité spécifiques.....</b>	<b>14</b>	10.1	Articles non couverts par la garantie.....	19
<b>4</b>	<b>Niveaux de risques.....</b>	<b>15</b>	10.2	Ligne d'assistance téléphonique...	19
<b>5</b>	<b>Proposition 65.....</b>	<b>15</b>	10.3	Expédition.....	19
<b>6</b>	<b>Assemblage.....</b>	<b>15</b>			

## 1 INTRODUCTION

FR

### ⚠ AVERTISSEMENT

**VOUS DEVEZ AVOIR LU ET COMPRIS LE CHAPITRE SÉCURITÉ AVANT D'ASSEMBLER LE PRODUIT.**

### 1.1 USAGE PRÉVU

Vous pouvez utiliser ce produit pour couper, démolir et remodeler :

- Découpe de tous types de bois, de plastique, de cloisons sèches et de métaux.
- Démolition dans des espaces restreints ou confinés.

### 1.2 APERÇU

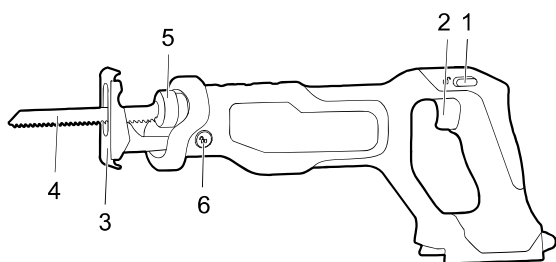

- |  |  |
|--|--|
| <p>1 Interrupteur de verrouillage</p> <p>2 Gâchette à vitesse variable</p> <p>3 Sabot réglable</p> | <p>4 lame de scie</p> <p>5 Changeur de lame sans outil</p> <p>6 Bouton d'éjection du sabot</p> |
|--|--|

### 1.3 SYMBOLES PRÉSENTS SUR L'OUTIL

Symbole	Explication
V	Volts
min <sup>-1</sup>	Vitesse à vide
	Courant continu
	Alerte de sécurité
	Lisez et comprenez toutes les instructions avant d'utiliser le produit et suivez tous les avertissements et consignes de sécurité.
	Portez des protections auditives.
	Portez des lunettes de protection.
	Cet outil ne doit pas être exposé à la pluie ou à un environnement humide.

Symbole	Explication
	Portez un masque anti-poussière
	Gardez les mains et les pieds éloignés de la zone de coupe pendant l'utilisation.
	Si vous ne gardez pas vos mains éloignées de la lame, vous risquez de vous blesser gravement.
	Risque de blessures graves.
	Surface chaude

*Remarque : D'autres symboles / décalcomanies sur le produit font référence aux exigences de certification.*

## 2 AVERTISSEMENTS GÉNÉRAUX DE SÉCURITÉ DES OUTILS ÉLECTRIQUES

### ⚠ AVERTISSEMENT

**Lisez tous les avertissements de sécurité, toutes les instructions, illustrations et toutes spécifications fournis avec cet outil électrique.**  
*Le non-respect de ces instructions peut entraîner un choc électrique, un incendie et/ou des blessures graves.*

**Conservez tous les avertissements et instructions pour référence ultérieure.**

*Le terme « outil électrique » dans les avertissements se réfère à votre outil électrique alimenté (avec fil) ou à votre outil électrique (sans fil) fonctionnant sur batterie.*

### 2.1 SÉCURITÉ DE LA ZONE DE TRAVAIL

- **Gardez la zone de travail propre et bien éclairée.** *Les endroits encombrés ou sombres favorisent les accidents.*
- **N'utilisez pas les outils électriques dans des environnements explosifs, par exemple en présence de liquides, gaz ou poussières inflammables.** *La mise en marche des outils électriques crée des étincelles qui peuvent enflammer la poussière ou les vapeurs.*
- **Tenez les enfants et les curieux à l'écart lorsque vous utilisez un outil électrique.** *Les distractions peuvent vous faire perdre le contrôle.*

### 2.2 SÉCURITÉ ÉLECTRIQUE

- **Les fiches de l'outil électrique doivent être compatibles avec la prise de courant. Ne**

**modifiez jamais la fiche d'aucune façon.**

**N'utilisez pas de fiches adaptatrices avec des outils à prise de terre.** *Des prises non modifiées et leurs prises de courant respectives réduisent les risques de décharge électrique.*

- **Évitez que le corps n'entre en contact avec des surfaces mises à la terre comme les tuyaux, les radiateurs, les cuisinières et les réfrigérateurs.** *Il y a un risque accru de décharge électrique si votre corps est en contact avec la terre.*
- **N'exposez pas les outils électriques à des conditions humides ou mouillées.** *L'eau qui pénètre dans un outil électrique augmente le risque de décharge électrique.*
- **N'abusez pas du cordon. N'utilisez jamais le câble pour porter, tirer ou débrancher l'outil électrique.** *Éloignez le cordon de la chaleur, de l'huile, des bords tranchants ou des pièces mobiles.* *Les cordons endommagés augmentent le risque d'une décharge électrique.*
- **Lorsque vous utilisez un outil électrique en extérieur, utilisez une rallonge de câble adaptée à l'usage en extérieur.** *L'emploi d'un câble adapté à un usage en extérieur réduit le risque de décharge électrique.*
- **Si vous ne pouvez éviter d'utiliser l'outil électrique dans un environnement humide, employez un dispositif de courant résiduel (DCR).** *Le respect de cette règle réduit le risque de décharge électrique.*

## 2.3 SÉCURITÉS DES PERSONNES

- **Restez vigilant, soyez attentif à ce que vous faites et faites preuve de bon sens lorsque vous utilisez un outil électrique. N'utilisez pas l'appareil lorsque vous êtes fatigué, sous l'emprise de l'alcool ou de drogues ou après avoir pris des médicaments.** *Un moment d'inattention lors de l'utilisation d'un outil électrique peut provoquer des blessures corporelles graves.*
- **Utilisez de l'équipement de protection individuelle. Portez toujours des lunettes de protection.** *L'utilisation d'équipement de protection adapté aux conditions masque antipoussière, chaussures de sécurité antidérapantes, casque et protections auditives etc. permet de réduire les risques de blessures corporelles.*
- **Évitez tout démarrage accidentel. Assurez-vous que l'interrupteur est en position d'arrêt avant de brancher à la source d'alimentation et/ou la batterie et quand vous soulevez ou transportez l'appareil.** *Transporter un outil électrique avec un doigt sur l'interrupteur ou le brancher sur une alimentation électrique alors que son interrupteur est en position marche favorise les accidents.*
- **Retirez les clefs de réglage et de serrage avant de mettre l'outil en marche.** *Une clef de réglage ou de serrage restée sur une pièce en rotation*

*de l'outil électrique peut entraîner des blessures corporelles.*

- **Ne vous penchez pas trop en avant. Gardez un bon équilibre en tout temps.** *Ceci permet un meilleur contrôle de l'outil électrique dans des situations inattendues.*
- **Habillez-vous correctement. Ne portez pas de vêtements amples ou de bijoux. Veillez à ne pas approcher vos cheveux, vos vêtements et vos gants des pièces en mouvement.** *Les vêtements amples, les bijoux et les cheveux longs peuvent se prendre dans les pièces en mouvement.*
- **Si un appareil est conçu pour être utilisé avec des dispositifs d'extraction et de récupération des poussières, veillez à ce que ces dispositifs soient bien raccordés et correctement utilisés.** *L'utilisation de dispositifs de récupération des poussières permet de réduire les risques liés aux poussières.*
- **Ne laissez pas l'habitude des fréquentes utilisations vous faire oublier et ignorer les principes de sécurité.** *Une action négligente peut provoquer de graves blessures en une fraction de seconde.*

## 2.4 UTILISATION ET ENTRETIEN DES OUTILS ÉLECTRIQUES

- **Ne forcez pas l'outil électrique. Utilisez l'outil électrique adapté à votre application.** *L'outil électrique approprié fera mieux le travail et sera plus sécuritaire au rythme pour lequel il a été conçu.*
- **N'utilisez pas l'outil électrique si l'interrupteur ne le met pas en marche ou à l'arrêt.** *Tout outil électrique qui ne peut pas être contrôlé avec l'interrupteur est dangereux et doit être réparé.*
- **Déconnectez la fiche de la source d'alimentation ou retirez le bloc-batterie, s'il est amovible, de l'outil électrique avant d'effectuer des réglages, de changer d'accessoire ou de ranger l'outil.** *De telles mesures de sécurité préventives réduisent le risque d'un démarrage accidentel de l'outil électrique.*
- **Rangez les outils électriques inutilisés hors de portée des enfants et ne laissez pas des personnes qui ne se sont pas familiarisées avec l'outil électrique ou ces instructions l'utiliser.** *Les outils électriques sont dangereux entre les mains des utilisateurs non formés.*
- **Entretenez les outils électriques et les accessoires. Vérifiez qu'aucune pièce mobile n'est mal alignée, grippée ou brisée et soyez attentif à toute autre condition qui pourrait affecter le fonctionnement de l'outil électrique.** **S'il est endommagé, faites réparer l'outil électrique avant de l'utiliser.** *De nombreux accidents sont causés par des outils électriques mal entretenus.*

- **Maintenez les outils de coupe propres et tranchants.** *Les outils de coupe bien entretenus avec des bords tranchants sont moins susceptibles de se coincer et sont plus faciles à contrôler.*
- **Utilisez l'outil électrique, les accessoires, les embouts, etc. conformément à ces instructions, en tenant compte des conditions de travail et des travaux à effectuer.** *L'utilisation de l'outil électrique pour des opérations différentes de celles prévues pourrait entraîner une situation dangereuse.*

## 2.5 UTILISATION ET ENTRETIEN DE L'OUTIL À BATTERIE

- **Rechargez uniquement avec le chargeur spécifié par le fabricant.** *Un chargeur adapté à un type de bloc-batterie peut créer un risque d'incendie lorsqu'il est utilisé avec un autre bloc-batterie.*
- **Utilisez les outils électriques uniquement avec des bloc-batteries spécialement conçus à cet effet.** *L'usage de tout autre bloc-batterie peut créer un risque d'incendie et de blessures.*
- **Lorsque le bloc-batterie n'est pas utilisé, éloignez-le des autres objets métalliques, comme les attaches trombones, pièces de monnaie, clés, clous, vis ou autres petits objets métalliques, qui peuvent établir une connexion d'une borne à une autre.** *Le court-circuitage des bornes de la batterie peut provoquer des brûlures ou un incendie.*
- **Dans des conditions abusives, du liquide peut être éjecté de la batterie; évitez tout contact. En cas de contact accidentel, rincez avec de l'eau. En cas de contact avec les yeux, consultez également un médecin.** *Le liquide s'échappant des batteries peut causer des irritations ou des brûlures.*
- **N'utilisez pas un outil ou un bloc-batterie endommagé ou modifié.** *Les batteries endommagées ou modifiées peuvent présenter un fonctionnement imprévisible et provoquer un incendie, une explosion ou un risque de blessure.*
- **N'exposez pas un bloc-batterie ou un outil au feu ou à une température excessive.** *L'exposition au feu ou une température supérieure à 130 °C (265 °F) peut provoquer une explosion.*
- **Suivez toutes les instructions de recharge et ne rechargez pas le bloc-batterie ou l'outil en dehors de la plage de température spécifiée dans ces instructions.** *Un rechargement incorrect ou à des températures en dehors de la plage spécifiée peut endommager la batterie et augmenter le risque d'incendie.*

## 2.6 ENTRETIEN

- **Faites effectuer l'entretien de votre outil électrique par un réparateur qualifié en n'utilisant que des pièces de rechange**

*identiques. Vous assurez ainsi la préservation de la sécurité de l'outil électrique.*

- **Ne réparez jamais un bloc-batteries endommagé.** *L'entretien des bloc-batteries doit être effectué uniquement par le fabricant ou des prestataires de services agréés.*

## 3 AVERTISSEMENTS DE SÉCURITÉ SPÉCIFIQUES



- **Maintenez l'outil par ses surfaces isolées lorsque vous accomplissez une tâche où l'accessoire de coupe pourrait entrer en contact avec un câblage invisible ou son propre câble.** *Les fixations en contact avec un câble sous tension peuvent exposer des parties métalliques de l'outil et pourraient causer un choc électrique.*
- **Utilisez des pinces ou autres pour sécuriser et maintenir la pièce stable.** *En tenant la pièce à travailler à la main ou contre vous, celle-ci est instable et peut engendrer une perte de contrôle.*
- **Connaissez bien votre outil. Lisez attentivement le manuel de l'opérateur.** *Apprenez ses applications et ses limites, ainsi que les risques potentiels liés à cet outil électrique. Suivre les instructions réduit le risque de choc électrique, d'incendie ou de blessures graves.*
- **Portez toujours des lunettes de protection avec des protections latérales, conformes à la norme ANSI Z87.1.** *Suivre cette instruction réduit le risque de blessure grave.*
- **Protégez vos poumons. Portez un masque anti-poussière si la tâche est dans un environnement poussiéreux.** *Suivre cette instruction réduit le risque de blessure grave.*
- **Protégez vos oreilles. Portez des protections pour oreilles si la tâche est de longue durée.** *Suivre cette instruction réduit le risque de blessure grave.*
- **Les outils à batterie ne doivent pas être branchés à une prise de courant, par conséquent ils sont toujours opérationnels. Faites attention aux risques possibles lorsque vous n'utilisez pas votre outil à batterie ou lorsque vous changez des accessoires.** *Suivre cette instruction réduit le risque de choc électrique, d'incendie ou de blessure grave.*
- **Ne placez pas les outils ou leur batterie près d'une source de chaleur ou près d'un chauffage** *Cela réduit le risque d'explosion et de blessure possible.*
- **Ne pas écraser, faire tomber ou abîmer le bloc-batterie. N'utilisez pas une batterie ou un chargeur qui est tombé ou qui a reçu des coups.** *Une batterie abîmée pourrait exploser. Débarrassez-vous immédiatement d'une batterie qui est tombée ou abîmée.*
- **Les batteries peuvent exploser en présence d'une source d'allumage, telle qu'un témoin**

lumineux. Pour réduire les risques de blessure grave, n'utilisez jamais un produit sans fil tout près d'une flamme. Une batterie qui explose peut propulser des déchets et des substances chimiques. Si vous êtes exposé, rincez immédiatement à l'eau.

- **Ne chargez pas la batterie de l'outil dans un environnement humide.** Suivre cette instruction réduit le risque de choc électrique.
- **Pour un meilleur rendement, votre batterie devrait être chargée dans des endroits où la température est au-dessus de 50°F mais inférieure à 100°F.** Pour réduire le risque de blessure, ne la rangez pas dehors ou dans un véhicule.
- **Dans des conditions de températures extrêmes, la batterie peut se mettre à fuir.** Si du liquide entre en contact avec votre peau, lavez-vous immédiatement à l'eau et au savon. Si vous recevez du liquide dans les yeux, rincez-les à l'eau claire durant au moins 10 minutes, puis appelez un médecin. Suivre cette instruction réduit le risque de blessure grave.
- **Conservez ces instructions. Consultez-les régulièrement et utilisez-les pour expliquer à d'autres personnes comment utiliser cet outil.** Si vous empruntez cet outil, empruntez également ces instructions pour éviter toute mauvaise utilisation de l'appareil et des blessures possibles.

## 4 NIVEAUX DE RISQUES

Les termes de mise en garde suivants et leur signification ont pour but d'expliquer les niveaux de risques associés à l'utilisation de ce produit.

SYM-BOLE	SIGNAL	SIGNIFICATION
	DANGER	Indique une situation dangereuse imminente qui, si elle n'est pas évitée, peut entraîner la mort ou des blessures graves.
	AVERTISSEMENT	Indique une situation potentiellement dangereuse qui, si elle n'est pas évitée, peut entraîner la mort ou des blessures graves.
	MISE EN GARDE	Indique une situation potentiellement dangereuse qui, si elle n'est pas évitée, pourrait causer des blessures mineures ou modérées.
	MISE EN GARDE	(Sans symbole d'alerte de sécurité) indique une situation pouvant entraîner des dommages matériels.

## 5 PROPOSITION 65

### AVERTISSEMENT

Ce produit contient un produit chimique connu dans l'état de Californie comme étant une cause de cancer, de malformations congénitales ou d'autres problèmes de reproduction. Certaines poussières produites par le ponçage mécanique, le sciage, le meulage, le perçage et d'autres activités de construction contiennent des produits chimiques connus pour causer le cancer, des malformations congénitales ou d'autres problèmes de reproduction. Voici quelques exemples de ces produits chimiques :

- Plomb provenant de peintures à base de plomb;
- Silice cristalline provenant de briques, de ciment et d'autres produits de maçonnerie;
- Arsenic et chrome provenant de bois traité chimiquement.

Votre risque d'exposition à ces produits chimiques varie selon la fréquence à laquelle vous faites ce type de travail. Pour réduire votre exposition à ces produits chimiques, travaillez dans un endroit bien ventilé et utilisez un équipement de sécurité approuvé, comme des masques anti-poussière spécialement conçus pour filtrer les particules microscopiques.

**Conservez ces instructions.**

## 6 ASSEMBLAGE

Cette section décrit la méthode d'assemblage et de réglage du produit.

### AVERTISSEMENT

**VOUS DEVEZ AVOIR LU ATTENTIVEMENT ET COMPRIS LE CHAPITRE SÉCURITÉ ET LES INSTRUCTIONS D'ASSEMBLAGE AVANT D'ASSEMBLER LE PRODUIT.**

### 6.1 INSTALLEZ LA LAME

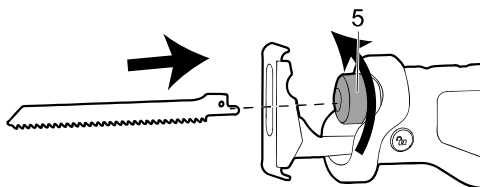

### REMARQUE

Avant d'installer la lame, retirez le bloc-batterie de l'outil.

1. Tournez le changeur de lame sans outil (5) dans le sens de la flèche et maintenez-le enfoncé.

- En même temps, poussez la lame le plus profond possible.
- Relâchez le changeur de lame sans outil.

**i REMARQUE**

Assurez-vous que la lame est bien serrée. Lorsque vous coupez du bois humide, veuillez nettoyer en temps opportun la poussière et les débris du changeur de lame.

## 6.2 RETIREZ LA LAME

- Tournez le changeur de lame sans outil dans le sens de la flèche et maintenez-le enfoncé.
- En même temps, sortez la lame.
- Relâchez le changeur de lame sans outil.

## 6.3 RÉGLEZ LE SABOT

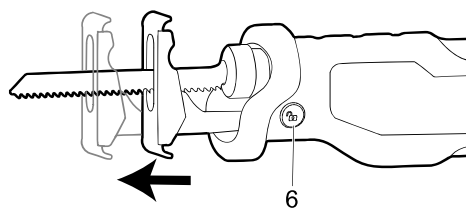

- Appuyez et maintenez enfoncé le bouton de verrouillage du sabot (6).
- Réglez le sabot sur l'un des quatre réglages.
- Relâchez le bouton de dégagement du sabot.

## 6.4 INSTALLER LE BLOC-BATTERIE

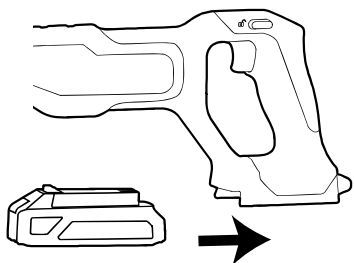

**⚠ AVERTISSEMENT**

- Si le bloc-batterie ou le chargeur est endommagé, remplacez-le, au besoin.
- Arrêtez l'outil et attendez que le moteur s'arrête avant d'installer ou de retirer le bloc-batterie.
- Lisez et comprenez les instructions du manuel du bloc-batterie et du chargeur.

- Alignez les languettes du bloc-batterie avec les rainures du compartiment de batterie.
- Poussez le bloc-batterie dans le compartiment de batterie jusqu'à ce qu'il soit bien encliqueté.
- Vous devriez entendre un clic lorsque le bloc-batterie sera inséré correctement.

## 6.5 RETIRER LE BLOC-BATTERIE

- Poussez et maintenez enfoncé le bouton de déblocage de la batterie.
- Retirez le bloc-batterie de l'outil.

## 7 UTILISATION

Cette section décrit le mode d'emploi du produit.

**⚠ AVERTISSEMENT**

**VOUS DEVEZ AVOIR LU ATTENTIVEMENT ET COMPRIS LE CHAPITRE SÉCURITÉ ET LES INSTRUCTIONS D'UTILISATION AVANT D'UTILISER LE PRODUIT.**

## 7.1 DÉMARREZ L'OUTIL

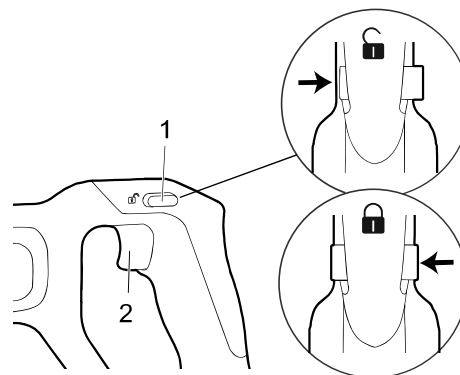

- Poussez l'interrupteur de déverrouillage (1) vers le côté droit pour déverrouiller la gâchette.
- Appuyez sur la gâchette (2).

### Vitesse variable

Pour modifier la vitesse, augmentez ou diminuez la pression sur la gâchette. Plus la gâchette est enfoncée, plus la vitesse est élevée.

## 7.2 ARRÊTEZ L'OUTIL

- Relâchez la gâchette.

**⚠ AVERTISSEMENT**

L'interrupteur de verrouillage doit être en position verrouillée lorsque l'outil n'est pas utilisé ou est transporté.

## 7.3 FAITES FONCTIONNER L'OUTIL

- Serrez la pièce à usiner.
- Marquez clairement la ligne de coupe.
- Tenez fermement l'outil et allumez-le.
- Laissez le moteur atteindre sa pleine vitesse.
- Placez le sabot contre la pièce à usiner.
- Commencez le travail de coupe.

## **i** REMARQUE

Assurez-vous que la lame n'entre pas en contact avec la pièce tant que le moteur n'a pas atteint sa pleine vitesse.

FR

### Coupe à ras

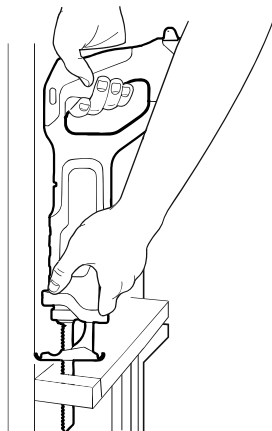

1. La conception compacte de l'outil permet de couper de près les sols, les coins et autres zones difficiles.
2. Pour optimiser le rendement, insérez la lame avec les dents vers l'avant.
3. Retournez la scie afin d'être le plus près possible de la surface.

### Coupe de bois

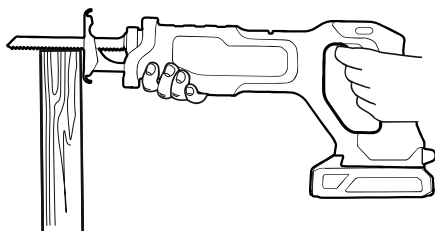

1. Avant de couper tout type de bois, assurez-vous que la pièce est fermement serrée pour éviter qu'elle glisse.
2. Placez la lame et le patin sur la pièce à couper.
3. Démarrez le moteur de la scie avant d'appliquer la pression.

### Coupe de métal

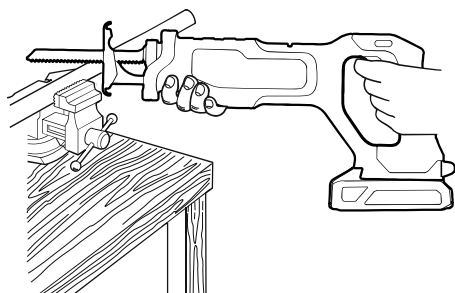

1. Serrez fermement la pièce et coupez près du point de serrage pour éliminer toute vibration.
2. Utilisez une vitesse lente au début, puis augmentez progressivement la vitesse au fur et à mesure que vous coupez.
3. Pour couper de fines plaques de métal, il est recommandé de les serrer sur une pièce de bois placée en dessous. Cela permettra une coupe propre dans vibration excessive ou déchirure du métal.
4. Évitez de forcer la lame car cela réduit sa durée de vie.

### Coupe plongeante

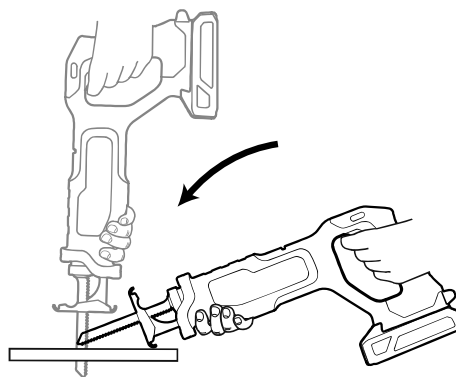

1. Mesurez la surface à couper et marquez clairement la ligne.
2. Posez le bord inférieur du sabot sur la surface de travail.
3. Allumez le moteur et laissez la lame atteindre sa pleine vitesse.
4. Inclinez la scie jusqu'à ce que la pointe de la lame commence à couper la pièce.
5. Laissez la lame pénétrer dans le matériau avant de poursuivre la coupe en plongée.

## **⚠** AVERTISSEMENT

Tenez toujours la scie fermement pendant la coupe. Assurez-vous que le sabot est maintenu fermement contre le matériau à couper. Cela évitera que la scie saute ou vibre, et minimisera la casse de la lame.

## 8 ENTRETIEN

Cette section décrit la maintenance de la batterie, du chargeur de batterie et du produit.

## **⚠** AVERTISSEMENT

**VOUS DEVEZ AVOIR LU ATTENTIVEMENT ET COMPRIS LE CHAPITRE SÉCURITÉ ET LES INSTRUCTIONS D'UTILISATION AVANT TOUT TRAVAIL DE MAINTENANCE.**

### Avant d'effectuer la maintenance :

- Arrêtez le produit.

- Retirez la batterie.
- Laissez le moteur refroidir.
- Portez des vêtements, des gants de protection et des lunettes de sécurité appropriés.

## 8.1 EXAMEN DE LA BATTERIE ET DU CHARGEUR DE BATTERIE

Inspectez soigneusement la batterie, le chargeur de batterie et le cordon de connexion du chargeur de batterie pour détecter les signes de dommage comme les fissures ou les pièces endommagées. Remplacez si nécessaire.

## 8.2 NETTOYAGE DU PRODUIT, DE LA BATTERIE ET DU CHARGEUR DE BATTERIE

- Nettoyez le produit après chaque utilisation avec un chiffon humide trempé dans un détergent neutre.
- N'utilisez pas de détergents ou de solvants forts comme un « nettoyant pour vitres » pour nettoyer les pièces en plastique ou les poignées.
- Maintenez les aérations propres et sans débris pour éviter une surchauffe et des dommages du moteur.
- Ne pulvérisez pas de l'eau sur le moteur et les composants électriques.
- Nettoyez la batterie et le chargeur de batterie avec un chiffon sec. Assurez la propreté des glissières de guidage de la batterie.
- Avant l'insertion de la batterie dans le chargeur de batterie, assurez-vous que les bornes de la batterie et du chargeur de batterie sont propres.

## 9 DONNÉES TECHNIQUES

Voltage	24 V
Longueur de course	1" (26 mm)
Vitesse à vide	0 - 3200 SPM
Poids sans batterie	4 lb (1.8 kg)
Batterie modèle	LB24A020/BAG708 et autres BAG séries
Chargeur modèle	2978602/2903102 et autres CAG séries

### La plage de température ambiante recommandée :

Article	Température
Plage de température d'entreposage de l'appareil	32°F (0°C) - 113°F (45°C)

Article	Température
Plage de température de fonctionnement de l'appareil	32°F (0°C) - 113°F (45°C)
Plage de température de recharge de la batterie	39°F (4°C) - 104°F (40°C)
Plage de température de fonctionnement du chargeur	39°F (4°C) - 104°F (40°C)
Plage de température d'entreposage de la batterie	32°F (0°C) - 113°F (45°C)
Plage de température de déchargement de la batterie	32°F (0°C) - 113°F (45°C)

## 10 GARANTIE LIMITÉE

**Greenworks** Les produits et batteries sont couverts contre les défauts de matériaux, de pièces et de main-d'œuvre pour un usage normal sur une période de 3 ans à compter de la date d'expédition ou de la date d'achat en magasin.

À son entière discrétion, **Greenworks** peut choisir de réparer, de remplacer, de substituer par un article comparable ou d'émettre un remboursement pour les produits déterminés comme défectueux dans le cadre d'un usage normal ou endommagés durant l'expédition. Une preuve d'achat et d'enregistrement du produit est nécessaire. Le remplacement des produits ou pièces soumis à une usure et un vieillissement normaux incombe au client.

Cette garantie est valide uniquement pour les unités ayant bénéficié d'un entretien conforme aux instructions du manuel opérateur accompagnant le produit et pour les unités dûment enregistrées selon l'une des méthodes suivantes :

En ligne : [www.greenworkstools.com](http://www.greenworkstools.com)

Téléphone - 1-888-909-6757

Si **Greenworks** accepte un retour sous garantie, vous ne pouvez renvoyer le produit défectueux ou endommagé qu'après avoir appelé notre service clientèle et reçu une autorisation de retour de la part de **Greenworks**. Vous recevrez également un remboursement de vos frais d'expédition initiaux, et **Greenworks** organisera et paiera les frais de retour. Pour demander une autorisation de retour, veuillez nous contacter à l'adresse suivante 1-888-909-6757.

## 10.1 ARTICLES NON COUVERTS PAR LA GARANTIE

- Toute pièce devenue inopérante en raison d'une mauvaise utilisation, d'une utilisation commerciale, d'un abus, d'une négligence, d'un accident, d'un entretien inapproprié ou d'une altération.
- L'unité si elle n'a pas été utilisée ou entretenue conformément au manuel de l'opérateur.
- Usure normale, sauf comme indiqué ci-dessous :
  - Articles d'entretien de routine comme les lubrifiants.
  - Détérioration normale du fini extérieur due à l'utilisation ou à l'exposition.
  - Tout produit/pièce devenu inopérant du fait de l'usage de pièces ou batteries/chargeurs qui ne seraient pas de marque **Greenworks**.

## 10.2 LIGNE D'ASSISTANCE TÉLÉPHONIQUE

Le service de garantie est accessible en appelant notre ligne d'assistance téléphonique sans frais, au : 1-888-909-6757.

## 10.3 EXPÉDITION

Les frais de transport pour le déplacement de tout équipement motorisé ou accessoire sont à la charge de l'acheteur. Il incombe à l'acheteur de payer les frais de transport pour toute pièce retournée pour remplacement en vertu de la présente garantie, à moins qu'un tel retour ne soit demandé par écrit par **Greenworks**.

### 10.3.1 ADRESSE

#### Adresse aux États-Unis :

Greenworks North America, LLC  
P.O. Box 1238 , Mooresville, NC 28115, USA

#### Adresse au Canada :

Greenworks Tools Canada, Inc.  
67 Toll Rd., Holland Landing, ON L9N 1H2

#### Adresse au Mexique :

TECNOLOGIA CAMPO Y JARDIN S.A. DE C.V.  
ADMINISTRADORES No. 5336 A, COL.  
ARCOS DE GUADALUPE, ZAPOPAN , JALISCO ,  
C.P. 45037

<b>1</b>	<b>Introducción.....</b>	<b>21</b>	6.2	Retirada de la cuchilla.....	25
1.1	Finalidad.....	21	6.3	Ajuste de la zapata.....	25
1.2	Perspectiva general.....	21	6.4	Instalación de la batería.....	25
1.3	Símbolos en el producto.....	21	6.5	Retirar la batería.....	25
<b>2</b>	<b>Advertencias generales de seguridad para herramientas eléctricas.....</b>	<b>21</b>	<b>7</b>	<b>Funcionamiento.....</b>	<b>25</b>
2.1	Seguridad de la zona de trabajo...	21	7.1	Puesta en marcha de la herramienta.....	25
2.2	Seguridad eléctrica.....	22	7.2	Detención de la herramienta.....	25
2.3	Seguridad personal.....	22	7.3	Funcionamiento de la herramienta.....	25
2.4	Utilización y cuidado de herramientas eléctricas.....	22	<b>8</b>	<b>Mantenimiento.....</b>	<b>27</b>
2.5	Utilización y cuidado de herramientas a batería.....	23	8.1	Examen de la batería y el cargador de batería.....	27
2.6	Servicio.....	23	8.2	Limpieza del producto, la batería y el cargador de baterías..	27
<b>3</b>	<b>Advertencias de seguridad específicas.....</b>	<b>23</b>	<b>9</b>	<b>Datos técnicos.....</b>	<b>27</b>
<b>4</b>	<b>Niveles de riesgo.....</b>	<b>24</b>	<b>10</b>	<b>Garantía limitada.....</b>	<b>27</b>
<b>5</b>	<b>Propuesta 65.....</b>	<b>24</b>	10.1	Artículos no cubiertos por la garantía.....	28
<b>6</b>	<b>Montaje.....</b>	<b>24</b>	10.2	Línea de asistencia telefónica.....	28
6.1	Instalación de la cuchilla.....	24	10.3	Envío.....	28

## 1 INTRODUCCIÓN



AVISO

**DEBE LEER Y ENTENDER EL CAPÍTULO DE SEGURIDAD ANTES DE MONTAR EL PRODUCTO.**

### 1.1 FINALIDAD

Puede utilizar este producto para cortar, demoler y remodelar:

- Corte de todo tipo de madera, plástico, cartón de yeso y metales.
- Demolición en espacios pequeños y estrechos.

### 1.2 PERSPECTIVA GENERAL

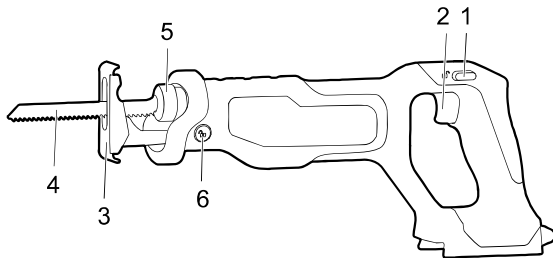

- |   |                               |   |                                     |
|---|-------------------------------|---|-------------------------------------|
| 1 | Interruptor de desbloqueo     | 5 | Cambio de cuchilla sin herramientas |
| 2 | Gatillo de velocidad variable | 6 | Botón de desbloqueo de la zapata    |
| 3 | Zapata ajustable              |   |                                     |
| 4 | Cuchilla de la sierra         |   |                                     |

### 1.3 SÍMBOLOS EN EL PRODUCTO

Símbolo	Significado
V	Voltios
min <sup>-1</sup>	Velocidad en vacío
	Corriente directa
	Aviso de seguridad
	Antes de utilizar el producto, lea y comprenda todas las instrucciones y siga todas las advertencias y medidas de seguridad.
	Utilizar protección auditiva.
	Utilizar protección ocular.

Símbolo	Significado
	No dejar el producto expuesto a la lluvia o la humedad.
	Usar una máscara antipolvo
	Mantener las manos y los dedos alejados del área de corte.
	No mantener las manos alejadas de la cuchilla resultará en lesiones personales graves.
	Riesgo de lesiones graves.
	Superficie caliente

*Nota: Otros símbolos o etiquetas adhesivas en el producto se refieren a los requisitos de certificación.*

## 2 ADVERTENCIAS GENERALES DE SEGURIDAD PARA HERRAMIENTAS ELÉCTRICAS



AVISO

**Lea todas las advertencias de seguridad, instrucciones, ilustraciones y especificaciones que se proporcionan con esta herramienta eléctrica. El incumplimiento de las instrucciones indicadas a continuación puede provocar descargas eléctricas, incendios o lesiones graves.**

**Guarde todas las advertencias e instrucciones para su consulta posterior.**

*El término "herramienta eléctrica" empleado en las advertencias se refiere a su herramienta eléctrica con funcionamiento de red (con cable) o herramienta eléctrica con funcionamiento a batería (inalámbrica).*

### 2.1 SEGURIDAD DE LA ZONA DE TRABAJO

- **Mantenga limpia y bien iluminada la zona de trabajo.** Las zonas desordenadas u oscuras fomentan los accidentes.
- **No utilice herramientas eléctricas en atmósferas explosivas, como en la presencia de líquidos, gases o polvo que puedan inflamarse.** Las herramientas eléctricas generan chispas que pueden encender el polvo o los gases.
- **Mantenga alejados a los niños y los transeúntes mientras utilice una herramienta eléctrica.** Las distracciones pueden hacer que pierda el control.

## 2.2 SEGURIDAD ELÉCTRICA

- **Los enchufes de las herramientas eléctricas deben corresponder con la toma de corriente. Nunca modifique el enchufe en modo alguno. No utilice enchufes adaptadores con herramientas eléctricas conectadas a tierra.** *La utilización de enchufes no modificados y de tomas de corriente adecuadas reducirá el riesgo de descarga eléctrica.*
- **Evite el contacto del cuerpo con superficies conectadas a tierra, como tuberías, radiadores, estufas y refrigeradores.** *Existe un riesgo aumentado de descarga eléctrica si su cuerpo está conectado a tierra.*
- **No exponga las herramientas eléctricas a la lluvia o a condiciones de humedad.** *Si penetra agua en una herramienta eléctrica, aumentará el riesgo de descarga eléctrica.*
- **No abuse del cable. Nunca utilice el cable para transportar, tirar o desenchufar la herramienta eléctrica. Mantenga el cable alejado del calor, el aceite, los bordes afilados o las piezas móviles.** *Los cables dañados o enredados aumentan el riesgo de descarga eléctrica.*
- **Cuando utilice una herramienta eléctrica en exteriores, use un cable alargador adecuado para uso en exterior.** *La utilización de un cable adecuado para uso en exterior reduce el riesgo de descarga eléctrica.*
- **Si no es inevitable el uso de una herramienta eléctrica en un lugar húmedo, utilice un suministro protegido por un dispositivo de corriente residual (RCD).** *La utilización de un RCD reduce el riesgo de descarga eléctrica.*

## 2.3 SEGURIDAD PERSONAL

- **Manténgase alerta, observe lo que está haciendo y emplee el sentido común cuando utilice una herramienta eléctrica. No utilice una herramienta eléctrica mientras esté cansado o bajo la influencia de drogas, alcohol o medicamentos.** *Un momento de inatención durante el uso de herramientas eléctricas puede provocar lesiones personales graves.*
- **Utilice equipos de protección personal. Lleve siempre protección ocular.** *Si se utilizan equipos de protección como máscaras antipolvo, zapatos de seguridad antideslizantes, cascos o protecciones auditivas en las condiciones adecuadas, se reducirán las lesiones personales.*
- **Evite el arranque accidental. Asegúrese de que el interruptor esté en la posición de apagado antes de conectar a la fuente de alimentación o a la batería, al coger o al transportar la herramienta.** *El transporte de herramientas eléctricas con el dedo en el interruptor o la conexión de herramientas eléctricas que tienen el interruptor activado fomenta los accidentes.*

- **Retire cualquier llave de ajuste antes de encender la herramienta eléctrica.** *Una llave que se quede fijada a una pieza giratoria de la herramienta eléctrica puede provocar lesiones personales.*
- **No se estire. Mantenga en todo momento una postura adecuada y el equilibrio.** *Esto permite un mejor control de la herramienta eléctrica en situaciones inesperadas.*
- **Lleve indumentaria adecuada. No lleve ropa o joyas sueltas. Mantenga el cabello, la ropa y los guantes lejos de las piezas móviles.** *La ropa suelta, las joyas o el cabello largo pueden quedar atrapados en las piezas móviles.*
- **Si se utilizan dispositivos para la conexión de sistemas de extracción y recogida de polvo, asegúrese de que estén conectados y se utilicen correctamente.** *La utilización de sistemas de recogida de polvo puede reducir los riesgos relacionados con el polvo.*
- **No permita que la familiaridad adquirida con el uso frecuente de las herramientas le permita ser confiado e ignorar los principios de seguridad de las herramientas.** *Una acción descuidada puede provocar lesiones graves en una fracción de segundo.*

## 2.4 UTILIZACIÓN Y CUIDADO DE HERRAMIENTAS ELÉCTRICAS

- **No fuerce la herramienta eléctrica. Utilice la herramienta eléctrica correcta para su aplicación.** *La herramienta eléctrica correcta hará el trabajo mejor y con mayor seguridad a la velocidad para la que se diseñó.*
- **No utilice la herramienta eléctrica si el interruptor no la enciende y la apaga.** *Cualquier herramienta eléctrica que no pueda controlarse con el interruptor es peligrosa y debe repararse.*
- **Desconecte el enchufe de la fuente de alimentación o retire la batería, si es extraíble, de la herramienta eléctrica antes de realizar ajustes, cambiar accesorios o almacenar herramientas eléctricas.** *Estas medidas de seguridad preventivas reducen el riesgo de que la herramienta eléctrica se arranque accidentalmente.*
- **Almacene las herramientas eléctricas inactivas fuera del alcance de los niños y no permita que personas que no estén familiarizadas con la herramienta eléctrica o estas instrucciones puedan utilizarla.** *Las herramientas eléctricas son peligrosas en manos de usuarios inexpertos.*
- **Mantenga las herramientas eléctricas y los accesorios. Compruebe si hay desalineación o unión de las piezas móviles, rotura de piezas y cualquier otra condición que pueda afectar al funcionamiento de las herramientas eléctricas.** *Si ha sufrido daños, lleve a reparar la herramienta eléctrica antes del uso. Numerosos*

*accidentes se deben a herramientas eléctricas mal mantenidas.*

- **Mantenga limpias y afiladas las herramientas de corte.** *Las herramientas de corte mantenidas correctamente con filos cortantes tienen menos probabilidades de atascarse y son más fáciles de controlar.*
- **Utilice la herramienta eléctrica, los accesorios, las brocas, etc. de acuerdo con estas instrucciones, teniendo en cuenta las condiciones de trabajo y el trabajo a realizar.** *El uso de la herramienta eléctrica para operaciones distintas de las previstas podría dar lugar a una situación peligrosa.*

## 2.5 UTILIZACIÓN Y CUIDADO DE HERRAMIENTAS A BATERÍA

- **Recargue solo con el cargador especificado por el fabricante.** *Un cargador adecuado para un tipo de batería crear a un riesgo de incendio cuando se utiliza con otro tipo de batería.*
- **Utilice las herramientas eléctricas únicamente con las baterías designadas específicamente.** *El uso de cualquier otra batería puede dar lugar a un riesgo de lesiones e incendio.*
- **Cuando la batería no esté en uso, manténgala alejada de otros objetos metálicos como clips, monedas, llaves, clavos, tornillos u otros objetos metálicos pequeños que puedan hacer una conexión entre los terminales.** *El cortocircuito de los terminales de la batería puede provocar quemaduras o incendios.*
- **Bajo condiciones abusivas, es posible que salga líquido de la batería; evite el contacto. En caso de un contacto accidental, lavar con abundante agua. Si el líquido entra en contacto con los ojos, acuda también al médico.** *El líquido de la batería puede provocar irritación o quemaduras.*
- **No utilice una batería o una herramienta que haya sufrido daños o modificaciones.** *Las baterías dañadas o modificadas pueden exhibir un comportamiento impredecible que puede dar lugar a un incendio, una explosión o un riesgo de lesiones.*
- **No exponga una batería o una herramienta al fuego ni a temperatura excesiva.** *La exposición al fuego o a una temperatura superior a 130 °C (265 °F) puede provocar una explosión.*
- **Siga todas las instrucciones de carga y no cargue la batería o la herramienta fuera del intervalo de temperatura especificado en las instrucciones.** *La carga incorrecta o a temperaturas fuera del intervalo especificado puede dañar la batería y aumentar el riesgo de incendio.*

## 2.6 SERVICIO

- **Solicite a un técnico de reparación cualificado que realice las tareas de servicio de su herramienta eléctrica utilizando únicamente**

**piezas de repuesto idénticas.** *Esto garantizará el mantenimiento de la seguridad de la herramienta eléctrica.*

- **Nunca repare las baterías dañadas.** *La reparación de las baterías únicamente debe ser realizada por el fabricante o los proveedores de servicio técnico autorizados.*

## 3 ADVERTENCIAS DE SEGURIDAD ESPECÍFICAS

- **Sujete la herramienta eléctrica solo por las superficies de agarre aisladas, antes de realizar una operación en que el accesorio de corte pueda entrar en contacto con cableado oculto.** *Si el accesorio de corte entra en contacto con un cable "con corriente", esto puede hacer que las piezas metálicas expuestas de la herramienta eléctrica "tengan corriente" y podrían producir una descarga eléctrica al operario.*
- **Utilice abrazaderas u otra forma práctica de fijar y apoyar la pieza de trabajo sobre una plataforma estable.** *Sujetar la pieza de trabajo con la mano o contra su cuerpo genera inestabilidad y puede dar lugar a una pérdida de control.*
- **Debe conocer su herramienta eléctrica. Lea detenidamente el manual del operario.** *Aprenda sus aplicaciones y limitaciones, así como los riesgos potenciales específicos relacionados con esta herramienta eléctrica. Si respeta esta instrucción reducirá el riesgo de descargas, incendios o lesiones graves.*
- **Lleve siempre gafas de seguridad con protectores laterales marcadas para cumplir la ANSI Z87.1.** *Si respeta esta instrucción reducirá el riesgo de lesiones graves.*
- **Proteja sus pulmones. Lleve una máscara facial o antipolvo si se levanta polvo durante el funcionamiento.** *Si respeta esta instrucción reducirá el riesgo de lesiones graves.*
- **Proteja sus oídos. Lleve protección auditiva durante periodos prolongados de funcionamiento.** *Si respeta esta instrucción reducirá el riesgo de lesiones graves.*
- **Las herramientas a batería no tienen que estar enchufadas en una toma eléctrica; por tanto, siempre están en condiciones de funcionamiento. Tenga en cuenta los posibles riesgos cuando no utilice la herramienta a batería o cuando cambie los accesorios.** *Si respeta esta instrucción reducirá el riesgo de descarga eléctrica, incendio o lesiones graves.*
- **No coloque las herramientas a batería o sus baterías cerca del fuego o el calor.** *Esto reducirá el riesgo de explosión y posibles lesiones.*
- **No aplaste, deje caer ni dañe la batería. No utilice una batería o un cargador que se haya caído o recibido un golpe fuerte.** *Una batería dañada está sujeta a explosión. Deseche*

inmediatamente y de forma adecuada una batería caída o dañada.

- **Las baterías pueden explotar en presencia de una fuente de ignición, como una luz piloto. Para reducir el riesgo de lesiones graves, nunca utilice un producto inalámbrico en presencia de una llama abierta.** Una batería que explota puede propulsar desechos y productos químicos. En caso de exposición, lave con agua inmediatamente.
- **No cargue la herramienta a batería en un lugar húmedo o mojado.** Si respeta esta instrucción reducirá el riesgo de descarga eléctrica.
- **Para obtener los mejores resultados, su herramienta a batería debe cargarse en un lugar donde la temperatura sea superior a 50°F (10°C) pero inferior a 100°F (37,7°C).** Para reducir el riesgo de lesiones graves, no almacene en exterior ni en vehículos.
- **Bajo condiciones extremas de uso o temperatura, puede producirse una fuga de la batería.** Si el líquido entra en contacto con su piel, lave inmediatamente con agua y jabón. Si le entra líquido en los ojos, lávelos con agua limpia durante al menos 10 minutos, a continuación busque atención médica de inmediato. Si respeta esta instrucción reducirá el riesgo de lesiones graves.
- **Conserve estas instrucciones. Consúltelas con frecuencia y utilícelas para instruir a otras personas que puedan utilizar esta herramienta.** Si presta a alguien esta herramienta, debe prestarle también estas instrucciones para evitar el uso incorrecto de la máquina y posibles lesiones.

#### 4 NIVELES DE RIESGO

Las siguientes indicaciones y los significados explican los niveles de riesgo asociados a este producto.

SÍMBO-LO	INDICACIÓN	SIGNIFICADO
	PELIGRO	Indica una situación de peligro inminente que, de no evitarse, provocará lesiones graves o incluso la muerte.
	ADVERTENCIA	Indica una situación de peligro potencial que, de no evitarse, podría provocar lesiones graves o incluso la muerte.
	PRECAUCIÓN	Indica una situación de peligro potencial que, de no evitarse, puede provocar lesiones leves o moderadas.

SÍMBO-LO	INDICACIÓN	SIGNIFICADO
	PRECAUCIÓN	(Sin símbolo de alerta sobre seguridad) Indica una situación que puede provocar daños materiales.

#### 5 PROPUESTA 65

##### AVISO

Este producto contiene una sustancia química conocida en el estado de California como causante de cáncer, defectos de nacimiento u otros daños reproductivos. El polvo generado por el lijado eléctrico, el serrado, el esmerilado, la perforación y otras actividades de construcción contiene sustancias químicas que se sabe que son causantes de cáncer, defectos de nacimiento u otros daños reproductivos. Algunos ejemplos de estas sustancias químicas son:

- Plomo de pinturas con base de plomo;
- Sílice cristalina de ladrillos y cemento y otros productos de albañilería;
- Arsénico y cromo de la madera tratada químicamente.

El riesgo de exposición a estas sustancias químicas varía según la frecuencia con la que realice este tipo de trabajo. Para reducir su exposición a estas sustancias químicas, trabaje en una zona bien ventilada y trabaje con equipos de seguridad aprobados, como máscaras antipolvo, que estén especialmente diseñadas para filtrar partículas microscópicas.

Conserve estas instrucciones.

#### 6 MONTAJE

Esta sección describe cómo montar y ajustar el producto.

##### AVISO

**DEBE LEER DETENIDAMENTE Y ENTENDER EL CAPÍTULO DE SEGURIDAD Y LAS INSTRUCCIONES DE MONTAJE ANTES DE MONTAR EL PRODUCTO.**

##### 6.1 INSTALACIÓN DE LA CUCHILLA

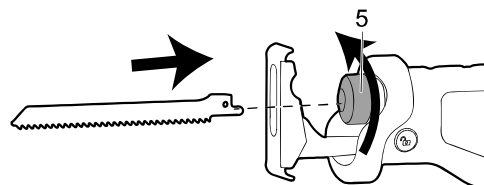

## **i** NOTA

Antes de instalar la cuchilla, retire la batería de la herramienta.

1. Gire el cambio de cuchilla sin herramientas (5) en la dirección de la flecha y mantenga.
2. Al mismo tiempo, introduzca la cuchilla en la posición más profunda.
3. Suelte el cambio de cuchilla sin herramientas.

## **i** NOTA

Asegúrese de que la cuchilla esté apretada. Al cortar madera húmeda, limpie el polvo y la suciedad cerca del cambio de cuchilla de forma oportuna.

### 6.2 RETIRADA DE LA CUCHILLA

1. Gire el cambio de cuchilla sin herramientas en la dirección de la flecha y mantenga.
2. Al mismo tiempo, saque la cuchilla.
3. Suelte el cambio de cuchilla sin herramientas.

### 6.3 AJUSTE DE LA ZAPATA

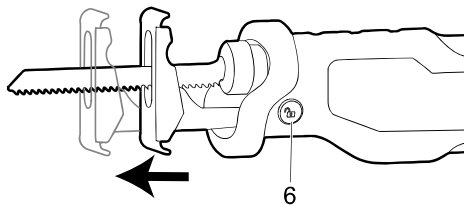

1. Pulse y mantenga pulsado el botón de desbloqueo de la zapata (6).
2. Mueva la zapata a uno de los cuatro ajustes.
3. Suelte el botón de desbloqueo de la zapata.

### 6.4 INSTALACIÓN DE LA BATERÍA

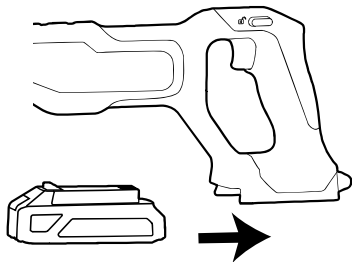

## **!** AVISO

- Si la batería o el cargador ha sufrido daños, sustituya la batería o el cargador.
- Detenga la herramienta y espere hasta que el motor se pare antes de instalar o retirar la batería.
- Debe leer y entender las instrucciones del manual de la batería y el cargador.

1. Alinee las nervaduras de elevación de la batería con las ranuras del compartimento de la batería.
2. Introduzca la batería en el compartimento de la batería hasta que encaje en su posición.
3. Cuando escuche un clic, la batería está instalada.

### 6.5 RETIRAR LA BATERÍA

1. Pulse y mantenga pulsado el botón de desbloqueo de la batería.
2. Retire la batería de la herramienta.

## 7 FUNCIONAMIENTO

Esta sección describe el funcionamiento del producto.

## **!** AVISO

**DEBE LEER DETENIDAMENTE Y ENTENDER EL CAPÍTULO DE SEGURIDAD Y LAS INSTRUCCIONES DE FUNCIONAMIENTO ANTES DE UTILIZAR EL PRODUCTO.**

### 7.1 PUESTA EN MARCHA DE LA HERRAMIENTA

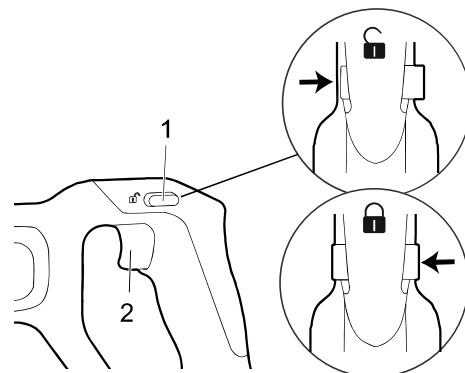

1. Empuje el interruptor de desbloqueo (1) hacia la derecha para desbloquear el gatillo.
2. Apriete el gatillo (2).

#### Velocidad variable

Para cambiar la velocidad, aumente o disminuya la presión sobre el gatillo. Cuanto más se apriete el gatillo, mayor será la velocidad.

### 7.2 DETENCIÓN DE LA HERRAMIENTA

1. Suelte el gatillo.

## **!** AVISO

El interruptor de desbloqueo debe estar en la posición bloqueada cuando la herramienta no se utiliza o se transporta.

### 7.3 FUNCIONAMIENTO DE LA HERRAMIENTA

1. Fije la pieza de trabajo.
2. Marque claramente la línea de corte.

3. Sujete firmemente la herramienta y enciéndala.
4. Deje que el motor alcance su velocidad máxima.
5. Coloque la zapata contra la pieza de trabajo.
6. Inicie el trabajo de corte.

**i** NOTA

ES

Asegúrese de que la cuchilla no entre en contacto con la pieza de trabajo hasta que el motor alcance la velocidad máxima.

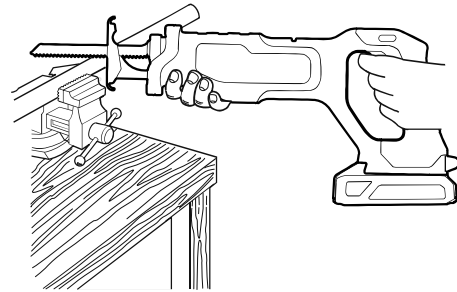

### Corte a ras

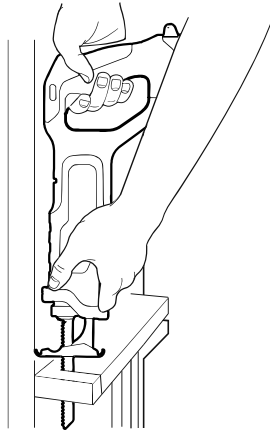

1. El diseño compacto de la herramienta permite cortar cerca de suelos, esquinas y otras áreas difíciles.
2. Para maximizar las capacidades de corte al ras, inserte el eje de la cuchilla en la abrazadera de la cuchilla con los dientes de la cuchilla hacia arriba.
3. Ponga la sierra boca abajo para que esté lo más cerca posible de la superficie de trabajo.

### Corte de madera

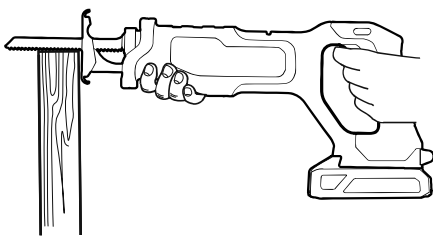

1. Antes de cortar cualquier tipo de madera, asegúrese de que la pieza de trabajo esté bien fijada o sujeta para evitar que resbale.
2. Coloque la cuchilla y la zapata ligeramente contra la pieza de trabajo a cortar.
3. Encienda el motor de la sierra antes de aplicar presión.

### Corte de metal

1. Sujete la pieza de trabajo con firmeza y corte cerca del punto de sujeción para eliminar cualquier vibración.
2. Utilice una velocidad lenta al principio, aumentando gradualmente la velocidad a medida que corta.
3. En chapas metálicas de calibre delgado, es mejor sujetar un pedazo de madera a la parte inferior de la chapa. Esto asegurará un corte limpio sin exceso de vibración ni desgarre del metal.
4. Evite forzar la cuchilla de corte ya que esto reduce la vida útil de la cuchilla y provoca una rotura costosa de la misma.

### Corte de inmersión

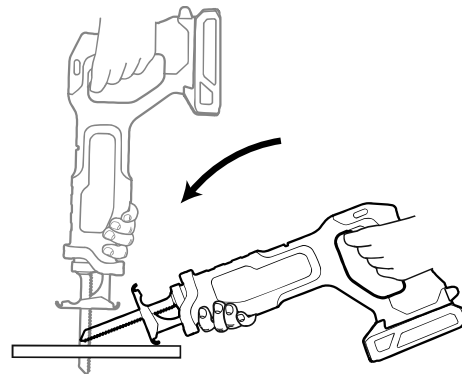

1. Mida la superficie a cortar y marque claramente la línea.
2. Apoye el borde inferior de la zapata sobre la superficie de trabajo.
3. Encienda el motor y deje que la cuchilla alcance su máxima velocidad.
4. Incline la sierra hasta que la punta de la cuchilla empiece a cortar la pieza de trabajo.
5. Deje que la cuchilla penetre en el material antes de continuar con el corte de inmersión.

**⚠ AVISO**

Sostenga siempre la sierra firmemente mientras corta. Asegúrese de que la zapata se mantenga firmemente contra el material a cortar. Esto evitará que la sierra salte o vibre y minimizará la rotura de la cuchilla.

## 8 MANTENIMIENTO

Esta sección describe cómo realizar el mantenimiento de la batería, el cargador de baterías y el producto.



**AVISO**

**DEBE LEER DETENIDAMENTE Y ENTENDER EL CAPÍTULO DE SEGURIDAD Y LAS INSTRUCCIONES DE FUNCIONAMIENTO ANTES DE REALIZAR TRABAJOS DE MANTENIMIENTO.**

### Antes de realizar el mantenimiento:

- Detener el producto.
- Retire la batería.
- Deje que el motor se enfríe.
- Utilice ropa adecuada, guantes protectores y gafas de seguridad.

### 8.1 EXAMEN DE LA BATERÍA Y EL CARGADOR DE BATERÍA

Inspeccione detenidamente la batería, el cargador de baterías y el cable de conexión del cargador de baterías para detectar cualquier señal de daños, como grietas o piezas rotas. Sustituya en caso necesario.

### 8.2 LIMPIEZA DEL PRODUCTO, LA BATERÍA Y EL CARGADOR DE BATERÍAS

- Limpie el producto después de cada uso con un paño humedecido en detergente neutro.
- No utilice detergentes o disolventes fuertes como "limpiacristales" para limpiar las piezas de plástico o las asas.
- Mantenga los respiraderos limpios y libres de residuos para evitar el sobrecalentamiento y daños en el motor.
- No pulverice agua sobre el motor ni los componentes eléctricos.
- Limpie la batería y el cargador de baterías con un paño seco. Mantenga limpios los carriles de guía de la batería.
- Antes de insertar la batería en el cargador de baterías, asegúrese de que los terminales tanto de la batería como del cargador estén limpios.

## 9 DATOS TÉCNICOS

Tensión	24 V
Longitud de carrera	1" (26 mm)
Velocidad sin carga	0 - 3200 SPM
Peso sin batería	4 lbs (1.8 kg)
Modelo de batería	LB24A020/BAG708 y otras series BAG

Modelo de cargador	2978602/2903102 y otras series CAG
--------------------	------------------------------------

### El intervalo de temperatura ambiente recomendado:

Elemento	Temperatura
Intervalo de temperatura de almacenamiento del aparato	32°F (0°C) - 113°F (45°C)
Intervalo de temperatura de funcionamiento del aparato	32°F (0°C) - 113°F (45°C)
Intervalo de temperatura de carga de la batería	39°F (4°C) - 104°F (40°C)
Intervalo de temperatura de funcionamiento del cargador	39°F (4°C) - 104°F (40°C)
Intervalo de temperatura de almacenamiento de la batería	32°F (0°C) - 113°F (45°C)
Intervalo de temperatura de descarga de la batería	32°F (0°C) - 113°F (45°C)

**ES**

## 10 GARANTÍA LIMITADA

**Greenworks** los productos y las baterías están protegidos contra cualquier defecto de materiales, piezas o mano de obra en condiciones normales de uso durante un periodo de 3 años a partir de la fecha de envío o de compra en la tienda.

A su entera discreción **Greenworks** puede optar por reparar, reemplazar, sustituir por un artículo comparable o reembolsar los productos que se consideren defectuosos por su uso normal o que hayan sufrido daños durante el envío. Se requiere prueba de compra y registro del producto. La sustitución de productos o piezas sujetas a desgaste normal es responsabilidad del cliente.

Esta garantía solo es válida para las unidades que hayan sido mantenidas de acuerdo con las instrucciones que se encuentran en el manual del operario suministrado con el producto; y para las unidades que hayan sido registradas mediante una de las siguientes maneras:

En línea: [www.greenworkstools.com](http://www.greenworkstools.com)

Teléfono – 1-888-909-6757

Si **Greenworks** acepta una devolución en garantía, puede devolver el producto defectuoso o dañado solo después de llamar a nuestro equipo de Atención al

Cliente y recibir una Autorización de Devolución de **Greenworks**. También recibirá un reembolso por sus gastos de envío originales, y **Greenworks** organizará y pagará los gastos de envío de su devolución. Para solicitar una Autorización de Devolución, póngase en contacto con nosotros en 1-888-909-6757.

**ES**

## 10.1 ARTÍCULOS NO CUBIERTOS POR LA GARANTÍA

- Cualquier pieza que no funcione debido a mal uso, uso comercial, abuso, negligencia, accidente, mantenimiento inadecuado o alteración.
- La unidad, si no ha sido utilizada o mantenida de acuerdo con el manual del operario.
- Desgaste normal, excepto en lo indicado a continuación:
  - Artículos de mantenimiento de rutina tales como lubricantes.
  - Deterioro normal del acabado exterior debido al uso o la exposición.
  - Cualquier pieza/producto que no funcione debido a su uso con piezas o baterías/cargadores que no sean de la marca **Greenworks**.

## 10.2 LÍNEA DE ASISTENCIA TELEFÓNICA

Puede contactar con el servicio de garantía llamando a nuestra línea de asistencia telefónica gratuita a: 1-888-909-6757.

## 10.3 ENVÍO

Los costes de transporte por el desplazamiento de cualquier unidad o accesorio de equipos eléctricos son responsabilidad del comprador. Es responsabilidad del comprador pagar los costes de transporte de cualquier pieza enviada para su sustitución bajo esta garantía, a menos que dicha devolución sea solicitada por escrito por **Greenworks**.

### 10.3.1 DIRECCIÓN

#### Dirección de EE. UU.:

Greenworks North America, LLC  
P.O. Box 1238 , Mooresville, NC 28115, USA

#### Dirección de Canadá:

Greenworks Tools Canada, Inc.  
67 Toll Rd., Holland Landing, ON L9N 1H2

#### Dirección en México:

TECNOLOGIA CAMPO Y JARDIN S.A. DE C.V.  
ADMINISTRADORES No. 5336 A, COL. ARCOS DE  
GUADALUPE, ZAPOPAN , JALISCO , C.P. 45037







# greenworks<sup>®</sup>

[www.greenworkstools.com](http://www.greenworkstools.com)

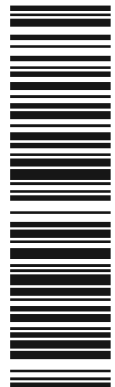

P0804573-01