

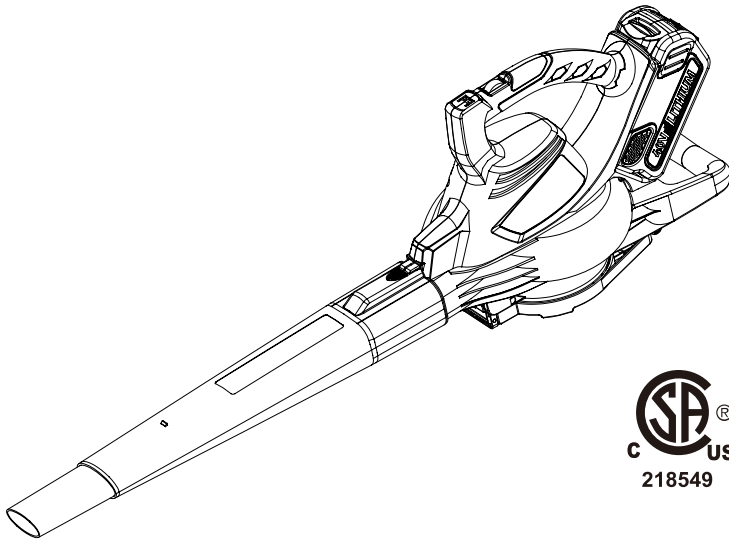

greenworks™

**SOUFFLEUR/ASPIRATEUR SANS BALAIS 40V
24222**



c Us
218549

Certains produits Greenworks qui utilisent les batteries au Li-Ion sont vendues avec ou sans les batteries et chargeurs.

Guide d'utilisation

SERVICE D'ASSISTANCE TÉLÉPHONIQUE SANS FRAIS: 1-888-90WORKS
(888.909.6757)
www.GreenWorksTools.com



Lisez attentivement toutes les instructions avant d'utiliser cet article.

CONTENU

Contenu	2
Caractéristiques du produit.....	2
Règles générales de sécurité.....	3-6
Symboles.....	7-8
Apprenez à connaître votre souffleur.....	9
Instructions pour le montage	10-12
Utilisation.....	13-19
Entretien.....	20-21
Mise au rebut de la batterie de façon écologique.....	22
Dépannage.....	23
Garantie.....	24
Vue Éclatée.....	25
Liste des pièces.....	26
Notes	27

CARACTÉRISTIQUES DU PRODUIT

SOUFFLEUR SANS FIL 40V LITHIUM-ION

Type.....	Sans fil, alimenté par batterie
Moteur.....	40 V
Volume d'air.....	340 pi ³ /min
Vitesse de l'air (MAXI).....	290 kph
Rendement de déchiquetage.....	10:1
Contenance du sac collecteur.....	1.2 boisseau
Poids.....	9.92 lbs. (4.5kg)

* Pour utilisation avec la batterie 40V 4Ah (146 WH) seulement.



RÈGLES GÉNÉRALES DE SÉCURITÉ

⚠ AVERTISSEMENT

Lisez et comprenez bien toutes les instructions avant d'utiliser ce produit. Le non-respect de toutes les instructions ci-dessous pourrait entraîner une décharge électrique, un incendie et/ou de graves blessures.

- N'utilisez pas d'outil électrique en atmosphère explosive, comme en présence de liquides inflammables, de gaz ou de poussières. Les appareils électriques produisent des étincelles susceptibles d'enflammer poussières et vapeurs.
- Ne laissez pas des enfants ou des personnes inexpérimentées utiliser cet appareil.
- N'exposez pas les outils électriques à la pluie ou à des conditions humides. La pénétration d'eau dans un outil électrique augmente le risque de décharge électrique.
- Stockage à l'intérieur.
- Ne touchez pas la prise ou l'outil avec les mains mouillées.
- Ne laissez jamais les enfants se servir de l'appareil. Ne laissez jamais les adultes utiliser cette machine sans qu'ils aient reçu les instructions nécessaires.
- Portez toujours des lunettes de sécurité à volets latéraux répondant à la norme ANSI Z87.1. Les lunettes de tous les jours ont des verres qui ne résistent qu'aux impacts. Ce ne sont PAS des lunettes de sécurité. Le respect de cette règle réduit les risques de blessure oculaire. Portez un masque facial si l'opération génère de la poussière.
- Redoublez de prudence lorsque vous opérez dans un escalier.
- Gardez vos cheveux, vos doigts, les vêtements lâches et toute partie de votre corps à l'écart des ouvertures et des éléments en mouvement.
- Ne travaillez pas sous de mauvaises conditions d'éclairage.
- Portez des pantalons longs et épais, des bottes, et des gants. Évitez le port de vêtements et bijoux amples qui pourraient être happés par des éléments de la machine en mouvement ou de son moteur.
- Ne faites pas forcer l'outil. Utilisez un outil adapté au travail à effectuer. Un outil adapté utilisé dans les limites de ses capacités effectuera un meilleur travail dans de meilleures conditions de sécurité.
- N'utilisez pas cet équipement si vous êtes pieds nus ou si vous portez des sandales ou autres chaussures légères. Portez des chaussures de sécurité qui protégeront vos pieds et amélioreront votre adhérence sur les surfaces glissantes.
- Gardez un bon appui et un bon équilibre. Ne travaillez pas en extension. Le travail en extension peut entraîner une perte d'équilibre.
- Cet appareil n'est pas un jouet et ne doit pas être utilisé comme tel. Redoublez d'attention lorsque vous l'utilisez à proximité d'enfants.

RÈGLES GÉNÉRALES DE SÉCURITÉ

- N'utilisez pas l'outil si son interrupteur marche/arrêt est inopérant. Tout outil qui ne peut pas être contrôlé par son interrupteur est dangereux et doit être réparé.
- Gardez tous les enfants, visiteurs et animaux éloignés à au moins 15m de distance.
- N'utilisez pas cet appareil lorsque vous êtes fatigué, malade, ou sous l'influence de l'alcool, de drogues ou de médicaments.
- Ne travaillez pas sous de mauvaises conditions d'éclairage.
- Maintenez toutes les parties de votre corps éloignées de tout élément en mouvement et de toute surface chaude de l'appareil.
- N'introduisez aucun objet dans les ouvertures. N'utilisez pas l'appareil si l'une de ses ouvertures est obturée; gardez-le exempt de poussières, peluches, cheveux et autres éléments susceptibles de réduire le débit d'air.
- Inspectez la zone de travail avant chaque utilisation. Retirez tous les objets tels que pierres, verre brisé, clous, câbles ou ficelle qui pourraient se voir projetés ou qui pourraient s'emmêler dans la machine.
- N'utilisez que des accessoires et pièces détachées d'origine constructeur. L'utilisation de toute autre pièce détachée représente un danger et peut endommager le produit.
- Ne rechargez pas un outil électrique sous la pluie ou en milieu humide. Le respect de cette règle réduit le risque de décharge électrique.
- Utilisation domestique uniquement.
- Les outils alimentés par batterie n'ont pas à être branchés sur le secteur; ils sont donc en permanence en état de fonctionner. Soyez conscient des risques possibles lorsque vous n'utilisez pas votre outil alimenté par batterie ou lorsque vous en changez des accessoires. Le respect de cette règle diminue le risque de décharge électrique, d'incendie ou de graves blessures.
- Retirez ou débranchez la batterie avant toute opération d'entretien, de nettoyage, ou de retrait de matériaux de l'appareil de jardinage.
- N'utilisez que des batteries Greenworks (Modèle #29662).
- Rangez les outils non utilisés - lorsque vous ne l'utilisez pas, le souffleur doit être rangé à l'intérieur en un endroit sec, verrouillé et hors de portée des enfants.
- Ne jetez pas les batteries au feu. Les cellules seraient susceptibles d'exploser. Vérifiez les procédures de mise au rebut auprès des autorités locales.
- N'ouvrez pas et n'abîmez pas les batteries. Les fuites d'électrolyte sont corrosives et sont susceptibles d'abîmer les yeux ou la peau. L'électrolyte peut être toxique en cas d'ingestion.
- Ne mettez pas les outils alimentés par batterie ou leur batterie à proximité du feu ou d'une source de chaleur. Vous réduirez ainsi les risques d'explosion et de blessures.
- Les batteries sont susceptibles d'exploser en présence d'une source d'embranchement, telle qu'une veilleuse. Pour réduire le risque de graves blessures, n'utilisez aucun appareil sans fil en présence d'une flamme nue. Une batterie qui explose peut projeter des éclats et des produits chimiques. En cas de contact, rincez immédiatement à grande eau.
- N'écrasez pas, ne laissez pas tomber et n'endommagez pas le pack batterie. N'utilisez pas un pack batterie ou un chargeur qui serait tombé ou qui aurait reçu un choc sévère. Un pack batterie endommagé risque d'exploser. Éliminez immédiatement et de façon appropriée toute batterie endommagée ou qui serait tombée.

RÈGLES GÉNÉRALES DE SÉCURITÉ

- Manipulez les batteries avec soin afin d'éviter de les court-circuiter avec un conducteur tel qu'une bague, un bracelet ou des clés. La batterie ou le conducteur pourrait surchauffer et provoquer des brûlures. N'ouvrez pas et n'abîmez pas les batteries. Les fuites d'électrolyte sont corrosives et sont susceptibles d'abîmer les yeux ou la peau. L'électrolyte peut être toxique en cas d'ingestion.
- Pour de meilleurs résultats, votre outil alimenté par batterie doit être rechargé en un lieu où la température ambiante se situe entre 10°C et 38°C. Pour réduire le risque de graves blessures, ne le rangez pas à l'extérieur ou dans un véhicule.
- Sous des conditions d'utilisation ou de température extrêmes, la batterie est susceptible de fuir. Si du liquide entre en contact avec votre peau, lavez-la immédiatement au savon et à l'eau, puis neutralisez-la avec du vinaigre ou du jus de citron. Si du liquide pénètre dans vos yeux, rincez-les à l'eau claire pendant au moins 10 minutes, puis contactez immédiatement un médecin. Le respect de cette règle réduit les risques de blessures graves.
- Ne faites pas pointer l'extrémité du souffleur vers des personnes ou des animaux.
- Ne faites jamais fonctionner l'appareil sans qu'un accessoire adapté ne soit en place. Assurez-vous toujours que les tubes de soufflage sont en place.
- Lorsque le souffleur n'est pas utilisé, il doit être rangé à l'intérieur en un endroit sec et verrouillé—hors de portée des enfants.
- Entretenez soigneusement l'outil. Gardez les environs de la turbine propres pour de meilleures performances et une sécurité accrue. Respectez les instructions concernant l'entretien correct. Ne tentez pas de retirer les bourrages de l'outil avant d'en avoir retiré la batterie.
- Pour réduire le risque de décharge électrique, n'exposez pas l'outil à la pluie, et ne l'utilisez pas sur une surface humide. Rangez-le à l'intérieur.
- Conservez ce manuel. Reportez-vous-y fréquemment et utilisez-le pour apprendre le fonctionnement de l'outil électrique aux autres personnes susceptibles de l'utiliser. Si vous prêtez cet outil électrique à quelqu'un, prêtez-lui également ce manuel.

SÉCURITÉ RELATIVE AUX ENFANTS

De tragiques accidents peuvent se produire si l'opérateur n'est pas conscient de la présence d'enfants.

- Gardez les enfants éloignés de la zone de travail et faites-les surveiller par un adulte attentif.
- Ne laissez pas les enfants de moins de 14 ans utiliser ce souffleur. Les enfants de 14 ans et plus doivent lire et comprendre les instructions et règles de sécurité présentes dans ce manuel et doivent être instruits et surveillés par un parent.
- Restez alerte, et arrêtez le souffleur si un enfant ou une autre personne pénètre dans la zone de travail.
- Soyez particulièrement prudent lorsque vous vous approchez d'un angle mort, d'un pas de porte, de buissons, d'arbres, ou autres objets susceptibles de vous empêcher de voir un enfant qui croiserait le chemin du souffleur.

RÈGLES GÉNÉRALES DE SÉCURITÉ

AVERTISSEMENT (PROPOSITION 65)









Certaines poussières générées par le ponçage, le sciage, le meulage, le perçage et autres activités de construction contiennent des produits chimiques connus pour provoquer des cancers, des malformations ou autres atteintes au système reproducteur. Quelques exemples de ces produits chimiques sont :

- Le plomb contenu dans les peintures au plomb
- Les cristaux de silice en provenance de briques, ciments et autres produits de maçonnerie, et
- L'arsenic et le chrome en provenance du bois de charpente traité.

Votre risque d'exposition à ces produits chimiques dépend de la fréquence à laquelle vous effectuez ce genre de travaux. Pour réduire votre risque d'exposition à ces produits chimiques, travaillez dans un lieu bien ventilé, ainsi qu'avec un équipement de sécurité approprié, tel qu'un masque anti-poussières spécialement conçu pour filtrer les particules microscopiques.



SYMBOLES

Certains des symboles ci-après sont susceptibles de figurer sur ce produit. Veuillez les étudier et apprendre leur signification. Une interprétation correcte de ces symboles vous permettra d'utiliser le produit dans de meilleures conditions de sécurité et de manière plus adéquate.

SYMBOLE	NOM	DÉSIGNATION/EXPLICATION
V	Volts	Tension
A	Ampères	Courant
Hz	Hertz	Fréquence (cycles par seconde)
W	Watts	Puissance
min	Minutes	Temps
~	Courant Alternatif	Type de courant
—	Courant Continu	Type ou caractéristiques du courant
	Vitesse à Vide	Vitesse de rotation, à vide
/min	Par Minute	Tours, coups, vitesse en surface, oscillations, etc., par minute
	Alerte de Conditions Humides	Ne pas exposer à la pluie ni utiliser en un lieu humide
	Lisez le Manuel Utilisateur!	Pour réduire les risques de blessures, l'utilisateur doit lire et comprendre le manuel utilisateur avant d'utiliser ce produit.
	Protection Oculaire et Auditive	Portez une protection oculaire et auditive conforme à la norme ANSI Z87.1 lorsque vous utilisez cet équipement.
	Alerte de Sécurité	Précautions impliquant votre sécurité.
	Cheveux Longs	Le non-respect de la consigne consistant à éloigner les cheveux longs de l'entrée d'air peut entraîner des blessures.
	Vêtements Amples	Le non-respect de la consigne consistant à éloigner les vêtements amples de l'entrée d'air peut entraîner des blessures.
	Éloignez les Visiteurs	Éloignez tous les visiteurs d'au moins 15m.
	Tubes de Soufflage	N'opérez pas sans que les tubes ne soient en place.

SYMBOLES

Certains des symboles ci-dessous peuvent être utilisés sur produit. Veiller à les étudier et à apprendre leur signification. Une interprétation correcte de ces symboles permettra d'utiliser produit plus efficacement et de réduire les risques.

SYMBOLE SIGNAL	SIGNIFICATION
 DANGER	Indique une situation extrêmement dangereuse qui, si elle n'est pas évitée, aura pour conséquence des blessures graves voire mortelles.
 AVERTISSEMENT	Indique une situation potentiellement dangereuse qui, si elle n'est pas évitée, peut entraîner des blessures graves voire mortelles.
 ATTENTION	Indique une situation potentiellement dangereuse qui, si elle n'est pas évitée, peut entraîner des blessures légères voire modérées.
ATTENTION	(Sans symbole d'alerte de sécurité) Indique une situation pouvant entraîner des dommages matériels.

ENTRETIEN

Les réparations nécessitent un soin et des connaissances extrêmes et ne doivent être effectuées que par un réparateur qualifié. Nous vous suggérons de retourner votre appareil à réparer à votre **CENTRE DE RÉPARATION AGRÉÉ** le plus proche. N'effectuez les réparations qu'en utilisant des pièces détachées identiques.

AVERTISSEMENT

Afin d'éviter de graves blessures, ne tentez pas d'utiliser ce produit avant d'en avoir bien lu et compris le Manuel Utilisateur dans sa totalité. Si vous ne comprenez pas les avertissements et instructions contenus dans ce Manuel Utilisateur, n'utilisez pas ce produit. Appelez le Numéro d'Assistance Gratuit (1-888-909-6757) pour obtenir de l'aide. L'utilisation de tout outil à moteur comporte le risque que des objets soient projetés vers vos yeux, ce qui peut leur infliger de graves blessures. Avant d'utiliser un outil électrique, portez toujours des lunettes de protection équipées de protections latérales, ou un masque facial complet au besoin. Nous recommandons l'utilisation d'un Masque de Sécurité à Champ de Vision large s'il doit être porté par-dessus des lunettes de vue, ou bien des lunettes de protection classiques à écrans latéraux. Portez toujours une protection oculaire répondant à la norme ANSI Z87.1.

AVERTISSEMENT



L'utilisation de tout outil à moteur comporte le risque que des objets soient projetés vers vos yeux, ce qui peut leur infliger de graves blessures. Avant d'utiliser un outil électrique, portez toujours des lunettes équipées de protections latérales, ou un masque facial complet au besoin. Nous recommandons l'utilisation d'un Masque de Sécurité à Champ de Vision Large s'il doit être porté par-dessus des lunettes de vue, ou bien de lunettes de protection à écrans latéraux. Portez toujours une protection oculaire répondant à la norme ANSI Z87.1.

CONSERVER CES INSTRUCTIONS

APPRENEZ À CONNAÎTRE VOTRE SOUFFLEUR

L'utilisation en toute sécurité de ce produit nécessite une bonne connaissance des informations apposées sur l'outil et présentes dans ce manuel utilisateur, ainsi que du travail à effectuer. Avant d'utiliser ce produit, familiarisez-vous avec toutes ses fonctionnalités et règles de sécurité. (Voir Figure 1.)

EMBOUT DE CONCENTRATION DE HAUTE VÉLOCITÉ

L'embout à haute vitesse est excellent pour les feuilles humide collantes. Il permet de décoller les feuilles et débris humides pendant l'aspiration.

ACCESSOIRES SANS OUTIL

Le tuyau de la soufflante, de même que la buse à haute puissance, le sac à débris et les tuyaux de l'aspirateur s'installent facilement sur le produit sans outils supplémentaires.

DEUX VITESSES

L'interrupteur à deux vitesses est conçu pour, la Basse vitesse qui fournit une durée de vie prolongée à la batterie ainsi que la vitesse Turbo qui est utilisée pour un nettoyage de grande puissance ainsi que pour l'emploi de la fonction déchetage/aspirateur. Note: Lors du déchetage des feuilles, le souffleur/aspirateur doit être en mode TURBO-DÉCHQUETAGE.

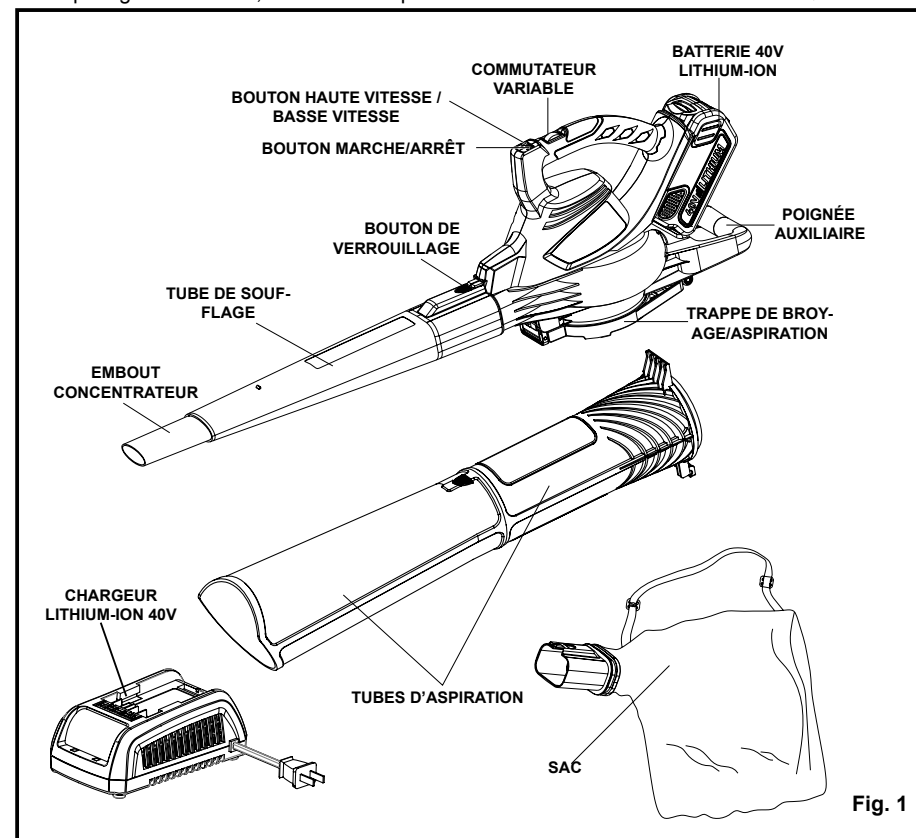

Fig. 1

INSTRUCTIONS POUR LE MONTAGE

DÉBALLAGE

- Ce produit doit être assemblé.

⚠ AVERTISSEMENT

Ne pas utiliser le produit si, en le déballant, vous constatez que des éléments figurant dans la liste d'expédition sont déjà assemblés. Certaines pièces figurant sur cette liste n'ont pas été assemblées par le fabricant et exigent une installation. Le fait d'utiliser un produit qui a été assemblé de façon inadéquate peut entraîner des blessures.

- Avec précaution, sortir l'produit et les accessoires de la boîte. S'assurer que toutes les pièces figurant sur la liste de contrôle sont incluses.
- Examiner soigneusement l'produit pour s'assurer que rien n'a été brisé ou endommagé en cours de transport.
- Ne pas jeter les matériaux d'emballage avant d'avoir soigneusement examiné l'produit et avoir vérifié qu'il fonctionne correctement.
- Si des pièces sont manquantes ou endommagées, appeler le **1-888-909-6757**.

LISTE DE CONTRÔLE D'EXPÉDITION

- Soufflante/aspirateur (31108810)
- Tube de soufflage (34105810)
- Embout concentrateur (34103810)
- Tubes d'aspiration
 - - Tube supérieur (34106142A)
 - - Tube inférieur (34107142)
- Sac (31101810)
- Baterías 40V (29662)
- Cargadores 40V (29292)
- Manuel d'utilisation

⚠ AVERTISSEMENT

Si des pièces manquent ou sont endommagées, ne pas utiliser ce produit avant qu'elles aient été remplacées. Le fait d'utiliser ce produit même s'il contient des pièces endommagées ou s'il lui manque des pièces peut entraîner des blessures graves.

⚠ AVERTISSEMENT

Ne pas essayer de modifier cet produit ou de créer des accessoires non recommandés pour l'produit. De telles altérations ou modifications sont considérées comme un usage abusif et peuvent créer des conditions dangereuses, risquant d'entraîner des blessures graves.

INSTRUCTIONS POUR LE MONTAGE

ASSEMBLAGE EN MODE DÉCHIQUETEUSE (Voir Figure 2.)

1. Insérez les tubes d'aspiration avant et arrière l'un dans l'autre jusqu'à l'enclenchement du bouton de verrouillage. (fig 2)
2. Tirez le bouton de verrouillage vers l'avant pour débloquer la grille. Tenez la grille ouverte. (fig 2.1)
3. Insérez l'attache ciselée du tube d'aspiration dans l'attache arrière. (fig 2.2). Poussez l'attache recourbée du tube d'aspiration dans l'attache avant. (fig 2.3). Poussez le bouton de verrouillage vers le bas pour enclencher le tube d'aspiration. (fig 2.4)
4. Pour retirer les tubes d'aspiration, suivez les étapes (3) (2) (1).
5. Insérez l'adaptateur du sac collecteur dans l'orifice de sortie de la souffleuse. Verrouillez l'adaptateur du sac grâce au bouton de verrouillage. Pour retirer le sac, appuyez sur le bouton de verrouillage et dégagez le sac. (Fig. 4).

NOTA : il peut être nécessaire de retirer le tube de soufflage ou d'aspiration pour débloquer le tube ou l'impulseur.

⚠ AVERTISSEMENT

Pour éviter de vous blesser gravement, assurez vous que l'appareil est à la position ARRÊT et débranché, et que les impulseurs sont aussi à l'arrêt avant de fixer ou de retirer les tubes.

Fig. 2

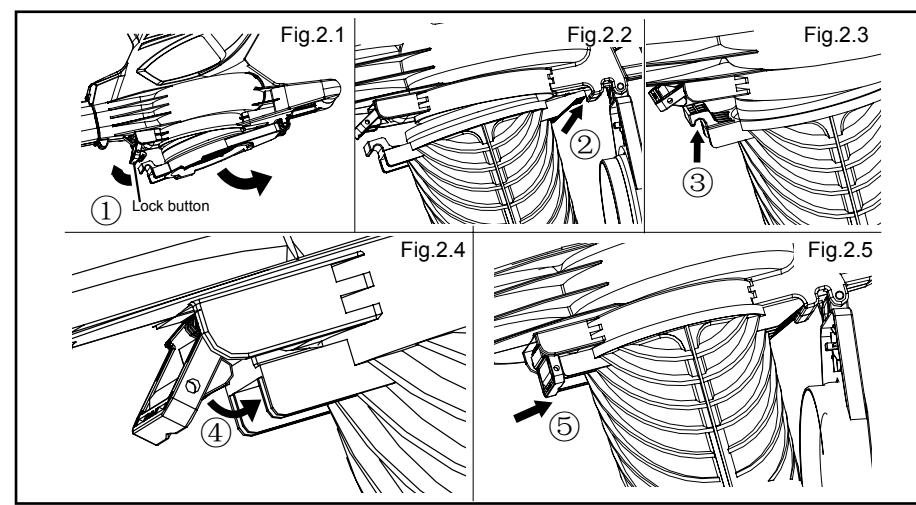
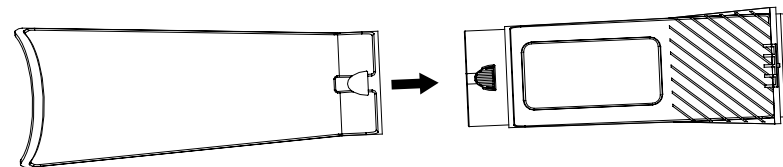

INSTRUCTIONS POUR LE MONTAGE

ASSEMBLAGE EN MODE SOUFFLEUSE (Voir Figure 3.)

1. Glissez le tube de soufflage vers l'avant jusqu'à ce que les surfaces crantées du carter du souffleur s'emboîtent dans les fentes du tube.
2. Insérez l'embout concentrateur dans le tube de soufflage afin de le verrouiller. (L'embout concentrateur sert à augmenter la vitesse de l'air dans les endroits confinés : plates-bandes, dessous de terrasses, etc.).

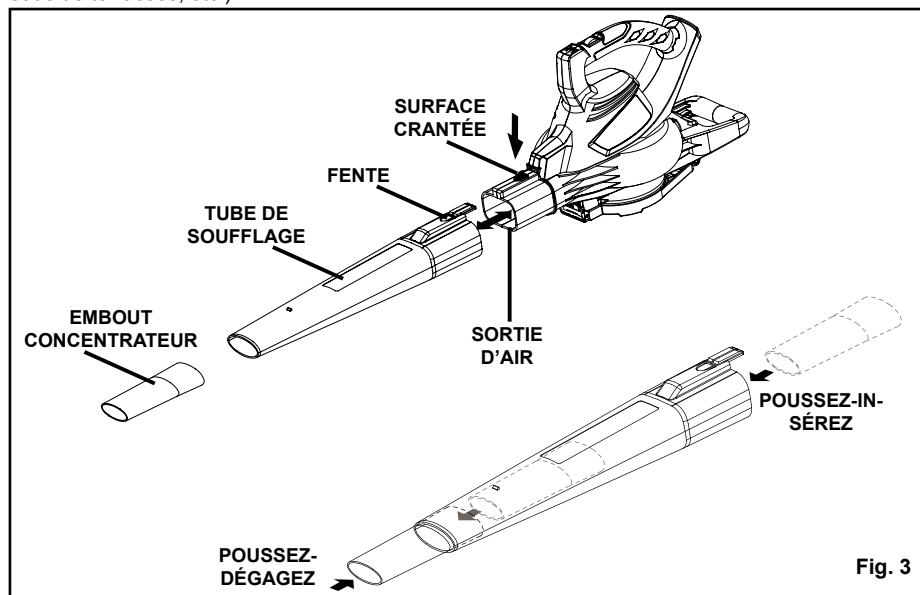

Fig. 3

MISE EN PLACE DU SAC AVEC LA BANDOULIÈRE (Voir Figure 4.)

Tandis que vous êtes en position d'utilisation, réglez la longueur en fonction de la taille de l'utilisateur. Tirez sur la patte pour rallonger la bandoulière et sur la courroie pour la raccourcir.

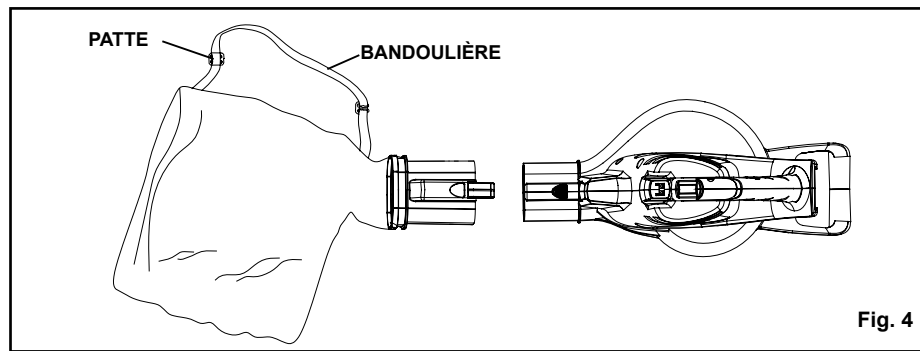

Fig. 4

UTILISATION

BATTERIE

IMPORTANT ! Le pack batterie est livré déchargé. Avant d'utiliser le souffleur pour la première fois, insérez le pack batterie dans le chargeur et chargez-le. Assurez-vous de lire toutes les précautions de sécurité, et suivez les instructions du chapitre concernant le Chargeur de Batterie.

Mise en place (Voir Figure 5.)

1. Alignez la glissière (3) du pack batterie avec la rainure(4) du carter du souffleur.
2. Saisissez fermement le souffleur (2).
3. Poussez le pack batterie dans la poignée jusqu'à ce que le loquet se verrouille en place.
4. Ne forcez pas lors de l'insertion du pack batterie. Il devrait glisser en place et "cliquer".

Retrait (Voir Figure 5.)

1. Appuyez sur le loquet de déverrouillage (1) du pack batterie et maintenez-le enfoncé.
2. Saisissez fermement le souffleur (2), et tirez sur le pack batterie pour le sortir de la poignée.

NOTE : Le pack batterie est ajusté de façon serrée dans la poignée afin d'éviter qu'il ne se déboîte accidentellement. Il peut être nécessaire de tirer dessus fermement pour le retirer.

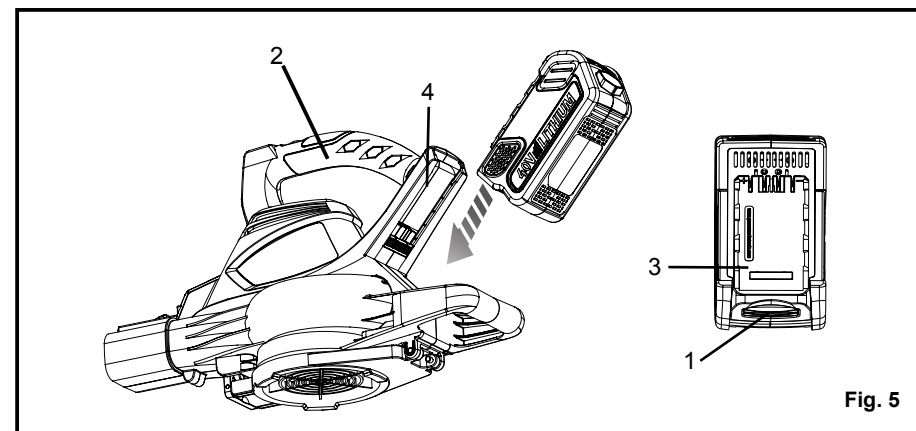

Fig. 5

UTILISATION



⚠ AVERTISSEMENT

Suivez ces instructions afin d'éviter toute blessure et de réduire les risques de décharge électrique ou d'incendie:

- Remplacez immédiatement le pack batterie ou le chargeur au cas où le boîtier de la batterie ou le câble d'alimentation du chargeur seraient endommagés.
 - Assurez-vous que l'interrupteur est en position d'arrêt (OFF) avant de mettre en place ou de retirer le pack batterie.
 - Vérifiez que le pack batterie a été retiré et que l'interrupteur est en position d'arrêt (OFF) avant toute opération de vérification, de réglage ou d'entretien sur une quelconque partie du souffleur.
 - Lisez, comprenez, et respectez les instructions présentes au chapitre intitulé Procédure de Charge.
-

UTILISATION

MISE EN MARCHÉ/ARRÊT DU SOUFFLEUR/BROYEUR (VOIR FIGURE 6.)

1. Appuyez sur l'interrupteur Marche/Arrêt (), vous entendrez un bip sonore et le souffleur se mettra en marche à basse vitesse.
2. Tournez le cadran du variateur de vitesse vers l'avant pour augmenter la vitesse de 110KM/H à 210KM/H.
3. Appuyez sur le commutateur haute vitesse/basse vitesse () pour que la vitesse puisse varier de 120KM/H à 290KM/H.
4. Pour arrêter, appuyez sur l'interrupteur marche/arrêt ().

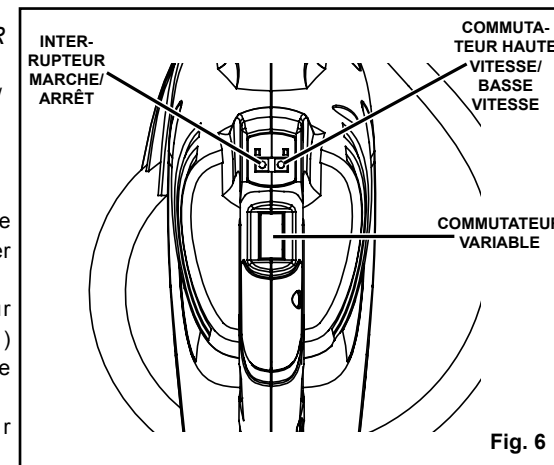

IMPORTANT: TURBO-DÉCHIQUETAGE en appuyant sur le bouton "haute vitesse/ basse vitesse", ainsi qu'avec le commutateur variable réglé à haute vitesse (5).

UTILISATION

TENUE DE LA SOUFFLEUSE/DÉCHIQUETEUSE (Voir Figure 7.)

Avant de démarrer la souffeuse, tenez vous en position d'utilisation. Vérifiez les éléments suivants:

- Vous portez des vêtements appropriés, comme des bottes, des lunettes de sécurité, des protecteurs auditifs, des gants, des pantalons et une chemise à manches longues.

⚠ AVERTISSEMENT

Pour éviter de vous blesser gravement, portez des lunettes de sécurité en tout temps lorsque vous utilisez cette souffeuse. Portez un écran facial ou un masque antipoussière dans les endroits poussiéreux.

⚠ AVERTISSEMENT

Pour éviter de vous blesser gravement ou d'endommager l'appareil, assurez-vous que les tubes de soufflage ou d'aspiration et le sac sont bien en place avant de démarrer l'appareil.

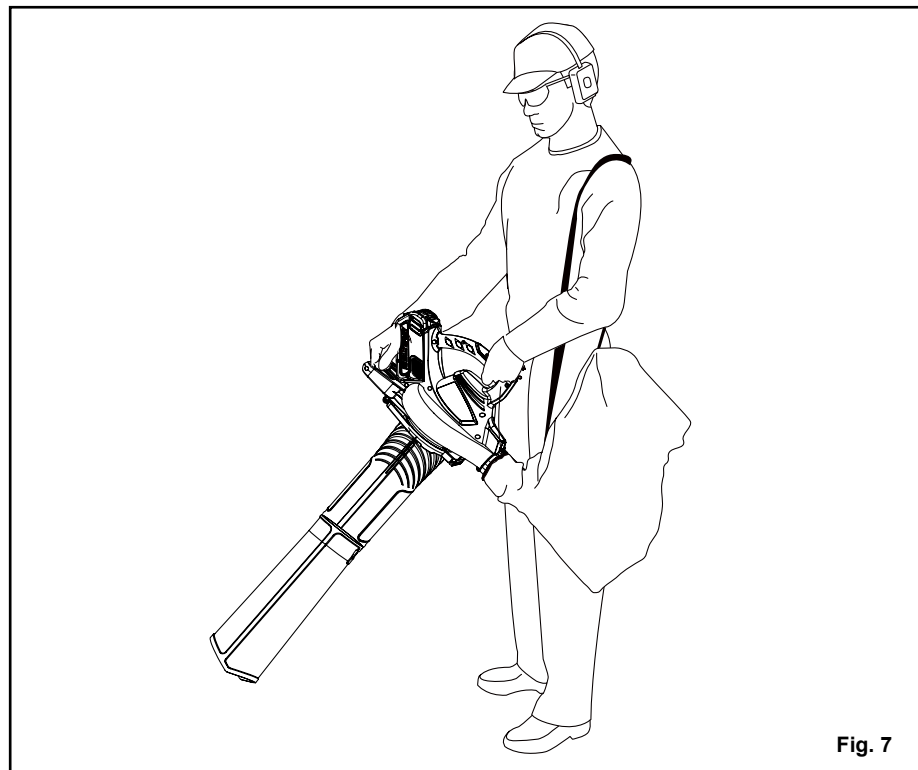

UTILISATION

État	LED	MÉTHODE DE RÉOLUTION
Protection de défaillance générale	Lumière verte éteinte, lumière rouge allumée; clignote 7 fois; garde un intervalle de 1hz: 3sec; maintien 60sec alarme sonore	Relâchez la gâchette et redémarrer
Protection de sous-tension	Lumière verte éteinte, lumière rouge allumée; clignote 5 fois; garde un intervalle de 1hz: 3sec; maintien 60sec alarme sonore	Relâchez la gâchette et redémarrer ou recharger la batterie
Protection de surcharge	Lumière verte éteinte, lumière rouge allumée; clignote 4 fois; garde un intervalle de 1hz: 3 secs; maintien 60secs alarme sonore	Relâchez la gâchette et redémarrer
Protection de batterie coincé	Lumière Verte/Rouge éteinte L'appareil arrête de fonctionner	Réinitialiser le souffleur/aspirateur en retirant la batterie pour 5 secondes
Température anormale de la batterie	Led éteint	Lorsque la température de la batterie est refroidie, le souffleur peut fonctionner normalement

UTILISATION

CONSEILS D'UTILISATION (Voir Figure 8.)

- Le sac est installé et fermé (quand l'appareil est utilisé en mode déchiqueteuse).
- Avant d'utiliser l'appareil, assurez vous que le sac est fermé.
- Avant de démarrer la souffleuse, assurez vous qu'elle n'est pas dirigée vers quelqu'un ou vers des débris libres.
- Vérifiez que la souffleuse est en bon état de marche. Assurez-vous que les tubes et les protecteurs sont bien en place et fixés solidement.
- Tenez toujours l'appareil à deux mains pendant l'utilisation.
- Tenez fermement les poignées avant et arrière.
- Pour réduire les risques de perte auditive liés au bruit, des protecteurs auditifs sont obligatoires.
- Lorsque vous utilisez l'appareil en mode de déchiqueteuse, utilisez la bandoulière.
- Pour réduire le bruit, limitez le nombre d'appareils utilisés en même temps.
- Pour réduire le bruit, utilisez la souffleuse électrique à la plus petite vitesse permettant d'accomplir la tâche.
- Utilisez des râtaux et des balais pour décompacter les débris avant de souffler.
- Dans les endroits poussiéreux, humectez légèrement la surface.
- Économisez l'eau en utilisant une souffleuse électrique au lieu d'un tuyau d'arrosage pour de nombreuses applications relatives au gazon et au jardin, notamment les zones comme les gouttières, les moustiquaires, les patios, les grilles, les vérandas et les jardins.
- Faites attention aux enfants, aux animaux, aux fenêtres ouvertes et aux voitures fraîchement lavées et soufflez les débris au loin de manière sécuritaire.
- Nettoyez après l'utilisation d'une souffleuse ou d'autre équipement. Jetez les débris d'une façon adéquate.

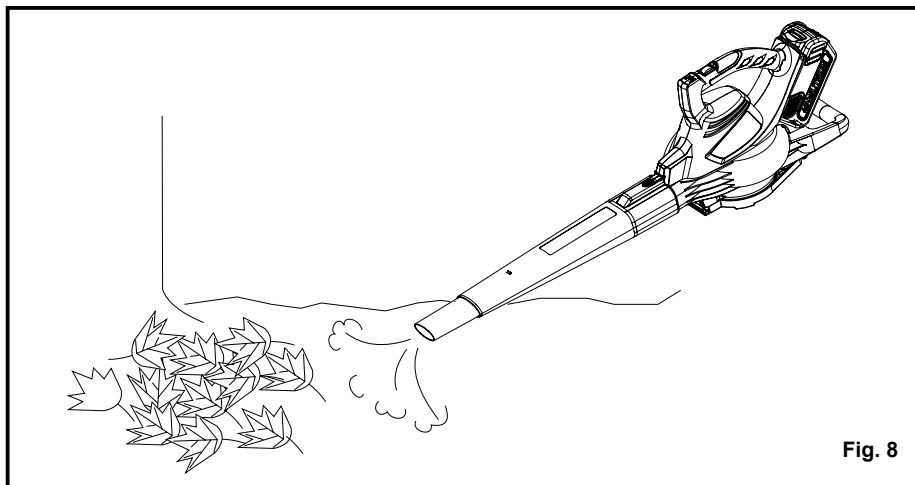

Fig. 8

NOTE : Veuillez vous assurer que la Trappe du Souffleur/Broyeur est complètement fermée et verrouillée.

UTILISATION

ÉVÉNEMENTS

Ne recouvrez pas les événements. Ne les obstruez pas et retirez les débris. Les événements doivent toujours être dégagés pour permettre un refroidissement adéquat du moteur.

⚠ AVERTISSEMENT

Pour éviter de vous blesser gravement, ne portez pas de vêtements amples ou de foulard, de cordon, de chaîne, de cravate, etc. qui pourraient être aspirés par les événements. Afin de vous assurer que les cheveux longs ne seront pas aspirés par les événements, attachez les derrière la tête, plus haut que les épaules.

UTILISATION EN MODE SOUFFLEUSE

Tenez la souffleuse fermement. Balayez d'un côté à l'autre en plaçant l'embout à plusieurs pouces du sol. Faites avancer l'appareil lentement, en gardant le tas de débris accumulés devant vous. La basse vitesse est préférable à la haute vitesse pour la plupart des travaux de soufflage de débris secs. Le soufflage à haute vitesse convient plutôt aux gros débris ou au gravier.

UTILISATION EN MODE DÉCHIQUETEUSE

Tenez fermement l'appareil. Inclinez les tubes d'aspiration (2 à 4 po ou 5 10 cm), et effectuez un mouvement de balayage pour aspirer les débris légers qui seront envoyés dans le sac. Les objets comme les feuilles ou les petites branches seront déchiquetés en passant à travers le ventilateur. Il est conseillé de vider régulièrement le sac pour prolonger sa durée de vie et améliorer le rendement de l'appareil.

DÉGAGEMENT D'UN TUBE OU IMPULSEUR BLOQUÉ

⚠ AVERTISSEMENT

Pour éviter de vous blesser gravement, assurez-vous que la souffleuse/déchiqueteuse est en position ARRÊT et débranchée avant de nettoyer l'impulseur.

1. Appuyez sur le bouton marche/arrêt () et attendez que l'appareil soit complètement arrêté.
2. Retirez la batterie.
3. Retirez le tube de soufflage ou les tubes d'aspiration et le sac de la souffleuse/déchiqueteuse.
4. Enlevez les matériaux bloquant le tube ou l'impulseur avec précaution. Inspectez les lames pour vérifier qu'elles ne sont pas endommagées. Faites tourner les lames de l'impulseur avec votre main pour vous assurer qu'elles sont complètement débloquées.
5. Réinstallez le tube de soufflage ou les tubes d'aspiration et le sac de la souffleuse/déchiqueteuse.
6. Insérez le pack batterie dans l'appareil.

ENTRETIEN

NETTOYAGE DE L'APPAREIL

AVERTISSEMENT

Afin d'éviter les blessures et les risques d'incendie et d'électrocution, retirez la batterie avant d'ajuster, d'inspection ou le nettoyage du ventilateur.

Nettoyage

Retirez la batterie.

1. Brossez la poussière ou souffler et les débris des orifices d'air en utilisant l'air comprimé ou un aspirateur. Gardez les événements libres de toute obstruction, la sciure et des copeaux de bois. Ne pas vaporiser, laver, ou immerger les bouches d'aération dans l'eau.
2. Essuyez le boîtier et les composants en plastique en utilisant un chiffon doux et humide. Ne pas utiliser de solvants ou de détergents forts sur le boîtier en plastique ou des composants en plastique. Certains nettoyeurs ménagers peuvent causer des dommages, et peut causer un risque d'électrocution.

Bloc-Batterie

- Entreposer la batterie avec une demi charge. Deux lumières sur la batterie est l'idéal pour l'entreposage.
- Dès que le voyant de charge sera vert, enlevez la batterie du chargeur et déconnectez le chargeur de la prise.
- N'entreposez pas le bloc-batterie lorsqu'il se trouve sur l'outil ou dans le chargeur.
- Après la recharge le bloc-batterie peut être entreposé dans le chargeur tant que celui-ci n'est pas branché.

Entretien de Chargeur

- Gardez le chargeur propre et dépourvu de débris. Empêchez toute matière de pénétrer dans la cavité reculée ou s'accumuler sur les contacts. Nettoyez le chargeur avec une étoffe sèche. N'utilisez pas de solvants, de l'eau ou ne le mettez pas dans les endroits mouillés.
- Débranchez toujours le chargeur lorsque le bloc-batterie n'est pas là dedans.
- Chargez les batteries complètement avant de les entreposer. Ne rechargez pas le bloc-moteur s'il est complètement chargé.
- Entreposez le chargeur à la température ambiante normale. Ne l'entreposez pas dans un endroit exposé à une chaleur excessive. Ne servez-vous pas de chargeur sous la lumière directe du soleil. Rechargez aux températures ambiantes entre 7°C et 40°C (45°F et 104°F). Si la batterie est chaude, laissez-la refroidir avant de la recharger.

ENTRETIEN

NETTOYAGE DU SAC

1. Videz le sac après chaque utilisation pour éviter la détérioration et l'obstruction de l'admission d'air qui réduiraient le rendement de la déchiqueteuse.
2. Portez des lunettes de sécurité et un masque antipoussière, et nettoyez le sac au besoin. Retournez le sac après l'avoir vidé et secouez-le vigoureusement pour enlever la poussière et les débris.
3. Lavez le sac une fois par année ou plus souvent au besoin :
 - a. retirez le sac;
 - b. retournez le sac;
 - c. accrochez le;
 - d. arrosez-le en entier;
 - e. suspendez-le pour le faire sécher;
 - f. remettez le sac à l'endroit et réinstallez-le.

RANGEMENT

- Rangez l'appareil dans un endroit verrouillé pour éviter une utilisation non autorisée et les dommages.
- Rangez l'appareil dans un endroit sec et bien aéré.
- Rangez l'appareil hors de la portée des enfants.

MISE AU REBUT DE LA BATTERIE SANS DANGER POUR L'ENVIRONNEMENT



Les cellules du bloc-batterie de cet outil comportent la ou les matières toxiques et corrosives suivantes : le LITHIUM-ION, une matière toxique.

⚠ AVERTISSEMENT

Toutes matières toxiques doivent être éliminées conformément aux directives afin d'éviter de contaminer l'environnement. Avant de mettre au rebut un bloc-batterie de type lithium-ion endommagé ou usé, communiquez avec votre agence locale d'élimination des déchets pour obtenir de plus amples renseignements et les directives appropriées. Apportez les batteries au centre local de recyclage et d'enfouissement autorisé pour la mise au rebut des batteries au lithium-ion.

⚠ AVERTISSEMENT

Si le bloc-batterie comporte une fissure, et ce, même en l'absence d'une fuite, vous ne devez pas le recharger ou l'utiliser. Vous devez alors vous en débarrasser et le remplacer par un nouveau bloc-batterie. N'ESSAYEZ PAS DE LE RÉPARER! Ceci a pour but d'éviter les blessures et les risques d'incendie, de déflagration ou de choc électrique ou les possibilités de contaminer l'environnement:

- Couvrez les bornes de la batterie à l'aide d'un ruban adhésif résistant.
- Ne tentez PAS de retirer ou de détruire un composant quelconque du bloc-batterie.
- Ne tentez PAS d'ouvrir le bloc-batterie.
- Lorsqu'une fuite survient, les substances électrolytes qui s'en dégagent sont corrosives et toxiques. ÉVITEZ que cette solution vous pénètre dans les yeux ou la peau et ne l'avalez pas.
- ÉVITEZ de placer ce type de batteries dans vos ordures ménagères.
- ÉVITEZ de les incinérer.
- ÉVITEZ qu'elles se retrouvent dans un site d'enfouissement quelconque ou dans des installations municipales de déchets solides.
- Apportez-les dans un centre d'enfouissement ou de recyclage accrédité.

DÉPANNAGE

PROBLÈME	CAUSE POSSIBLE	SOLUTION
L'appareil ne souffle ou ne déchiquète pas.	1. Le sac est plein.	1. Videz le sac.
	2. Le tube est bloqué.	2. Dégagez la cause de l'obstruction.
	3. L'impulseur est bloqué.	3. Dégagez la cause de l'obstruction.
	4. Le sac est sale.	4. Nettoyez le sac.
	5. Le sac est déchiré.	5. Remplacez le sac.
	6. Le sac n'est pas fermé.	6. Fermez le sac.
	7. La batterie n'est pas bien en place.	7. Pour verrouiller le pack batterie, assurez-vous que le loquet situé sur le dessus du pack batterie s'emboîte bien en place.
	8. La batterie est déchargée.	8. Chargez le pack batterie en respectant les instructions fournies avec votre modèle.
L'appareil ne démarre pas.	1. La batterie n'est pas bien en place.	1. Pour verrouiller le pack batterie, assurez-vous que le loquet situé sur le dessus du pack batterie s'emboîte bien en place.
	2. La batterie est déchargée.	2. Chargez le pack batterie en respectant les instructions fournies avec votre modèle.
	3. L'interrupteur d'alimentation et de vitesse est en position ARRÊT.	3. Poussez l'interrupteur en position BASSE VITESSE ou HAUTE VITESSE.
	4. L'interrupteur d'alimentation est défectueux.	4. Communiquez avec le service d'assistance téléphonique sans frais au: 1-888-909-6757.
	5. Les tubes d'aspiration ne sont pas fixés correctement.	5. Vérifier les tubes d'aspiration et assurez-vous que l'interrupteur agit lorsqu'ils sont correctement fixés.
	6. Le couvercle / l'entrée d'air est ouvert(e).	6. Assurez-vous que le couvercle / l'entrée d'air est complètement fermé(e) et verrouillé(e).

GARANTIE



Ce produit est garanti par les présentes pour une période de quatre (4) ans par GREENWORKS™ au premier acheteur sur présentation d'une preuve d'achat, contre tout défaut causé par des vices de matériaux, de pièces ou de fabrication. GREENWORKS™, à sa discrétion, procédera aux réparations ou au remplacement des pièces défectueuses montrant une utilisation normale, sans frais pour le client. Cette garantie n'est valide que pour les unités destinées à un usage personnel ou qui n'ont pas été louées ou utilisées à des fins industrielles ou commerciales et qui ont été entretenues selon les instructions du guide d'utilisation remis à l'achat du produit.

La batterie et le chargeur portent garantie deux (2) an contre les défauts de fabrication et de matériaux. Pour que la garantie soit valide, les batteries doivent être chargées en suivant les directives et consignes du manuel d'instruction.

LES ARTICLES PAS COUVERT PAR GARANTIE :

1. Toute pièce qui devient défectueuse en raison de mauvaise utilisation, d'utilisation à des fins commerciales, d'usage abusif, de négligence, d'accidents, de mauvais entretien ou d'altérations; ou
2. L'appareil s'il n'a pas été utilisé et/ou entretenu conformément aux instructions contenues dans le manuel; ou
3. L'usure normale sauf dans les cas mentionnés ci-dessous; ou
4. Les travaux d'entretien courant tels que la lubrification, l'affûtage de la lame; ou
5. La détérioration normale du fini extérieur due à l'utilisation ou à l'exposition.

GREENWORKS SERVICE D'ASSISTANCE (1 888 90WORKS):

Le service de garantie est disponible en appelant notre service d'assistance gratuit, 9 h à 5 de l'après-midi. EST à 1 888 909 6757 (1 888 90WORKS).

FRAIS DE TRANSPORT :

Les frais de transport de tout appareil motorisé ou accessoire connexe sont la responsabilité de l'acheteur. Dans le cadre de la présente garantie, les frais de transport de toute pièce retournée pour remplacement doivent être payés par l'acheteur à moins qu'un tel retour ne soit à la demande écrite de GREENWORKS.

VUE ÉCLATÉE

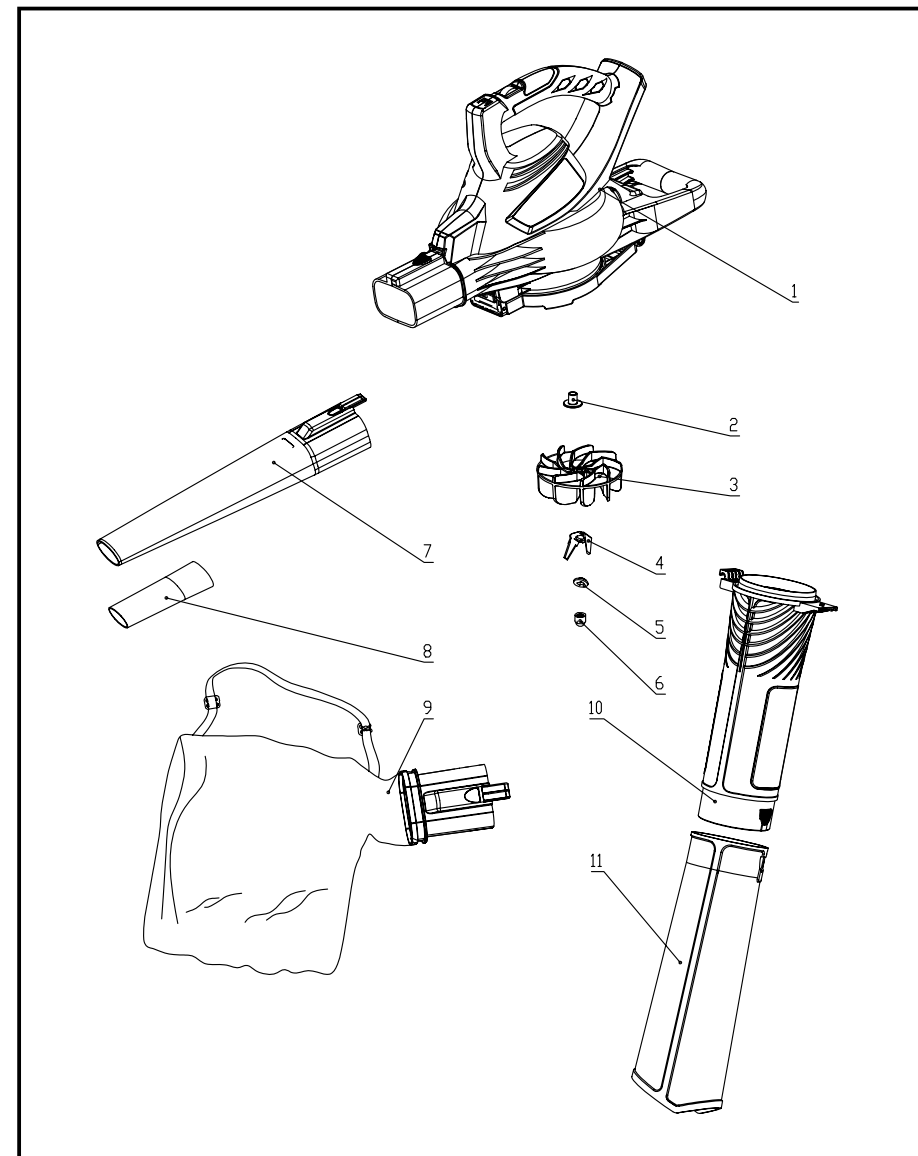

LISTE DES PIÈCES

CODE	N°	DESCRIPTION	QTÉ
1	31108810	soufflante/aspirateur	1
2	33202810	palier d'arbre	1
3	34103204	ventilateur de déchetage pour aspirateur	1
4	33203142	lame de coupe pour aspirateur	1
5	34119144	rondelle	1
6	34118144-1	capuchon	1
7	34105810	tube du souffleur (sans balais)	1
8	34103810	embout de concentration	1
9	31101810	sac collecteur	1
10	34106142A	tube supérieur pour aspirateur	1
11	34107142	tube inférieur pour aspirateur	1

NOTES



LIGNE D'ASSISTANCE SANS FRAIS : 1-888-90WORKS (888.909.6757)

Rev: 00 (07-12-13)

 Imprimé en Chine sur papier 100% recyclé