

# greenworks<sup>®</sup>

EN	ELECTRIC SCOOTER	OPERATOR MANUAL
FR	TROTTINETTE ÉLECTRIQUE	MANUEL D'OPÉRATEUR
ES	PATINETE ELÉCTRICO	MANUAL DEL OPERADOR



**OVE90001**

[www.greenworkstools.com](http://www.greenworkstools.com)



<b>1</b>	<b>Introduction.....</b>	<b>4</b>	4.6	Stop the product.....	12
1.1	Product description.....	4	<b>5</b>	<b>SMARTg home application.....</b>	<b>13</b>
1.2	Intended use.....	4	5.1	Connect to the app.....	13
1.3	Overview .....	4	<b>6</b>	<b>Maintenance.....</b>	<b>13</b>
1.4	Symbols on the product.....	6	6.1	Clean the product.....	13
1.5	California Proposition 65.....	6	6.2	Clean the battery and battery charger...	13
<b>2</b>	<b>Safety.....</b>	<b>6</b>	<b>7</b>	<b>Transportation, storage, and disposal.....</b>	<b>13</b>
2.1	Safety definitions.....	6	7.1	Transportation and storage.....	13
2.2	Important safety instructions.....	7	7.2	Disposal of the battery, battery charger, and product.....	14
2.3	FCC Requirement.....	8	<b>8</b>	<b>Error codes.....</b>	<b>14</b>
<b>3</b>	<b>Assembly.....</b>	<b>8</b>	<b>9</b>	<b>Technical data.....</b>	<b>15</b>
3.1	Assemble the stem.....	8	<b>10</b>	<b>Limited warranty.....</b>	<b>16</b>
3.2	Install the handlebar.....	9	10.1	Items not covered by warranty.....	16
<b>4</b>	<b>Operation.....</b>	<b>9</b>	10.2	Helpline.....	16
4.1	Before you ride.....	9	10.3	Shipping.....	16
4.2	Start the product.....	11			
4.3	Ride the product.....	11			
4.4	Activate walk-assist mode.....	12			
4.5	Headlight on/off.....	12			

# 1 INTRODUCTION

## 1.1 PRODUCT DESCRIPTION

This product is a battery-operated scooter with an electric motor.

We have a policy of continuous product development and therefore reserve the right to modify the design and the appearance of the products without prior notice.

## 1.2 INTENDED USE

This is a recreational vehicle designed for riding on smooth pavement only. Please check and consult your local state or territory laws and regulations on where you may operate this vehicle.

## 1.3 OVERVIEW

### Scooter

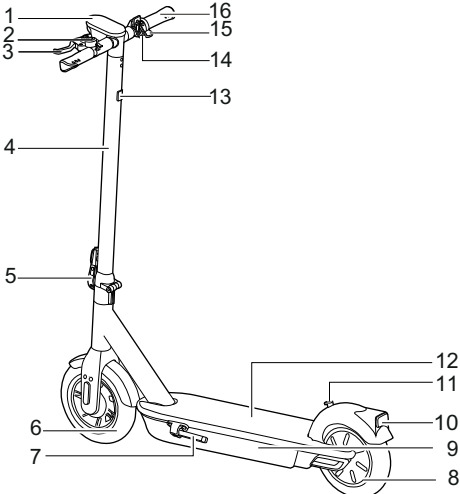

- |   |                     |    |   |
|---|---------------------|----|---|
| 1 | Display             | 10 | Brake light   |
| 2 | Bell                | 11 | Carrying buckle   |
| 3 | Brake lever         | 12 | Footboard   |
| 4 | Stem                | 13 | TYPE-C charging port<br>(i.e. charge smartphone while riding) |
| 5 | Quick-release lever | 14 | Folding clasp   |
| 6 | Front wheel         | 15 | Throttle  |
| 7 | Kickstand           | 16 | Handlebar   |
| 8 | Rear wheel          |    |   |
| 9 | Battery compartment |    |   |



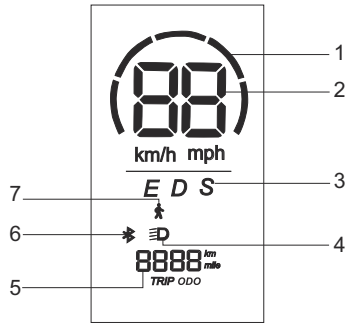







## Display



- 1 Battery level
- 2 Speedometer
- 3 Mode
- 4 Headlight

- 5 Odometer
- 6 Bluetooth
- 7 Walk-assist mode

## 1.4 SYMBOLS ON THE PRODUCT

Symbol	Explanation
	Important safety precautions
	Read instructions thoroughly before operating the product and follow all warnings and safety instructions.
IPX4	Waterproof level
	Never permit children under age 14 to operate this product. Operation by children under the age of 14 increases the risk of severe injury or death. Adult supervision required for children under the age of 16.
	Do not ride with a passenger. Passengers can cause a loss of control, resulting in severe injury or death.
	Direct current
	Always use a helmet and protective gear.
	Never use on public roads.
	Never use with drugs, medication, alcohol, or other substances.
	Onboard battery storage
	Active battery port

## 1.5 CALIFORNIA PROPOSITION 65

### ▲ WARNING

**THIS PRODUCT CONTAINS OR EMITS A CHEMICAL KNOWN TO THE STATE OF CALIFORNIA TO CAUSE CANCER OR BIRTH DEFECTS OR OTHER REPRODUCTIVE HARM.**

## 2 SAFETY

### 2.1 SAFETY DEFINITIONS

Warnings, cautions, and notes are used to point out especially important parts of the manual.

### ▲ WARNING

**THERE IS A RISK OF INJURY OR DEATH FOR THE OPERATOR OR BYSTANDERS, IF THE INSTRUCTIONS IN THE MANUAL ARE NOT OBEYED.**

## ▲ CAUTION

**THERE IS A RISK OF DAMAGE TO THE PRODUCT, OTHER MATERIALS, OR THE ADJACENT AREA, IF THE INSTRUCTIONS IN THE MANUAL ARE NOT OBEYED.**

*Note: Used to give more information that is necessary in a given situation.*

## 2.2 IMPORTANT SAFETY INSTRUCTIONS

### ▲ WARNING

**DO NOT ALLOW FAMILIARITY WITH THIS PRODUCT TO MAKE YOU CARELESS. REMEMBER THAT A CARELESS FRACTION OF A SECOND IS SUFFICIENT TO INFLICT SERIOUS INJURY.**

### ▲ WARNING

**READ AND UNDERSTAND THE SAFETY CHAPTER BEFORE YOU ASSEMBLE THE PRODUCT.**

### General safety warnings

When using this product, basic precautions should always be followed, including the following:

- Read all the instructions before using the product.
- The product is for recreation only. It is not intended for transportation.
- Do not modify the product in any way to change the purpose for which it was designed.
- In order to master riding skills, the rider needs to practice.
- Use with caution since skill is required to avoid falls or collisions causing injury to the user or third parties.
- The product is not intended for use at elevations greater than 2000 m above sea level.
- The assembly and adjustment should ONLY be done by adults. The product contains small parts which can pose a choking hazard. To avoid suffocation, do not allow children to touch plastic covering.
- Children must always be under parental supervision. Children under the age of 6 must be kept away from the product.

### Who should not ride

- Anyone under the influence of drugs, medication, alcohol, or other substances.
- Children under the age of 14.
- Anyone with a condition that advises against engaging in strenuous physical activity.
- Anyone who is extremely fatigued or has balancing issues.
- Anyone whose weight is outside the stated limits (see **Technical data**).
- Anyone who is hearing impaired and/or cannot hear important auditory cues while driving.
- Children under the age of 16 should only drive under adult supervision.

### Areas and environments to avoid riding

- When entering public spaces, always comply with local laws and regulations.
- This product is designed for riding on flat, dry, paved surfaces.
- Please ride in an open outdoor space. Do not drive on roadways, near motor vehicles, pedestrians, bicyclists, animals, on or near steep inclines or steps, curbs, near swimming pools, through puddles, or other bodies of water. Use caution when riding in areas with trees, posts, or fences. You must leave sufficient space between you and any item to be able to safely pass them.
- Avoid construction sites, sudden surface changes, drainage grates, potholes, cracks, hydrants, parked cars, speed bumps and other obstacles.
- Don't ride on loose grounds (such as rocks, gravel, or sand).
- Do not drive at night or in poor visibility conditions.
- Do not ride in the snow or in the rain. Submersion in water may cause battery damage, catch fire or even explode.

### When riding:

- One rider only.

- Always wear a helmet and other protective gear (such as elbow pads and knee pads) when riding the scooter. Use an approved bicycle or skateboard helmet that fits properly with the chin strap in place and provides protection for the back of your head.
- Do not ride recklessly. Slow down when entering unfamiliar areas. Use caution when riding in areas with trees, posts, or fences. Always slow down when turning.
- Be alert and aware of the surroundings both far ahead and in front of you when riding. Your eyes are your best tool for safely avoiding obstacles and low traction surfaces (including, but not limited to, wet ground, loose sand, loose gravel, and ice).
- Avoid sudden acceleration and deceleration. As with other vehicles, faster speeds require longer braking distance. Sudden braking on low traction surfaces could lead to wheel slip or falls. Be cautious and always keep a safe distance between you and others when riding.
- Never ride faster than the designed top speed (the top speed can be affected by rider weight, battery level, incline, etc.).
- Keep both hands on the handlebar and do not carry cargo of any kind.
- DO not use a cell phone, camera, headphones, earbuds or perform any other activities while riding.
- Do not touch moving or spinning wheels. Keep your hair, clothing, or similar articles from coming in contact with the moving parts.
- Please get off the scooter and walk along with it when you encounter special road surfaces such as speed bumps and potholes.

SAVE THESE INSTRUCTIONS

2.3 FCC REQUIREMENT

This device complies with part 15 of the FCC Rules. Operation is subject to the following two conditions:

1. This device may not cause harmful interference, and
2. This device must accept any interference received, including interference that may cause undesired operation.

**▲ WARNING**

**ANY CHANGES OR MODIFICATIONS NOT EXPRESSLY APPROVED BY THE PARTY RESPONSIBLE FOR COMPLIANCE COULD VOID THE USER'S AUTHORITY TO OPERATE THE EQUIPMENT AND ITS WARRANTY.**

*Note: This equipment has been tested and found to comply with the limits for a Class B digital device, pursuant to Part 15 of the FCC Rules. These limits are designed to provide reasonable protection against harmful interference in a residential installation. This equipment generates, uses, and can radiate radio frequency energy, and if not installed and used in accordance with the instructions, may cause harmful interference to radio communications. However, there is no guarantee that interference will not occur in a particular installation. If this equipment does cause harmful interference to radio or television reception, which can be determined by turning the equipment off and on, the user is encouraged to try to correct the interference by one or more of the following measures:*

- Reorient or relocate the receiving antenna.
- Increase the separation between the equipment and receiver.
- Connect the equipment into an outlet on a circuit different from that to which the receiver is connected.
- Consult the dealer or an experienced radio/TV technician for help.

3 ASSEMBLY

3.1 ASSEMBLE THE STEM

This section describes how to assemble and adjust the product.

1. Unfold the stem.

**▲ WARNING**

**CAREFULLY READ AND UNDERSTAND THE SAFETY CHAPTER AND THE ASSEMBLY INSTRUCTIONS BEFORE YOU ASSEMBLE THE PRODUCT.**



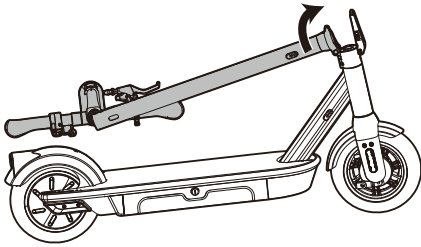

- Secure the stem by locking the quick release lever until you hear a click.

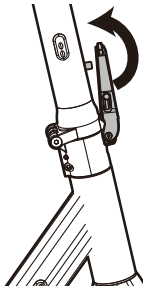

### ▲ WARNING

**ALWAYS MAKE SURE THAT THE STEM IS FULLY LOCKED AND STABLE BEFORE EVERY RIDE.**

## 3.2 INSTALL THE HANDLEBAR

**Note:** *Unfold the kickstand to support the product.*

- Remove all the protective packaging.
- Carefully unwind wiring and grab the two ends of the cable connectors.

**Note:** *Ensure that the connectors align correctly before connecting them.*

- Connect two plugs.

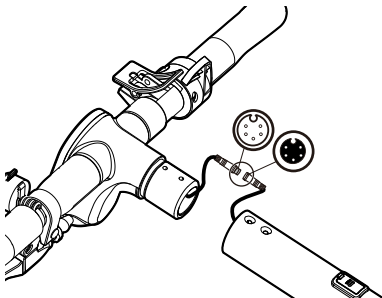

- Insert the handlebars into the stem aligning the holes on the handlebar with the holes on the stem.

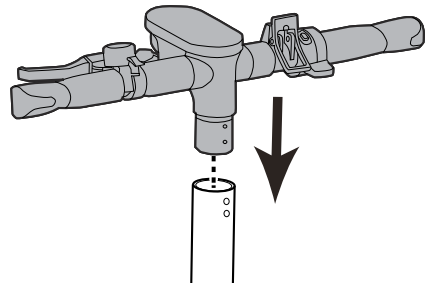

- Use the hex key to tighten 4 screws.

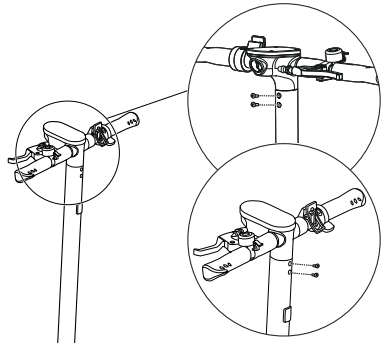

## 4 OPERATION

This section describes how to operate the product.

### ▲ WARNING

**CAREFULLY READ AND UNDERSTAND THE SAFETY CHAPTER AND OPERATION INSTRUCTIONS BEFORE YOU OPERATE THE PRODUCT.**

### 4.1 BEFORE YOU RIDE

#### 4.1.1 SAFETY CHECKLIST

Before every ride, it is important to carry out the following safety checks:

- Make sure there are no loose fasteners and damaged components.
- Check all functional parts like the frame, handlebar, tires and make sure the steering system is well adjusted.
- Inflate the front tire to the correct PSI before using. Check the recommended tire pressure on the tire and follow it before inflating.
- Ensure that all locking devices are engaged.
- Check the brake for proper function. When you squeeze the brake lever, there should be responsive braking action.

- Battery: if the battery level is low (the indicator is red), please fully charge the battery to ensure safe riding.
- Always wear a helmet and protective equipment like knee pads and elbow pads.
- Always wear shoes and proper clothing (sports shoes and activewear are recommended).
- Never ride barefoot or in sandals. Long hair should be tied back to prevent it from blocking your vision.
- Check and obey local traffic laws and regulations for scooters.

#### 4.1.2 PERSONAL PROTECTIVE EQUIPMENT

To ensure your safety when operating the product, it is important to dress appropriately, as shown in the picture. Additionally, minors should only operate the product under the supervision of an adult.

##### You must:

- Wear protective gear
- Tie up any long hair
- Wear a helmet
- Zip up any zippers to avoid any loose articles of clothing
- Wear enclosed protective footwear
- Secure all loose and dangling items as they may become jolted during operations



#### 4.1.3 CONNECT THE BATTERY CHARGER

Connect the battery charger to the proper voltage and frequency that is specified on the rating plate.

Refer to the Battery & Charger Manual for information about how to use the battery charger.

#### 4.1.4 CHARGE THE BATTERY

Refer to the Battery Charger Operator Manual for information about how to use the battery charger.

#### 4.1.5 BATTERY INFORMATION

Refer to the Battery Operator Manual for information about how to use the battery.

#### 4.1.6 CONNECT THE BATTERY TO THE PRODUCT

The product is equipped with four battery compartments. The two compartments closest to the front wheel are active battery ports. The other two are onboard battery storage.

1. Insert the key, turn it clockwise to the UNLOCK position.

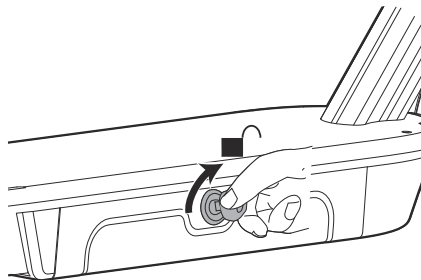

2. Open the battery door.
3. Insert the batteries into the battery box. The battery locks into position when you hear a click.

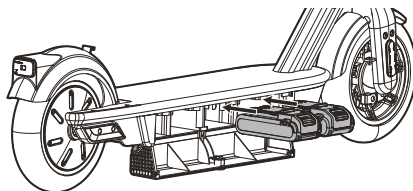

**Note:** In order to start the product, make sure that both batteries are charged and properly inserted into the designated compartments.

#### ▲ CAUTION

Make sure that the batteries are installed correctly. If the battery does not move easily into the battery holder, the battery is not installed correctly. This can cause damage to the product.

4. Close and lock the battery door and remove the key.

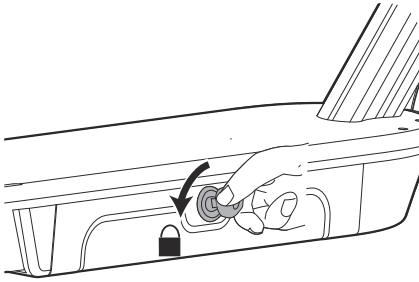

## 4.2 START THE PRODUCT

### ▲ WARNING

**WHEN HARD BRAKING, YOU RISK SERIOUS INJURY DUE TO LOSS OF TRACTION AND FALLS. MAINTAIN A MODERATE SPEED AND LOOK OUT FOR POTENTIAL HAZARDS.**

1. Press and hold the power button for 3 seconds to power on.

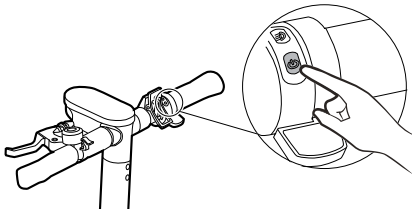

2. Shift the mode to E/ D/ S/ Walk-assist by double-clicking the power button.

Mode	Maximum speed limit
E*	9.4 mph/15 km/h
D	15.6 mph/25 km/h
S	18.8 mph/30 km/h
Walk-assist**	1.9 mph/3 km/h
* recommended for the first use	
** recommended to use on the slope	

## 4.3 RIDE THE PRODUCT

### ▲ WARNING

**YOU RISK SERIOUS INJURY DUE TO LOSS OF TRACTION AND FALLS WHEN HARD BRAKING. MAINTAIN A MODERATE SPEED AND LOOK OUT FOR POTENTIAL HAZARDS.**

1. Hold the handlebar with both hands and fold in the kickstand.

2. Stand on the footboard with one foot and push off with other foot to propel forward.

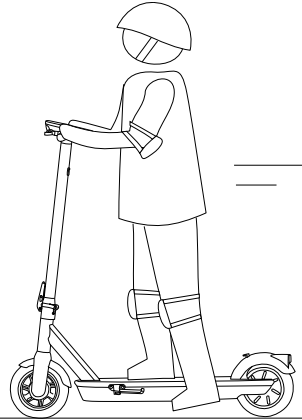

**Note:** For your safety, the motor will not engage until the product reaches 1.9 mph/3 km/h.

3. Put your other foot on the footboard to keep both feet stable. Press the throttle on the right hand to speed up when you are balanced.

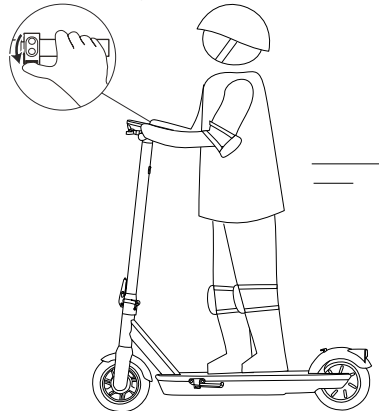

- a) Slow down by releasing the electronic throttle, and brake by squeezing the brake lever.

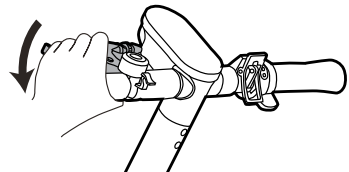

- b) To turn, shift your body weight and turn the handlebar slightly.

#### 4.4 ACTIVATE WALK-ASSIST MODE

1. Double-click the power button to toggle to walk-assist mode.

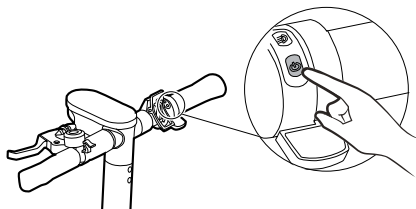

2. Use both hands to hold the handlebar and use your thumb to push down on the throttle.

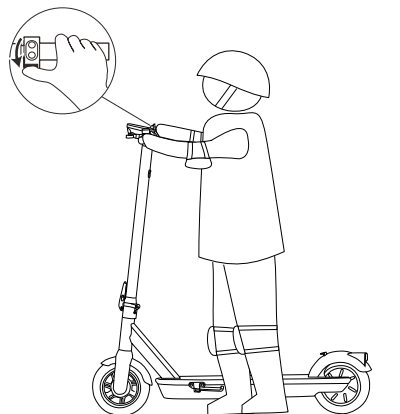

**Note:** In walk-assist mode, the product maintains a constant 1.9 mph/3 km/h speed, with the walk-assist symbol on the screen and automatic flashing of the headlight and brake light.

3. Release the throttle to disengage the walk-assist mode.

#### 4.5 HEADLIGHT ON/OFF

- When the product is on, press the headlight button to turn the headlight on.
- Press the headlight button again to turn off the headlight.

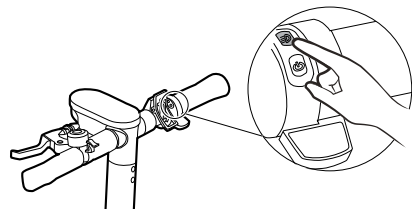

#### 4.6 STOP THE PRODUCT

1. Release the throttle and squeeze the brake lever to stop the product.

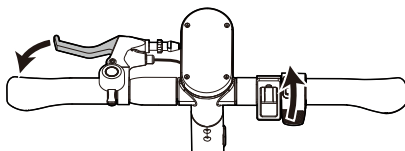

2. Unfold the kickstand.

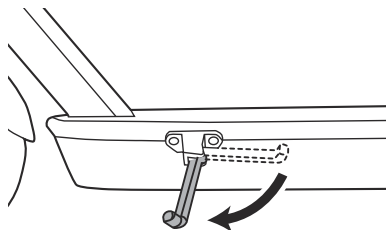

3. Press and hold the button for 3 seconds to turn the product off.

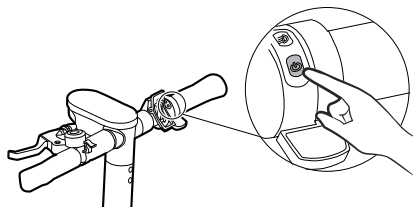

4. Open the battery door.

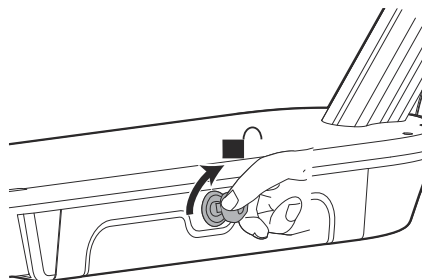

5. Press the battery release button and pull out the batteries.

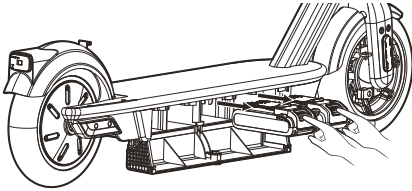

## 5 SMARTG HOME APPLICATION

SMARTg Home is a free mobile application that provides additional features for your product.

### 5.1 CONNECT TO THE APP

**Note:** Make sure to complete app setup before your first drive.

1. Download the SMARTg Home app on your mobile device.
2. Register in the SMARTg Home app.
3. Install the battery and turn on your phone's Bluetooth function.

**Note:** Ensure that the Bluetooth function on your device is always enabled while connected to the app.

## 6 MAINTENANCE

### ▲ CAUTION

CAREFULLY READ AND UNDERSTAND THE SAFETY REGULATIONS AND THE MAINTENANCE INSTRUCTIONS BEFORE YOU CLEAN, REPAIR, OR DO ANY MAINTENANCE ON THE PRODUCT.

### ▲ WARNING

- REMOVE BATTERY OR BATTERIES FROM THE PRODUCT BEFORE YOU DO ANY MAINTENANCE.
- DO NOT USE THIRD-PARTY REPLACEMENT PARTS OR MODIFYING/REMOVING COMPONENTS. IT CAN RESULT IN INJURY TO THE USER.
- RISK OF FIRE – NO USER SERVICEABLE PARTS

## 6.1 CLEAN THE PRODUCT

### ▲ CAUTION

- KEEP WATER AWAY FROM BATTERY COMPARTMENT WHILE WASHING TO AVOID DAMAGING THE ELECTRICAL COMPONENTS.
- DO NOT CLEAN WITH ALCOHOL, GASOLINE, ACETONE, OR OTHER CORROSIVE/VOLATILE SOLVENTS. THESE SUBSTANCES MAY DAMAGE THE EXTERNAL AND INTERNAL STRUCTURE OF YOUR PRODUCT.
- DO NOT RUB WITH SANDPAPER OR METAL BRUSH.

Clean the product after each use with water, neutral detergent, and a soft cloth.

## 6.2 CLEAN THE BATTERY AND BATTERY CHARGER

### ▲ WARNING

DO NOT CLEAN THE BATTERY OR THE BATTERY CHARGER WITH WATER.

- Make sure that the battery and the battery charger and battery compartment are all clean and dry before you insert the battery into the battery charger.
- Clean the battery terminals with a soft and dry cloth.
- Clean the surface of the battery and the battery charger with a soft and dry cloth.

## 7 TRANSPORTATION, STORAGE, AND DISPOSAL

### 7.1 TRANSPORTATION AND STORAGE

**Note:** Ensure the product is turned off before transporting and storing it.

#### Transportation

1. Hold the stem, push the safety button down, and unlock the quick-release lever.

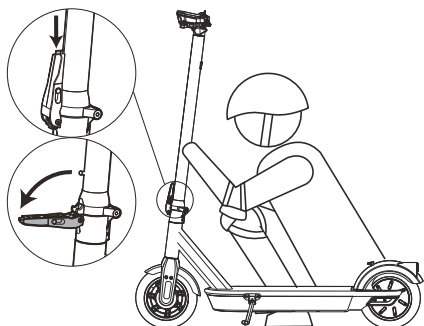

2. Fold the stem and lock the folding clasp into the carrying buckle located above the rear wheel cover.

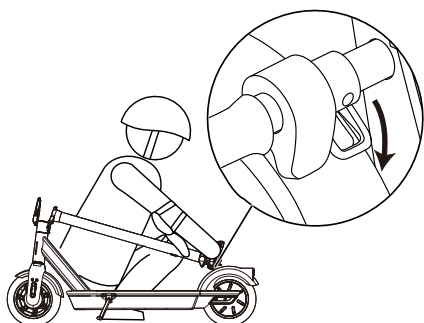

3. Once you fold the product and the kickstand, grasp it securely and hold the stem to carry it.

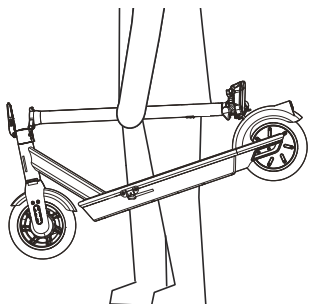

4. To unfold the stem, disengage the folding clasp from the carrying buckle.

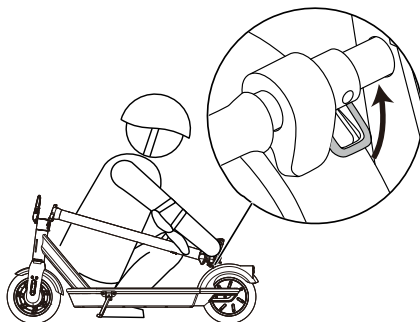

### Storage

**Note:** Turn off the product and remove the batteries.

- Prolonged exposure to UV rays, rain, and the elements may damage the enclosure materials, store indoors when not in use.
- Keep away from fire.
- Store the product in a covered shed or garage to protect it from dust, dirt, and humidity. If the product must be stored outdoors, cover it completely with a waterproof cover.

## 7.2 DISPOSAL OF THE BATTERY, BATTERY CHARGER, AND PRODUCT

Symbols on the product or the package of the product mean that the product is not domestic waste. Recycle it at a recycling station for electrical and electronic equipment. This helps to prevent damage to the environment and persons.

Get in touch with your local authorities, domestic waste service, or your dealer for more information about how to recycle your product.

## 8 ERROR CODES

It is important to troubleshoot any faults in the electronic control system of your product as soon as possible to ensure safe and proper operation. The error codes listed in the manual provide a helpful guide for identifying and resolving any issues. Below are the detailed definitions and solutions for each error code.

Error code	Description	Possible Solutions
1E	Battery malfunction	Check whether the battery voltage and capacity match the required specifications in the manual. If they do not match, replace the battery with the correct one. If the issue persists, proceed to the next step.
		<ol style="list-style-type: none"> <li>1. If the battery is overheating, allow it to rest for a period of time then restart product. If the power level is insufficient, charge the battery then restart the product.</li> <li>2. If the issue persists, replace the battery or contact dealer for assistance.</li> </ol>
2E	Brake lever malfunction	<ol style="list-style-type: none"> <li>1. Check if the brake returns to its original position. Repeat squeezing and releasing the brake lever.</li> <li>2. If the issue persists, replace the brake lever or contact dealer for assistance.</li> </ol>
3E/5E	Motor Malfunction/PMU connection malfunction/	Contact dealer for assistance.
6E	Throttle malfunction	<ol style="list-style-type: none"> <li>1. Power off the product and check if the throttle returns to its original position.</li> <li>2. If it returns to its initial position correctly, power on and use product as normal.</li> <li>3. If the issue persists, replace the brake lever or contact dealer for assistance.</li> </ol>
7E	Controller malfunction	Power off the product and then push the product. If there is noticeable resistance, contact dealer for assistance.
		Stop the product and wait for the controller to cool down. If the issue persists, contact dealer for assistance.
8E	Display communication malfunction	Contact dealer for assistance.

## 9 TECHNICAL DATA

Voltage	2X24V
Payload	66 - 220 lb/30 - 100 kg
Driver age	14+ years old
Maximum speed limit	9.4 mph/15 km/h (ECO mode)
	15.6 mph/25 km/h (Drive mode)
	18.8 mph/30 km/h (Sport mode)
Maximum slope	10°
Battery model*	greenworks® BAG70005 and other BAG series
Charger model	greenworks® CAG817 and other CAG series
*Batteries above 4Ah are recommended.	

The recommended ambient temperature range:

Item	Temperature
Product storage	32°F (0°C) - 113°F (45°C)
Product operation	32°F (0°C) - 113°F (45°C)
Battery charging	39°F (4°C) - 104°F (40°C)
Charger operation	39°F (4°C) - 104°F (40°C)
Battery storage	32°F (0°C) - 113°F (45°C)
Battery discharging	32°F (0°C) - 113°F (45°C)

## 10 LIMITED WARRANTY

**greenworks®** products are warranted against all defects in materials, parts, or workmanship under normal use for a period of 18 months from the shipping date or in-store purchase date.

At its own discretion, **greenworks®** can opt to repair, replace, substitute with a comparable item, or issue a refund for products that are determined to be defective through normal use or that have been damaged during shipment. Proof of purchase and product registration is required. Replacement of products or parts subject to normal wear and tear is the responsibility of the customer.

This warranty is valid only for units which have been maintained in accordance with the instructions found in the operator manual supplied with the product; and for units which have been registered in one of the following ways:

Online:

[greenworkstools.com/product-registration](http://greenworkstools.com/product-registration)

1-888-909-6757

If **greenworks®** accepts a return under warranty, you can return the damaged product only after you call our Customer Care team and receive a Return Authorization from **greenworks®**. You will receive a refund for your original shipping charges, and **greenworks®** will arrange and pay for your return shipping charges. To request a Return Authorization, please contact us at 1-888-909-6757.

### 10.1 ITEMS NOT COVERED BY WARRANTY

- Any part that has become inoperative due to misuse, commercial use, abuse, neglect, accident, improper maintenance, or alteration.
- The unit, if it has not been operated and/or maintained in accordance with the operator manual.
- Normal wear, except as noted below:
  - Routine maintenance items such as lubricants.
  - Normal deterioration of the exterior finish due to use or exposure.
  - Any part/product, that has become inoperable due to use with any non-**greenworks®** - branded parts or batteries/chargers.

### 10.2 HELPLINE

Warranty service is available by calling our toll-free helpline at: 1-888-909-6757.

### 10.3 SHIPPING

Transportation charges for the movement of any power equipment unit or attachment are the responsibility of the purchaser. It is the purchaser's responsibility to pay transportation charges for any part submitted for replacement under this warranty unless such return is requested in writing by **greenworks®**.

#### 10.3.1 ADDRESS

**USA address:**

**greenworks®** North America, LLC

P.O. Box 1238



Mooresville, NC 28115

**Canada address:**

**greenworks®** Tools Canada, Inc.

P.O. Box 93095

Newmarket, Ontario, L3Y 8K3

**Mexico address:**

Tecnologia Campo y Jardin S.A. de C.V.

C. Administradores 5336 A

Col. Arcos de Guadalupe

Zapopan, Jalisco, 45037

<b>1</b>	<b>Introduction.....</b>	<b>19</b>			
1.1	Description du produit.....	19	4.6	Arrêt du produit.....	28
1.2	Utilisation prévue.....	19	<b>5</b>	<b>Application SMARTg home....</b>	<b>28</b>
1.3	Description générale .....	19	5.1	Connexion à l'application.....	28
1.4	Symboles présents sur le produit.....	21	<b>6</b>	<b>Entretien.....</b>	<b>28</b>
1.5	California Proposition 65.....	21	6.1	Nettoyage du produit.....	29
<b>2</b>	<b>Sécurité.....</b>	<b>21</b>	6.2	Nettoyage de la batterie et du chargeur de batterie.....	29
2.1	Définitions de sécurité.....	21	<b>7</b>	<b>Transport, entreposage et mise au rebut.....</b>	<b>29</b>
2.2	Consignes de sécurité importantes.....	22	7.1	Transport et stockage.....	29
2.3	Exigences de la FCC.....	23	7.2	Mise au rebut de la batterie, du chargeur de batterie et du produit.....	30
<b>3</b>	<b>Assemblage.....</b>	<b>23</b>	<b>8</b>	<b>Codes d'erreur.....</b>	<b>30</b>
3.1	Assemblage du montant.....	24	<b>9</b>	<b>Données techniques.....</b>	<b>31</b>
3.2	Installation du guidon.....	24	<b>10</b>	<b>Garantie limitée.....</b>	<b>32</b>
<b>4</b>	<b>Utilisation.....</b>	<b>24</b>	10.1	Articles non couverts par la garantie.....	32
4.1	Avant de rouler.....	25	10.2	Ligne d'assistance téléphonique.....	32
4.2	Démarrage du produit.....	26	10.3	Expédition.....	32
4.3	Conduire le produit.....	26			
4.4	Activation du mode assistance en marchant.....	27			
4.5	Phare marche / arrêt.....	27			

## 1 INTRODUCTION

### 1.1 DESCRIPTION DU PRODUIT

Ce produit est une trottinette à moteur électrique fonctionnant sur batterie.

Nous avons une politique de développement continu des produits et nous nous réservons donc le droit de modifier la conception et l'apparence des produits sans préavis.

### 1.2 UTILISATION PRÉVUE

Il s'agit d'un véhicule récréatif conçu pour rouler uniquement sur une chaussée lisse. Veuillez vérifier et consulter votre législation locale, d'état ou régionale pour savoir si vous avez le droit d'utiliser ce véhicule.

### 1.3 DESCRIPTION GÉNÉRALE

Trottinette

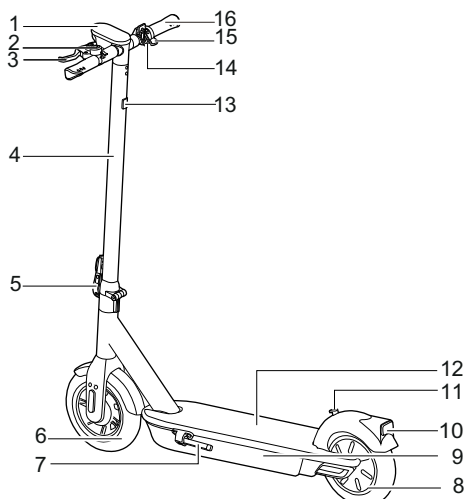

- |   |                            |    |   |
|---|----------------------------|----|---|
| 1 | Affichage                  | 10 | Lumière de frein  |
| 2 | Sonnette                   | 11 | Anneau de transport   |
| 3 | Levier de frein            | 12 | Marchepied  |
| 4 | Montant                    | 13 | Port de charge de TYPE C<br>(permettant de charger le smartphone pendant la conduite) |
| 5 | Levier à dégagement rapide | 14 | Fermoir déployant   |
| 6 | Roue avant                 | 15 | Accélérateur  |
| 7 | Béquille                   | 16 | Guidon  |
| 8 | Roue arrière               |    |   |
| 9 | Compartiment à batterie    |    |   |



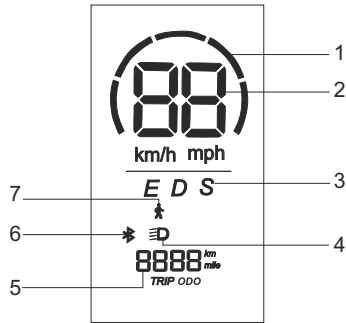



## Affichage



- 1 Niveau de pile
- 2 Compteur de vitesse
- 3 Mode
- 4 Phare

- 5 Odomètre
- 6 Bluetooth
- 7 Aide à la marche

## 1.4 SYMBOLES PRÉSENTS SUR LE PRODUIT

Symbole	Explication
	Précautions de sécurité importantes.
	Lisez attentivement les instructions avant d'utiliser le produit et respectez tous les avertissements et instructions de sécurité.
IPX4	Niveau d'étanchéité
	Ne laissez jamais un enfant de moins de 14 ans utiliser ce produit. L'utilisation par un enfant de moins de 14 ans augmente le risque de blessures graves, voire mortelles. La supervision d'un adulte est obligatoire pour les enfants de moins de 16 ans.
	Ne roulez pas avec un passager. Les passagers peuvent causer une perte de contrôle entraînant des blessures graves, voire mortelles.
	Courant continu
	Utilisez systématiquement un casque et un équipement de protection.
	N'utilisez jamais sur la voie publique.
	Ne consommez jamais de drogues, médicaments, alcool ou autres substances.
	Stockage de la batterie
	Port actif de la batterie

## 1.5 CALIFORNIA PROPOSITION 65

### ▲ AVERTISSEMENT

**CE PRODUIT CONTIENT OU ÉMET UN PRODUIT CHIMIQUE CONNU DANS L'ÉTAT DE CALIFORNIE COMME ÉTANT UNE CAUSE DE CANCER, DE MALFORMATIONS CONGÉNITALES OU D'AUTRES PROBLÈMES DE REPRODUCTION.**

## 2 SÉCURITÉ

### 2.1 DÉFINITIONS DE SÉCURITÉ

Les avertissements, précautions et notes mettent l'accent sur des parties spécialement importantes du manuel.

### ▲ AVERTISSEMENT

**L'OPÉRATEUR OU LES BADAUDS SONT EXPOSÉS À UN RISQUE DE BLESSURES, PARFOIS MORTELLES, SI LES INSTRUCTIONS DU MANUEL NE SONT PAS RESPECTÉES.**

## ▲ ATTENTION

LE PRODUIT, LE RESTE DU MATÉRIEL OU LA ZONE ADJACENTE EST EXPOSÉ À UN RISQUE DE DOMMAGES SI LES INSTRUCTIONS DU MANUEL NE SONT PAS RESPECTÉES.

*Note : Pour un complément d'information nécessaire dans une situation donnée.*

## 2.2 CONSIGNES DE SÉCURITÉ IMPORTANTES

### ▲ AVERTISSEMENT

TÂCHEZ D'ÉVITER QU'UNE BONNE CONNAISSANCE DE CE PRODUIT VOUS RENDE NÉGLIGENT(E). RAPPELEZ-VOUS QU'IL NE SUFFIT QU'UNE FRACTION DE SECONDE D'INATTENTION POUR PROVOQUER DE GRAVES BLESSURES.

### ▲ AVERTISSEMENT

VOUS DEVEZ AVOIR LU ET COMPRIS LE CHAPITRE SÉCURITÉ AVANT D'ASSEMBLER LE PRODUIT.

#### Avertissements généraux de sécurité

Pour utiliser ce produit, les précautions de base doivent être respectées, notamment les suivantes :

- Lisez toutes les instructions avant d'utiliser le produit.
- Ce produit est à but récréatif uniquement. Il n'est pas prévu pour le transport.
- Ne modifiez en aucun cas le produit pour changer l'usage pour lequel il a été conçu.
- Pour maîtriser sa conduite, l'utilisateur doit s'exercer.
- Utilisez ce produit avec prudence car l'habileté est requise pour éviter les chutes ou les collisions causant des blessures à l'utilisateur ou à des tiers.
- Ce produit n'est pas conçu pour une utilisation à des altitudes supérieures à 2000 m au-dessus du niveau de la mer.
- L'assemblage et le réglage doivent être effectués UNIQUEMENT par des adultes. Ce produit contient de petites pièces qui peuvent créer un risque d'asphyxie. Pour éviter l'étouffement, ne laissez pas les enfants toucher le revêtement en plastique.
- Les enfants doivent toujours être sous la surveillance de leurs parents. Les enfants de moins de 6 ans doivent être tenus à l'écart du produit.

#### Utilisateurs déconseillés :

- Quiconque sous l'influence de drogues, médicaments, alcools ou autres substances.
- Les enfants de moins de 14 ans.
- Quiconque présentant une affection contre-indiquant la pratique d'une activité physique épuisante.
- Quiconque présentant une fatigue extrême ou des problèmes d'équilibre.
- Quiconque dont le poids ne respecte pas les limites énoncées (voir les **données techniques**).
- Les personnes malentendantes ou incapables d'entendre des indications sonores importantes pendant la conduite.
- Les enfants de moins de 16 ans doivent conduire uniquement sous la surveillance d'un adulte.

#### Zones et environnements à éviter de rouler

- Lorsque vous pénétrez dans des espaces publics, respectez toujours les lois et réglementations locales.
- Ce produit est conçu pour rouler sur des surfaces planes, sèches et pavées.
- Veuillez rouler dans un espace extérieur ouvert. Ne conduisez pas sur la route, à proximité des véhicules à moteur, piétons, cyclistes, animaux, pentes ou marches prononcées, trottoirs ou piscines et dans les flaques d'eau ou autres plans d'eau. Soyez prudent(e) en cas de conduite dans des zones comportant des arbres, des poteaux ou des clôtures. Laissez un espace suffisant entre vous et un quelconque élément afin de pouvoir passer à côté en toute sécurité.
- Évitez les chantiers de construction, les changements brusques de surface, les grilles d'égout, les nids-de-poule, les fissures, les bornes-fontaines, les voitures stationnées, les dos d'âne et autres obstacles.
- Ne roulez pas sur des terrains meubles (comme des rochers, du gravier ou du sable).
- Ne conduisez pas de nuit ou si les conditions de visibilité sont mauvaises.

- Ne roulez pas dans la neige ou sous la pluie. L'immersion dans l'eau peut endommager la batterie, prendre feu ou même exploser.

#### Lors de la conduite :

- Un seul utilisateur.
- Portez toujours un casque et d'autres équipements de protection (tels que des coudières et des genouillères) lorsque vous conduisez la trottinette. Utilisez un casque de vélo ou de planche à roulettes approuvé qui s'adapte correctement à la mentonnière en place et qui protège l'arrière de votre tête.
- Ne roulez pas imprudemment. Ralentissez lorsque vous entrez dans des zones inconnues. Soyez prudent(e) en cas de conduite dans des zones comportant des arbres, des poteaux ou des clôtures. Ralentissez toujours lorsque vous tournez.
- Soyez vigilant(e) et conscient(e) de l'environnement à la fois loin devant vous et devant vous lorsque vous roulez. Vos yeux sont votre meilleur outil pour éviter en toute sécurité les obstacles et les surfaces à faible adhérence (y compris, mais sans s'y limiter, les sols humides, le sable meuble, le gravier meuble et la glace).
- Évitez les accélérations et les décélérations brusques. Comme pour les autres véhicules, des vitesses plus élevées nécessitent une distance de freinage plus longue. Un freinage brusque sur des surfaces à faible adhérence peut entraîner un patinage ou une chute des roues. Maintenez systématiquement une distance de sécurité entre vous et les autres véhicules.
- Ne roulez jamais plus vite que la vitesse maximale prévue (la vitesse maximale peut être affectée par le poids du cycliste, le niveau de la batterie, l'inclinaison, etc.).
- Gardez les deux mains sur le guidon et ne transportez aucune cargaison d'aucune sorte.
- N'utilisez pas un portable, une caméra, des écouteurs ou un casque audio et n'effectuez aucune autre activité pendant que vous roulez.
- Ne touchez pas les roues en mouvement ou en rotation. Empêchez vos cheveux, vos vêtements ou d'autres articles similaires d'entrer en contact avec les pièces mobiles.
- Descendez du scooter et marchez avec lui lorsque vous rencontrez des surfaces routières spéciales telles que des dos d'âne et des nids-de-poule.

#### CONSERVEZ CES INSTRUCTIONS

### 2.3 EXIGENCES DE LA FCC

Ce dispositif est conforme à la Partie 15 des règles FCC. Le fonctionnement dépend des deux conditions suivantes :

1. Ce dispositif ne devrait pas causer d'interférence nocive et
2. Cet appareil doit accepter toute interférence reçue, y compris une interférence pouvant provoquer une opération non souhaitée.

### ▲ AVERTISSEMENT

**TOUT CHANGEMENT OU MODIFICATION NON EXPRESSÉMENT APPROUVÉ PAR LA PARTIE RESPONSABLE DE LA CONFORMITÉ POURRAIT ANNULER LE DROIT DE L'UTILISATEUR D'UTILISER L'ÉQUIPEMENT ET SA GARANTIE.**

*Note : Cet appareil a été testé et jugé conforme aux limites des appareils digitaux de classe B, en vertu des normes de la Partie 15 du FCC. Ces limites sont conçues pour apporter une protection contre les brouillages préjudiciables dans un quartier résidentiel. Cet appareil génère, utilise, et peut émettre de l'énergie radioélectrique et, s'il n'est pas installé et utilisé conformément aux instructions, il peut provoquer des interférences nuisibles à la réception de la radio communication. Cependant, il n'y a aucune garantie que des interférences ne se produiront pas dans une installation particulière. Si cet équipement provoque des interférences nuisibles à la réception de la radio ou de la télévision, ce qui peut être déterminé en éteignant et en allumant l'équipement, l'utilisateur est encouragé à essayer de corriger ces interférences par une ou plusieurs des mesures suivantes :*

- Réorientez ou déplacez l'antenne de réception.
- Augmentez la distance entre l'appareil et le récepteur.
- Branchez l'appareil dans une prise ou à un réseau différent de celui où le récepteur est branché.
- Consultez le vendeur ou un expert en installation radio/TV pour obtenir de l'aide.

## 3 ASSEMBLAGE

Cette section décrit la méthode d'assemblage et de

réglage du produit.

## ▲ AVERTISSEMENT

**VOUS DEVEZ AVOIR LU ATTENTIVEMENT ET COMPRIS LE CHAPITRE SÉCURITÉ ET LES INSTRUCTIONS D'ASSEMBLAGE AVANT D'ASSEMBLER LE PRODUIT.**

### 3.1 ASSEMBLAGE DU MONTANT

1. Déployez le montant.

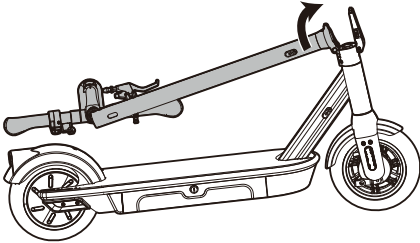

2. Fixez le montant en verrouillant le levier de dégainement rapide jusqu'à ce que vous entendiez un clic.

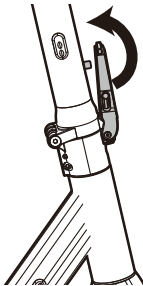

## ▲ AVERTISSEMENT

**ASSUREZ-VOUS TOUJOURS QUE LE MONTANT EST COMPLÈTEMENT VERROUILLÉ ET STABLE AVANT CHAQUE UTILISATION.**

### 3.2 INSTALLATION DU GUIDON

*Remarque : Dépliez la béquille pour soutenir le produit.*

1. Retirez tous les emballages de protection.
2. Déroulez soigneusement le câblage et saisissez les deux extrémités des connecteurs de câble.

*Remarque : Assurez-vous que les connecteurs s'alignent correctement avant de connecter les deux fiches ensemble.*

3. Branchez deux prises.

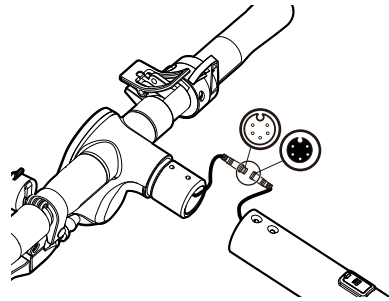

4. Insérez le guidon dans le montant en alignant les trous du guidon avec les trous du montant.

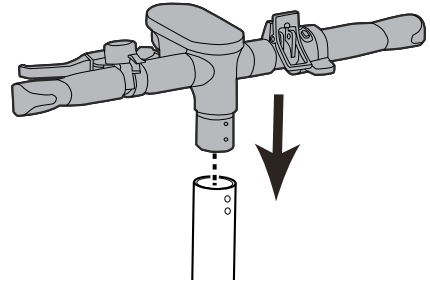

5. Utilisez la clé hexagonale pour serrer les 4 vis.

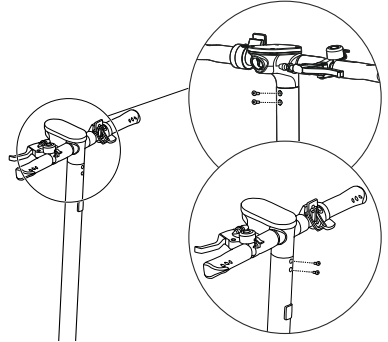

## 4 UTILISATION

Cette section décrit le mode d'emploi du produit.

## ▲ AVERTISSEMENT

**VOUS DEVEZ AVOIR LU ATTENTIVEMENT ET COMPRIS LE CHAPITRE SÉCURITÉ ET LES INSTRUCTIONS D'UTILISATION AVANT D'UTILISER LE PRODUIT.**



## 4.1 AVANT DE ROULER

### 4.1.1 LISTE DE CONTRÔLES DE SÉCURITÉ

Avant chaque trajet, il est important d'effectuer les contrôles de sécurité suivants :

- Assurez-vous de l'absence de fixations desserrées et de pièces endommagées.
- Vérifiez toutes les pièces fonctionnelles comme le cadre, le guidon, les pneus et assurez-vous que le système de direction est bien réglé.
- Gonflez les pneus à la pression correcte avant l'utilisation. Vérifiez la pression recommandée sur le pneu et respectez-la avant de le gonfler.
- Assurez-vous que tous les dispositifs de verrouillage sont enclenchés.
- Vérifiez le fonctionnement correct du frein. Lorsque vous serrez le levier, le freinage doit être réactif.
- Batterie : si le niveau de la batterie est faible (le voyant est rouge), veuillez charger complètement la batterie pour assurer une conduite en toute sécurité.
- Portez toujours un casque et des équipements de protection comme des genouillères et des coudières.
- Portez toujours des chaussures et des vêtements appropriés (des chaussures de sport et des vêtements de sport sont recommandés).
- Ne roulez jamais pieds nus ou en sandales. Les cheveux longs doivent être attachés pour éviter qu'ils ne bloquent votre vision.
- Vérifiez et respectez les lois et réglementations locales en matière de circulation pour les trottinettes.

### 4.1.2 ÉQUIPEMENT DE PROTECTION INDIVIDUELLE

Pour assurer votre sécurité en utilisant ce produit, il est important de vous vêtir de manière appropriée comme illustré. En outre, les mineurs devraient pouvoir utiliser le produit uniquement sous la supervision d'un adulte.

**Vous devez :**

- Porter un équipement de protection
- Attacher les cheveux longs
- Porter un casque
- Fermer les fermetures éclair pour éviter les articles de vêtements défaits
- Portez des chaussures de protection fermées
- Sécurisez tous les éléments desserrés et pendants qui risqueraient d'être projetés durant le travail

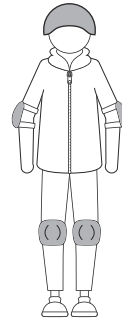

### 4.1.3 CONNEXION DU CHARGEUR DE BATTERIE

Connectez le chargeur de batterie uniquement à la tension et la fréquence spécifiées sur la plaque signalétique.

Référez-vous au Manuel du chargeur et de la batterie pour le mode d'emploi du chargeur de batterie.

### 4.1.4 RECHARGEZ LA BATTERIE

Référez-vous au Manuel opérateur du chargeur de batterie pour le mode d'emploi du chargeur de batterie.

### 4.1.5 RENSEIGNEMENTS SUR LA BATTERIE

Référez-vous au Manuel opérateur de la batterie pour le mode d'emploi de la batterie.

### 4.1.6 CONNECTEZ LA BATTERIE AU PRODUIT

Le produit est équipé de quatre compartiments à batteries. Les deux compartiments les plus proches de la roue avant sont des ports de batteries actifs. Les deux autres sont des batteries de stockage embarquées.

1. Insérez la clé, tournez-la dans le sens horaire sur la position UNLOCK (Déverrouiller).

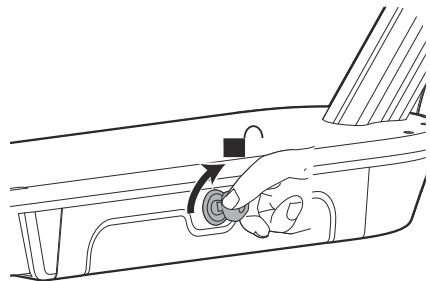

2. Ouvrez le couvercle du compartiment de la batterie.

3. Poussez les batteries dans leur compartiment. La batterie se verrouille en position lorsque vous entendez un dé clic.

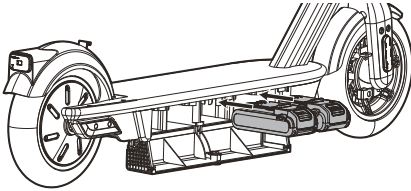

**Remarque :** Pour démarrer le produit, assurez-vous que les deux batteries sont chargées et correctement insérées dans les compartiments désignés.

### ▲ ATTENTION

Assurez-vous que les batteries sont correctement installées. Si la batterie ne s'insère pas facilement dans son support, c'est qu'elle n'est pas installée correctement. Vous risquez ainsi d'endommager le produit.

4. Fermez et verrouillez le couvercle du logement de la batterie et retirez la clé.

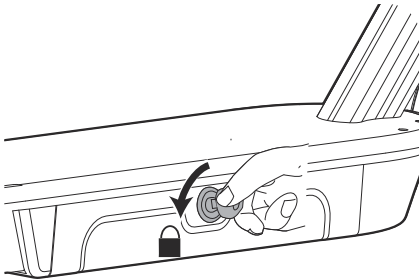

## 4.2 DÉMARRAGE DU PRODUIT

### ▲ AVERTISSEMENT

**EN CAS DE FREINAGE BRUSQUE, VOUS RISQUEZ DE VOUS BLESSER GRAVEMENT EN RAISON D'UNE PERTE D'ADHÉRENCE ET DE CHUTES. MAINTENEZ UNE VITESSE MODÉRÉE ET FAITES ATTENTION AUX DANGERS POTENTIELS.**

1. Appuyez sur le bouton d'alimentation et maintenez-le enfoncé pendant 3 secondes pour mettre le produit en marche.

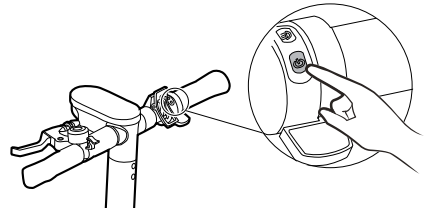

2. Passez le mode sur E/ D/ S/ Assistance par la marche en cliquant deux fois sur le bouton d'alimentation.

Mode	Limite de vitesse maximale
E*	9,4 mph/15 km/h
D	15,6 mph/25 km/h
S	18,8 mph/30 km/h
Assistance en marchant	1,9 mph/3 km/h
* recommandée pour la première utilisation	
** recommandée pour une utilisation sur une pente	

## 4.3 CONDUIRE LE PRODUIT

### ▲ AVERTISSEMENT

**VOUS RISQUEZ DE VOUS BLESSER GRAVEMENT EN RAISON D'UNE PERTE D'ADHÉRENCE ET DE CHUTES LORS D'UN FREINAGE BRUSQUE. MAINTENEZ UNE VITESSE MODÉRÉE ET FAITES ATTENTION AUX DANGERS POTENTIELS.**

1. Tenez le guidon à deux mains et rabattez la béquille.
2. Tenez-vous debout sur le marchepied avec un pied et poussez avec l'autre pied pour vous propulser vers l'avant.

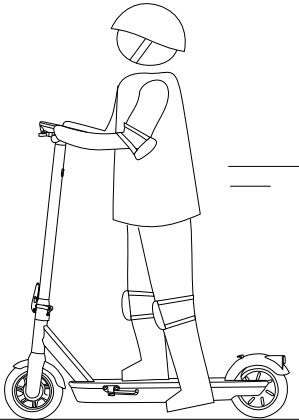

**Remarque :** Pour votre sécurité, le moteur ne s'enclenchera pas tant que le produit n'aura pas atteint 1,9 mph/3 km/h.

3. Placez votre autre pied sur le marchepied pour garder les deux pieds stables. Appuyez sur l'accélérateur de droite pour accélérer lorsque vous êtes en équilibre.

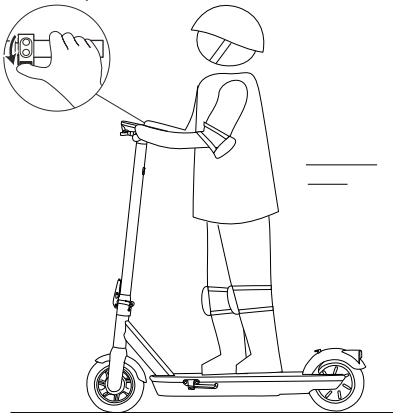

- a) Ralentissez en relâchant l'accélérateur électronique et freinez en appuyant sur le levier de frein.

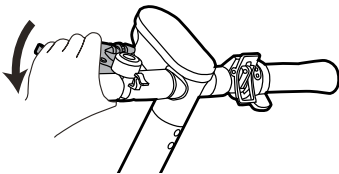

- b) Pour tourner, déplacez le poids de votre corps et tournez légèrement le guidon.

## 4.4 ACTIVATION DU MODE ASSISTANCE EN MARCHANT

1. Cliquez deux fois sur le bouton d'alimentation pour passer en mode d'assistance en marchant.

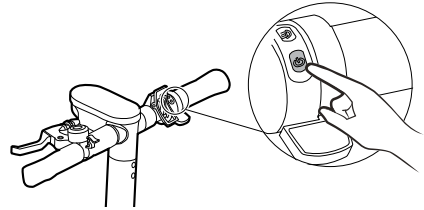

2. Utilisez les deux mains pour tenir le guidon et utilisez votre pouce pour appuyer sur l'accélérateur.

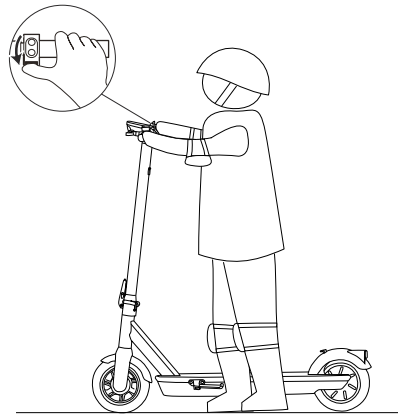

**Remarque :** En mode d'assistance en marchant, le produit maintient une 1,9 mph/3 km/h vitesse constante, avec le symbole d'assistance en marchant à l'écran et le clignotement automatique des phares et du frein.

3. Relâchez le bouton d'assistance en marchant pour désactiver le mode assistance en marchant.

## 4.5 PHARE MARCHÉ / ARRÊT

- Lorsque le produit est en marche, appuyez sur le bouton du phare pour allumer le phare.
- Appuyez à nouveau sur le bouton du phare pour l'éteindre.

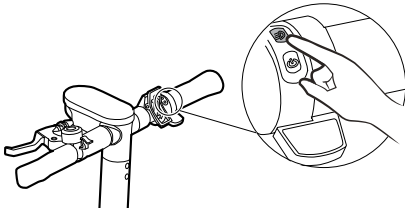

## 4.6 ARRÊT DU PRODUIT

1. Relâchez l'accélérateur et serrez le levier de frein pour arrêter le produit.

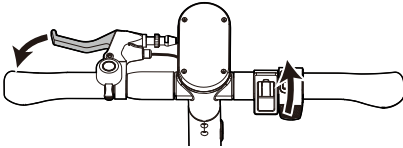

2. Déployez la béquille.

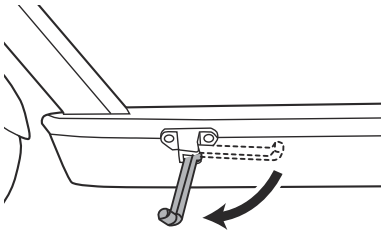

3. Appuyez sur le bouton et maintenez-le enfoncé pendant 3 secondes pour éteindre le produit.

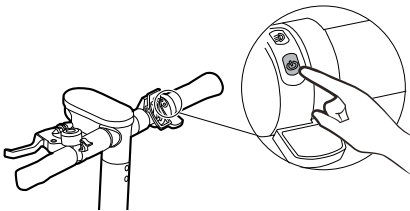

4. Ouvrez le couvercle du compartiment de la batterie.

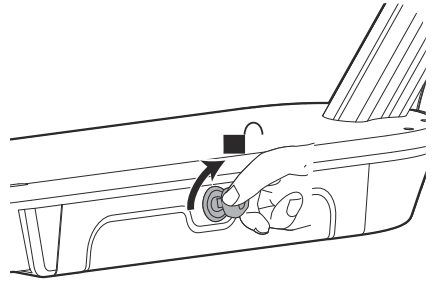

5. Appuyez sur le bouton de déverrouillage de batterie et retirez-les.

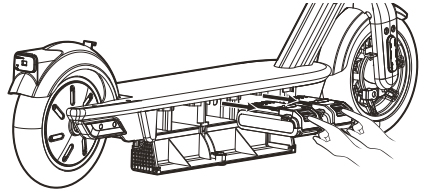

## 5 APPLICATION SMARTG HOME

SMARTg Home est une application mobile gratuite qui fournit des fonctionnalités supplémentaires pour votre produit.

### 5.1 CONNEXION À L'APPLICATION

**Remarque :** Assurez-vous de terminer la configuration de l'application avant votre premier parcours.

1. Téléchargez l'application SMARTg Home sur votre dispositif mobile.
2. Inscrivez-vous dans l'application SMARTg Home.
3. Installez la batterie et activez le Bluetooth sur votre téléphone.

**Remarque :** Assurez-vous que le Bluetooth de votre dispositif est systématiquement activé tant que vous êtes connecté à l'application.

## 6 ENTRETIEN

### ▲ ATTENTION

**VOUS DEVEZ AVOIR LU ATTENTIVEMENT ET COMPRIS LES RÈGLES DE SÉCURITÉ ET LES INSTRUCTIONS DE MAINTENANCE AVANT DE NETTOYER, DE RÉPARER OU D'EFFECTUER DES TRAVAUX D'ENTRETIEN SUR LE PRODUIT.**

## ▲ AVERTISSEMENT

- RETIREZ LA OU LES BATTERIES DU PRODUIT AVANT D'EFFECTUER UN QUELCONQUE ENTRETIEN.
- N'UTILISEZ PAS DE PIÈCES DE RECHANGE TIERCES ET NE MODIFIEZ PAS OU NE RETIREZ PAS DE COMPOSANTS. AUTREMENT, CELA POURRAIT ENTRAÎNER DES BLESSURES.
- IL N'Y A AUCUNE PIÈCE RÉPARABLE PAR L'UTILISATEUR À L'INTÉRIEUR.

## 6.1 NETTOYAGE DU PRODUIT

### ▲ ATTENTION

- MAINTENEZ L'EAU À L'ÉCART DU COMPARTIMENT DE BATTERIE PENDANT LE NETTOYAGE POUR ÉVITER D'ENDOMMAGER LES COMPOSANTS ÉLECTRIQUES.
- NE NETTOYEZ PAS AVEC DE L'ALCOOL, DE L'ESSENCE, DE L'ACÉTONE OU D'AUTRES SOLVANTS CORROSIFS /VOLATILS. CES SUBSTANCES PEUVENT ENDOMMAGER LA STRUCTURE EXTERNE ET INTERNE DE VOTRE PRODUIT.
- NE FROTTEZ PAS AVEC DU PAPIER DE VERRE OU UNE BROSSÉ MÉTALLIQUE.

Nettoyez le produit après chaque utilisation avec de l'eau, un détergent neutre et un chiffon doux.

## 6.2 NETTOYAGE DE LA BATTERIE ET DU CHARGEUR DE BATTERIE

### ▲ AVERTISSEMENT

**NE NETTOYEZ PAS LA BATTERIE OU LE CHARGEUR DE BATTERIE AVEC DE L'EAU.**

- Assurez-vous que la batterie, le chargeur de batterie et le compartiment de batterie sont propres et secs avant d'insérer la batterie dans le chargeur de batterie.
- Nettoyez les cosses de batterie avec un chiffon sec et doux.
- Nettoyez la surface de la batterie et du chargeur de batterie avec un chiffon sec et doux.

## 7 TRANSPORT, ENTREPOSAGE ET MISE AU REBUT

### 7.1 TRANSPORT ET STOCKAGE

*Remarque : Assurez-vous que le produit est éteint avant de le transporter et de le stocker.*

Transport

1. Tenez le montant, appuyez sur le bouton de sécurité et déverrouillez le levier de dégagement rapide.

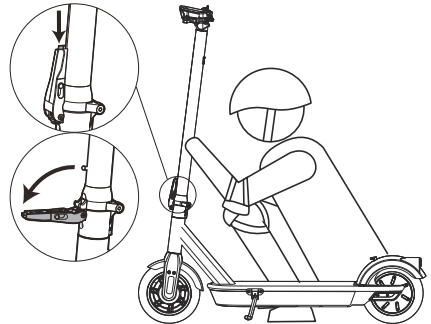

2. Pliez le montant et verrouillez le fermoir déployant dans la boucle de portage située au-dessus de l'enjoliveur de roue arrière.

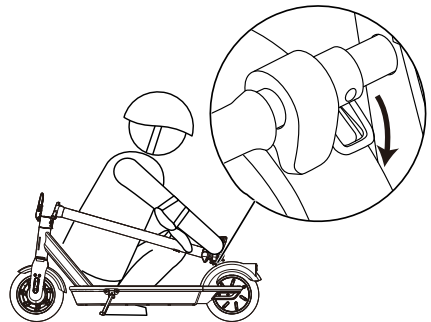

3. Une fois que vous avez plié le produit et la béquille, saisissez-le fermement et tenez le montant pour le transporter.

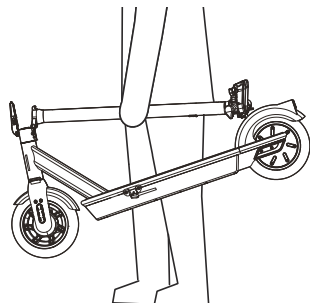

4. Pour plier le montant, dégagez le fermoir déployant de la boucle de portage.

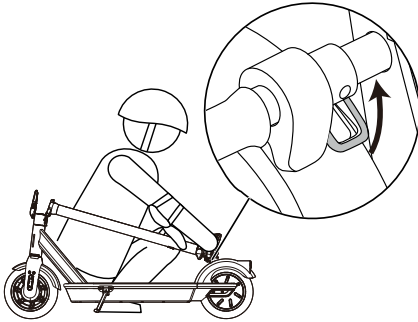

## Rangement

**Remarque :** Éteignez le produit et retirez les batteries.

- Une exposition prolongée aux rayonnements UV, à la pluie et aux éléments risque d'endommager les matériaux de protection ; rangez le produit en intérieur lorsqu'il n'est pas utilisé.

## 8 CODES D'ERREUR

Il est important de dépanner toute défaillance du système de commande électronique de votre produit dès que possible pour assurer un fonctionnement correct en toute sécurité. Les codes d'erreur listés dans le manuel offrent un guide utile pour identifier et résoudre tous les problèmes. Vous trouverez à la suite les définitions détaillées et les solutions pour chaque code d'erreur.

- Gardez ce produit éloigné du feu.
- Rangez le produit dans un appentis ou un garage couvert pour le protéger de la poussière, de la saleté et de l'humidité. Si le produit doit être stocké à l'extérieur, couvrez-le complètement avec une protection imperméable.

## 7.2 MISE AU REBUT DE LA BATTERIE, DU CHARGEUR DE BATTERIE ET DU PRODUIT

Les symboles sur le produit ou son emballage signifient que le produit n'est pas un déchet ménager. Recyclez-le auprès du point de recyclage destiné aux équipements électriques et électroniques. Vous contribuez ainsi à protéger l'environnement et les personnes.

Contactez vos autorités locales, le service de traitement des déchets ménagers ou votre revendeur pour en savoir plus sur la manière de recycler votre produit.

Code d'erreur	Description	Solutions possibles
1E	Mauvais fonctionnement de la batterie	Vérifiez si la tension et la capacité de la batterie correspondent aux spécifications requises dans le manuel. Si ce n'est pas le cas, remplacez la batterie par une batterie correcte. Si le problème persiste, passez à l'étape suivante.  1. Si la batterie surchauffe, laissez-la reposer pendant un certain temps, puis redémarrez le produit. Si le niveau de puissance est insuffisant, chargez la batterie puis redémarrez le produit. 2. Si le problème persiste, remplacez la batterie ou contactez le revendeur pour obtenir de l'aide.
2E	Mauvais fonctionnement du levier de frein	1. Vérifiez si le frein revient à sa position initiale. Répétez l'opération de serrage et de relâchement du levier de frein. 2. Si le problème persiste, remplacez le levier de frein ou contactez le revendeur pour obtenir de l'aide.
3E/5E	Dysfonctionnement du moteur / dysfonctionnement de la connexion PMU (unité de mesure des phases).	Contactez le revendeur pour obtenir de l'aide.
6E	Mauvais fonctionnement de l'accélérateur	1. Mettez le produit hors tension et vérifiez si l'accélérateur revient à sa position initiale. 2. S'il revient correctement à sa position initiale, mettez le produit sous tension et utilisez-le normalement. 3. Si le problème persiste, remplacez le levier de frein ou contactez le revendeur pour obtenir de l'aide.
7E	Dysfonctionnement du contrôleur	Éteignez le produit, puis poussez-le. S'il y a une résistance notable, contactez le revendeur pour obtenir de l'aide.  Arrêtez d'utiliser le produit et attendez que le contrôleur refroidisse. Si le problème persiste, contactez le revendeur pour obtenir de l'aide.
8E	Erreur de communication de l'affichage	Contactez le revendeur pour obtenir de l'aide.

## 9 DONNÉES TECHNIQUES

Tension	2X24V
Charge utile	66 - 220 lb/30 - 100 kg
Âge de l'utilisateur	14+ ans
Limite de vitesse maximale	9,4 mph/15 km/h (Mode ECO)
	15,6 mph/25 km/h (Mode de conduite)
	18,8 mph/30 km/h (Mode sport)
Pente maximale	10°
Modèle de batterie*	greenworks® BAG70005 et autres BAG séries
Modèle du chargeur	greenworks® CAG817 et autres CAG séries
*Il est recommandé d'utiliser des batteries de plus de 4Ah.	

## Plage de température ambiante recommandée :

Article	Température
Stockage du produit	32 °F (0 °C) - 113 °F (45 °C)
Fonctionnement du produit	32 °F (0 °C) - 113 °F (45 °C)
Charge de la batterie	39 °F (4 °C) - 104 °F (40 °C)
Fonctionnement du chargeur	39 °F (4 °C) - 104 °F (40 °C)
Stockage de la batterie	32 °F (0 °C) - 113 °F (45 °C)
Batterie déchargée	32 °F (0 °C) - 113 °F (45 °C)

## 10 GARANTIE LIMITÉE

**greenworks®** Les produits sont garantis contre les défauts de matériaux, de pièces et de main-d'œuvre pour un usage normal sur une période de 18 mois à compter de la date d'expédition ou de la date d'achat en magasin.

À sa propre discrétion, **greenworks®** le fabricant peut choisir de réparer, de remplacer ou de substituer l'article par un article comparable ou de rembourser les produits jugés défectueux dans le cadre d'une utilisation normale ou qui ont été endommagés pendant le transport. Une preuve d'achat et d'enregistrement du produit est requise. Le remplacement des produits ou des pièces soumis à une usure normale est à la charge du client.

Cette garantie n'est valable que pour les appareils qui ont été entretenus conformément aux instructions figurant dans le manuel d'utilisation fourni avec le produit, et pour les appareils qui ont été enregistrés de l'une des manières suivantes :

En ligne :

[greenworkstools.com/product-registration](http://greenworkstools.com/product-registration)

1-888-909-6757

Si **greenworks®** accepte un retour sous garantie, vous pouvez retourner le produit endommagé uniquement après un appel à notre équipe Service clientèle et la réception d'une Autorisation de retour de **greenworks®**. Vous recevrez également un remboursement de vos frais d'expédition initiaux, et **greenworks®** organisera et paiera les frais de retour. Pour demander une autorisation de retour, veuillez nous contacter à l'adresse suivante 1-888-909-6757.

### 10.1 ARTICLES NON COUVERTS PAR LA GARANTIE

- Toute pièce devenue inopérante en raison d'une mauvaise utilisation, d'une utilisation commerciale, d'un abus, d'une négligence, d'un accident, d'un entretien inapproprié ou d'une altération.
- L'unité si elle n'a pas été utilisée ou entretenue conformément au manuel de l'opérateur.
- Usure normale, sauf comme indiqué ci-dessous :
  - Articles d'entretien de routine comme les lubrifiants.
  - Détérioration normale du fini extérieur due à l'utilisation ou à l'exposition.
  - Tout produit/pièce devenu inopérant du fait de l'usage de pièces ou batteries/chargeurs qui ne seraient pas de marque **greenworks®**.

### 10.2 LIGNE D'ASSISTANCE TÉLÉPHONIQUE

Le service de garantie est accessible en appelant notre ligne d'assistance téléphonique sans frais, au : 1-888-909-6757.

### 10.3 EXPÉDITION

Les frais de transport pour le déplacement de tout équipement motorisé ou accessoire sont à la charge de l'acheteur. Il incombe à l'acheteur de payer les frais de transport pour toute pièce retournée pour remplacement en vertu de la présente garantie, à moins qu'un tel retour ne soit demandé par écrit par **greenworks®**.

#### 10.3.1 ADRESSE

Adresse aux États-Unis :



**greenworks®** North America, LLC

P.O. Box 1238

Mooresville, NC 28115

**Adresse au Canada :**

**greenworks®** Tools Canada, Inc.

P.O. Box 93095

Newmarket, Ontario, L3Y 8K3

**Adresse au Mexique :**

Tecnología Campo y Jardín S.A. de C.V.

C. Administradores 5336 A

Col. Arcos de Guadalupe

Zapopan, Jalisco, 45037

<b>1</b>	<b>Introducción.....</b>	<b>35</b>	4.6	Detenga el producto.....	43
1.1	Descripción del producto.....	35	<b>5</b>	<b>Aplicación SMARTg Home.....</b>	<b>44</b>
1.2	Uso previsto.....	35	5.1	Conexión a la aplicación.....	44
1.3	Vista general .....	35	<b>6</b>	<b>Mantenimiento.....</b>	<b>44</b>
1.4	Símbolos en el producto.....	37	6.1	Limpieza del producto.....	44
1.5	Propuesta 65 de California.....	37	6.2	Limpieza de la batería y el cargador de baterías.....	44
<b>2</b>	<b>Seguridad.....</b>	<b>37</b>	<b>7</b>	<b>Transporte, almacenamiento y eliminación.....</b>	<b>45</b>
2.1	Definiciones de seguridad.....	37	7.1	Transporte y almacenamiento.....	45
2.2	Importantes medidas de seguridad.....	38	7.2	Eliminación de la batería, el cargador de baterías y el producto.....	45
2.3	Requisitos FCC.....	39	<b>8</b>	<b>Códigos de error.....</b>	<b>46</b>
<b>3</b>	<b>Montaje.....</b>	<b>39</b>	<b>9</b>	<b>Datos técnicos.....</b>	<b>47</b>
3.1	Montaje de la barra.....	40	<b>10</b>	<b>Garantía limitada.....</b>	<b>47</b>
3.2	Instalación del manillar.....	40	10.1	Artículos no cubiertos por la garantía....	47
<b>4</b>	<b>Funcionamiento.....</b>	<b>40</b>	10.2	Línea de asistencia telefónica.....	48
4.1	Antes de montar en bicicleta.....	41	10.3	Envío.....	48
4.2	Ponga el producto en marcha.....	42			
4.3	Uso del producto.....	42			
4.4	Activación del modo de asistencia a la marcha.....	43			
4.5	Encendido/apagado de la luz delantera.....	43			

## 1 INTRODUCCIÓN

### 1.1 DESCRIPCIÓN DEL PRODUCTO

Este producto es un patinete a batería con motor eléctrico.

Aplicamos una política de desarrollo continuo de los productos, por lo que nos reservamos el derecho a modificar su diseño y aspecto sin previo aviso.

### 1.2 USO PREVISTO

Se trata de un vehículo recreativo diseñado para circular únicamente sobre pavimento liso. Compruebe y consulte las leyes y reglamentos locales de su estado o territorio sobre dónde puede conducir este vehículo.

### 1.3 VISTA GENERAL

Patinete

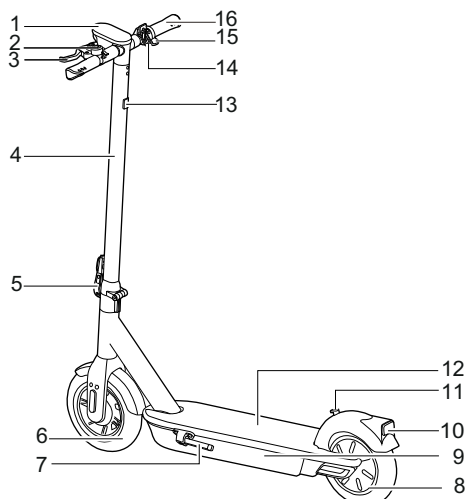

- |   |                              |    |   |
|---|------------------------------|----|---|
| 1 | Pantalla                     | 10 | Luz de freno  |
| 2 | Timbre                       | 11 | Hebilla de transporte   |
| 3 | Palanca de freno             | 12 | Plataforma  |
| 4 | Barra                        | 13 | Puerto de carga tipo C<br>(para cargar el smartphone mientras se conduce) |
| 5 | Palanca de liberación rápida | 14 | Cierre de plegado   |
| 6 | Rueda delantera              | 15 | Acelerador  |
| 7 | Pie de soporte               | 16 | Manillar  |
| 8 | Rueda trasera                |    |   |
| 9 | Compartimento de la batería  |    |   |

## Pantalla



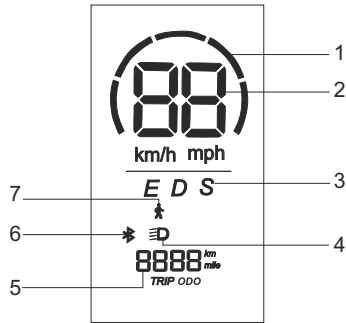

ES



- 1 Nivel de la batería
- 2 Velocímetro
- 3 Modo
- 4 Faro

- 5 Odómetro
- 6 Bluetooth
- 7 Modo de asistencia a la marcha

## 1.4 SÍMBOLOS EN EL PRODUCTO

Símbolo	Significado
	Precauciones importantes de seguridad.
	Debe leer detenidamente las instrucciones antes de utilizar el producto y seguir todas las advertencias e instrucciones de seguridad.
IPX4	Nivel de estanqueidad
	Nunca permita que niños de menos de 14 años utilicen este producto. El uso por parte de niños menores de 14 años aumenta el riesgo de lesiones graves o la muerte. Se requiere la supervisión de un adulto para niños menores de 16 años.
	No monte con un pasajero. Los pasajeros pueden provocar la pérdida de control, lo que puede producir lesiones graves o la muerte.
	Corriente directa
	Utilice siempre un casco y equipos de protección.
	No utilizar nunca en carreteras públicas.
	Nunca lo utilice bajo los efectos de drogas, medicamentos, alcohol u otras sustancias.
	Almacenamiento de baterías a bordo
	Puerto de batería activa

## 1.5 PROPUESTA 65 DE CALIFORNIA

### ▲ AVISO

ESTE PRODUCTO CONTIENE O EMITE UNA SUSTANCIA QUÍMICA CONOCIDA EN EL ESTADO DE CALIFORNIA COMO CAUSANTE DE CÁNCER O DEFECTOS DE NACIMIENTO U OTROS DAÑOS REPRODUCTIVOS.

## 2 SEGURIDAD

### 2.1 DEFINICIONES DE SEGURIDAD

Las advertencias, precauciones y notas se utilizan para señalar partes especialmente importantes del manual.

### ▲ AVISO

EXISTE UN RIESGO DE LESIONES O MUERTE PARA EL OPERARIO O PARA OTRAS PERSONAS SI NO SE RESPETAN LAS INSTRUCCIONES DEL MANUAL.

## ▲ PRECAUCIÓN

EXISTE UN RIESGO DE DAÑOS AL PRODUCTO, OTROS DAÑOS MATERIALES O EN LA ZONA ADYACENTE SI NO SE RESPETAN LAS INSTRUCCIONES DEL MANUAL.

*Nota: Se utiliza para ofrecer más información de la necesaria en una situación determinada.*

## 2.2 IMPORTANTES MEDIDAS DE SEGURIDAD

### ▲ AVISO

NO PERMITA QUE LA CONFIANZA QUE SUPONE EL HECHO DE ESTAR FAMILIARIZADO CON EL PRODUCTO DÉ LUGAR A DESCUIDOS. RECUERDE QUE CUALQUIER DISTRACCIÓN DE UNA FRACCIÓN DE SEGUNDOS ES SUFICIENTE PARA SUFRIR O PROVOCAR LESIONES GRAVES.

### ▲ AVISO

DEBE LEER Y ENTENDER EL CAPÍTULO DE SEGURIDAD ANTES DE MONTAR EL PRODUCTO.

### Advertencias de seguridad generales

Cuando utilice este producto, deben seguirse siempre precauciones básicas, incluidas las siguientes:

- Lea todas las instrucciones antes de utilizar el producto.
- El producto es sólo para uso recreativo. No está destinado al transporte.
- No modifique el producto en modo alguno para cambiar la finalidad para la que fue diseñado.
- Para dominar las habilidades de conducción, el conductor necesita practicar.
- Utilizar con precaución ya que se requiere destreza para evitar caídas o colisiones que causen lesiones al usuario o a terceros.
- El producto no está diseñado para su uso en elevaciones superiores a 2000 m sobre el nivel del mar.
- El montaje y el ajuste SÓLO deben ser realizados por adultos. Este producto contiene piezas pequeñas que pueden presentar un riesgo de asfixia. Para evitar la asfixia, no permita que los niños toquen la cubierta de plástico.
- Los niños deben estar siempre bajo la supervisión de sus padres. Los niños menores de 6 años deben mantenerse alejados del producto.

### Quién no debe conducir

- Personas bajo los efectos de drogas, medicamentos, alcohol u otras sustancias.
- Niños de edad inferior a 14 años.
- Personas que padezcan una enfermedad que desaconseje la realización de actividades físicas intensas.
- Personas extremadamente cansadas o con problemas de equilibrio.
- Cualquier persona cuyo peso esté fuera de los límites establecidos (véase **Datos técnicos**).
- Personas con dificultades auditivas o que no puedan oír señales auditivas importantes durante la conducción.
- Los niños de edad inferior a 16 años únicamente deben conducir bajo la supervisión de un adulto.

### Zonas y entornos que deben evitarse

- Al entrar en espacios públicos, respete siempre las leyes y los reglamentos locales.
- Este producto está diseñado para circular por superficies planas, secas y pavimentadas.
- Circule en un espacio abierto al aire libre. No circule en calzadas, cerca de vehículos de motor, peatones, ciclistas, animales, sobre o cerca de pendientes o escalones pronunciados, bordillos, cerca de piscinas, a través de charcos u otras masas de agua. Tenga cuidado al circular en zonas con árboles, postes o vallas. Debe dejar espacio suficiente entre usted y cualquier objeto para poder rebasarlo con seguridad.
- Evite las obras, los cambios bruscos de superficie, las rejillas de desagüe, los baches, las grietas, las bocas de riego, los coches aparcados, los reductores de velocidad y otros obstáculos.
- No circule por terrenos sueltos (como piedras, grava o arena).
- No circule de noche o en condiciones de poca visibilidad.
- No conduzca bajo la nieve o la lluvia. La inmersión en agua puede dañar la batería, incendiarse o incluso explotar.

**A la hora de subir:**

- Un solo usuario.
- Lleve siempre casco y otros equipos de protección (como coderas y rodilleras) cuando conduzca el patinete. Utilice un casco homologado para bicicleta o monopatín que se ajuste correctamente con la correa de la barbilla en su sitio y que proteja la parte posterior de la cabeza.
- No conduzca de forma temeraria. Reduzca la velocidad al entrar en zonas desconocidas. Tenga cuidado al circular en zonas con árboles, postes o vallas. Reduzca siempre la velocidad al girar.
- Cuando conduzca, manténgase alerta y sea consciente de lo que le rodea, tanto por delante como por detrás. Sus ojos son su mejor herramienta para evitar con seguridad obstáculos y superficies de baja tracción (incluyendo, pero no limitado a, suelo mojado, arena suelta, grava suelta y hielo).
- Evite acelerar y desacelerar bruscamente. Al igual que ocurre con otros vehículos, las velocidades más altas requieren una mayor distancia de frenado. Los frenazos bruscos en superficies de baja tracción pueden provocar el deslizamiento de las ruedas o caídas. Sea prudente y mantenga siempre una distancia de seguridad entre usted y los demás cuando conduzca.
- Nunca conduzca a una velocidad superior a la velocidad máxima diseñada (la velocidad máxima puede verse afectada por el peso del ciclista, el nivel de carga de la batería, la inclinación, etc.).
- Mantenga ambas manos en el manillar y no lleve cargas de ningún tipo.
- No utilice el teléfono móvil, cámaras, auriculares, ni tampoco realice ninguna otra actividad mientras conduce.
- No toque las ruedas en movimiento o giratorias. Evite que el pelo, la ropa o artículos similares entren en contacto con las piezas móviles.
- Bájese del patinete y camine con él cuando se encuentre con firmes especiales como reductores de velocidad y baches.

**GUARDE ESTAS INSTRUCCIONES****2.3 REQUISITOS FCC**

Este dispositivo cumple la parte 15 de las Normas de la FCC. El funcionamiento está sujeto a las siguientes dos condiciones:

1. Este dispositivo no puede producir interferencias perjudiciales y
2. Este dispositivo debe aceptar cualquier interferencia recibida, incluidas las interferencias que puedan producir un funcionamiento no deseado.

**▲ AVISO**

**LOS CAMBIOS O MODIFICACIONES NO APROBADOS EXPRESAMENTE POR LA PARTE RESPONSABLE DE LA CONFORMIDAD PODRÍAN INVALIDAR LA AUTORIDAD DEL USUARIO PARA UTILIZAR EL EQUIPO, ASÍ COMO SU GARANTÍA.**

*Nota: Este equipo ha sido probado y cumple con los límites para un dispositivo digital de Clase B, de conformidad con la Parte 15 de las Normas de la FCC. Estos límites se han diseñado para proporcionar una protección razonable contra interferencias perjudiciales en una instalación residencial. Este equipo genera, utiliza y puede radiar energía de radiofrecuencia y, si no se instala y utiliza de acuerdo con las instrucciones, puede producir interferencias perjudiciales en la recepción de radio. No obstante, no se puede garantizar que no se produzcan interferencias en una instalación concreta. Si este equipo produce interferencias perjudiciales en la recepción de radio o televisión, lo cual puede determinarse encendiendo y apagando el equipo, se recomienda al usuario que intente corregir la interferencia mediante una o más de las siguientes medidas:*

- Reoriente o reubique la antena receptora.
- Aumente la separación entre el equipo y receptor.
- Conecte el equipo a una toma de corriente en un circuito diferente al que está conectado el receptor.
- Consulte con el distribuidor o con un técnico de radio/TV experimentado para obtener ayuda.

**3 MONTAJE**

Esta sección describe cómo montar y ajustar el producto.

**▲ AVISO**

**DEBE LEER DETENIDAMENTE Y ENTENDER EL CAPÍTULO DE SEGURIDAD Y LAS INSTRUCCIONES DE MONTAJE ANTES DE MONTAR EL PRODUCTO.**

## 3.1 MONTAJE DE LA BARRA

1. Despliegue la barra.

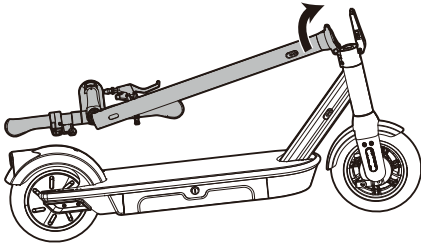

2. Asegure la barra bloqueando la palanca de cierre rápido hasta que oiga un clic.

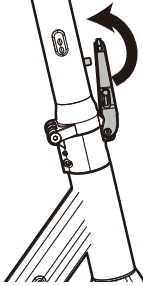

### ▲ AVISO

**ASEGÚRESE SIEMPRE DE QUE LA BARRA ESTÉ COMPLETAMENTE BLOQUEADA Y ESTABLE ANTES DE CADA USO.**

## 3.2 INSTALACIÓN DEL MANILLAR

*Nota:* Despliegue el pie de soporte para apoyar el producto.

1. Retire todo el embalaje protector.
2. Desenrolle con cuidado el cableado y agarre los dos extremos de los conectores de los cables.

*Nota:* Asegúrese de que los conectores se alineen correctamente antes de conectar los dos enchufes.

3. Conecte dos enchufes.

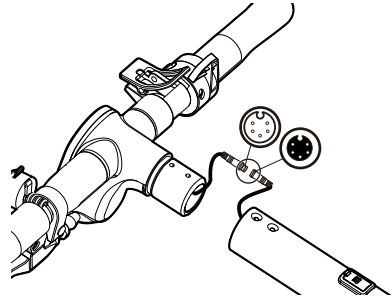

4. Inserte el manillar en la barra alineando los orificios del manillar con los de la barra.

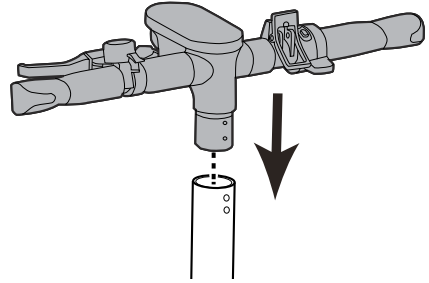

5. Utilice la llave hexagonal para apretar 4 tornillos.

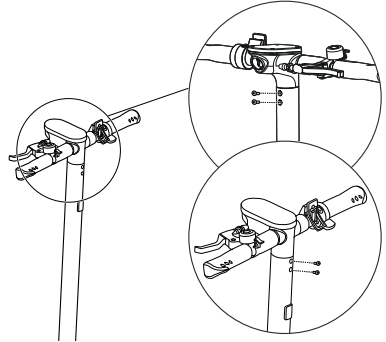

## 4 FUNCIONAMIENTO

Esta sección describe el funcionamiento del producto.

### ▲ AVISO

**DEBE LEER DETENIDAMENTE Y ENTENDER EL CAPÍTULO DE SEGURIDAD Y LAS INSTRUCCIONES DE FUNCIONAMIENTO ANTES DE UTILIZAR EL PRODUCTO.**



## 4.1 ANTES DE MONTAR EN BICICLETA

### 4.1.1 LISTA DE VERIFICACIÓN DE SEGURIDAD

Antes de cada salida en bicicleta, es importante realizar las siguientes comprobaciones de seguridad:

- Asegúrese de que no haya elementos de fijación sueltos ni piezas dañadas.
- Compruebe todas las piezas funcionales como el cuadro, el manillar, los neumáticos y asegúrese de que el sistema de dirección está bien ajustado.
- Infle los neumáticos a la presión correcta (PSI) antes del uso. Compruebe la presión recomendada en el neumático y sígala antes de inflarlo.
- Asegúrese de que todos los dispositivos de bloqueo estén activados.
- Compruebe que el freno funcione correctamente. Cuando apriete la palanca del freno, el freno debe proporcionar una acción de frenado positiva.
- Batería: si el nivel de la batería es bajo (el indicador está en rojo), cárguela completamente para garantizar una conducción segura.
- Lleve siempre casco y equipo de protección, como rodilleras y coderas.
- Lleve siempre calzado y ropa adecuada (se recomienda calzado y ropa deportivos).
- Nunca conduzca descalzo ni con sandalias. El pelo largo debe recogerse para evitar que bloquee la visión.
- Conozca y respete las leyes y normas de tráfico locales para patinetes.

### 4.1.2 EQUIPOS DE PROTECCIÓN PERSONAL

Para garantizar su seguridad al utilizar el producto, es importante que vista adecuadamente, como se muestra en la imagen. Adicionalmente, los menores únicamente deben utilizar el producto bajo la supervisión de un adulto.

#### Debe:

- Llevar equipos de protección
- Atarse el pelo largo
- Llevar casco
- Cerrar todas las cremalleras para evitar que haya prendas sueltas
- Lleve calzado de protección cerrado
- Fije todos los elementos sueltos y colgantes, ya que pueden saltar durante las operaciones

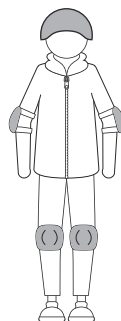

### 4.1.3 CONEXIÓN DEL CARGADOR DE BATERÍA

Conecte el cargador de baterías a la tensión y frecuencia correctas especificadas en la placa de características.

Consulte el manual de la batería y el cargador para obtener información sobre el uso del cargador de baterías.

### 4.1.4 CARGA DE LA BATERÍA

Consulte el manual del operario del cargador de batería para obtener información sobre su uso.

### 4.1.5 INFORMACIÓN DE LA BATERÍA

Consulte el manual del operario de la batería para obtener información sobre su uso.

### 4.1.6 CONECTE LA BATERÍA AL PRODUCTO.

El producto está equipado con cuatro compartimentos para baterías. Los dos compartimentos más cercanos a la rueda delantera son puertos para baterías activas. Los otros dos son baterías de almacenamiento a bordo.

1. Inserte la llave, gírela en sentido horario hasta la posición de DESBLOQUEO.

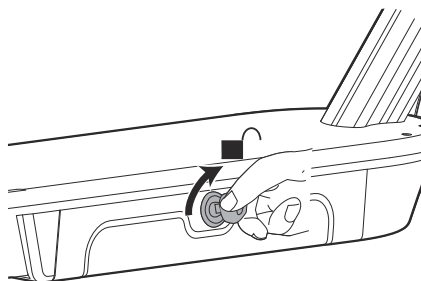

2. Abra la tapa del compartimento de las pilas.

3. Inserte las baterías dentro de su compartimiento. La batería se bloquea en su posición cuando escucha un clic.

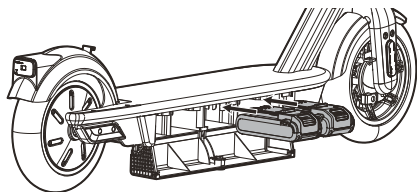

**Nota:** Para poner en marcha el producto, asegúrese de que ambas baterías están cargadas y correctamente insertadas en los compartimentos designados.

### ▲ PRECAUCIÓN

Asegúrese de que las baterías estén correctamente instaladas. Si la batería no entra fácilmente en el compartimento, significa que no está instalada correctamente. Esto puede causar daños al producto.

4. Cierre y bloquee la tapa del compartimiento de las baterías y retire la llave.

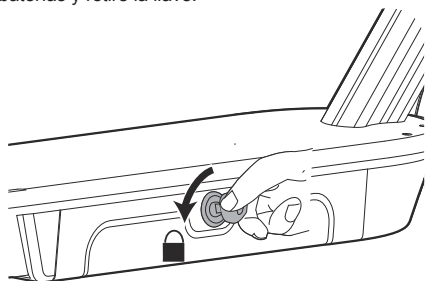

## 4.2 PONGA EL PRODUCTO EN MARCHA

### ▲ AVISO

**AL FRENAR BRUSCAMENTE, CORRE EL RIESGO DE SUFRIR LESIONES GRAVES POR PÉRDIDA DE TRACCIÓN Y CAÍDAS. MANTENGA UNA VELOCIDAD MODERADA Y ESTÉ ATENTO A POSIBLES PELIGROS.**

1. Mantenga pulsado el botón de encendido durante 3 segundos para encenderlo.

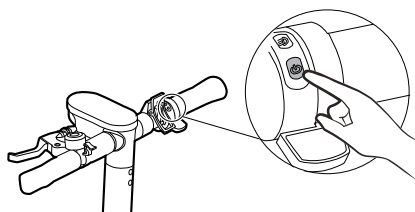

2. Cambie el modo a E/ D/ S/ Ayuda a la marcha pulsando dos veces el botón de encendido.

Modo	Límite de velocidad máxima
E*	9,4 mph/15 km/h
D	15,6 mph/25 km/h
S	18,8 mph/30 km/h
Asistencia a la marcha**	1,9 mph/3 km/h
* recomendado para el primer uso	
** recomendado para uso en pendiente	

## 4.3 USO DEL PRODUCTO

### ▲ AVISO

**CORRE EL RIESGO DE SUFRIR LESIONES GRAVES POR PÉRDIDA DE TRACCIÓN Y CAÍDAS AL FRENAR BRUSCAMENTE. MANTENGA UNA VELOCIDAD MODERADA Y ESTÉ ATENTO A POSIBLES PELIGROS.**

1. Sujete el manillar con ambas manos y pliegue el pie de soporte.
2. Colóquese sobre la plataforma con un pie y empújese con el otro para impulsarse hacia delante.

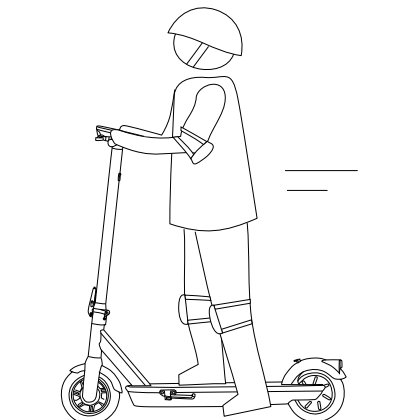

**Nota:** Por su seguridad, el motor no se conectará hasta que el producto alcance 1,9 mph/3 km/h.

3. Apoye el otro pie en la plataforma para mantener ambos pies estables. Presione el acelerador de la mano derecha para acelerar cuando esté en equilibrio.

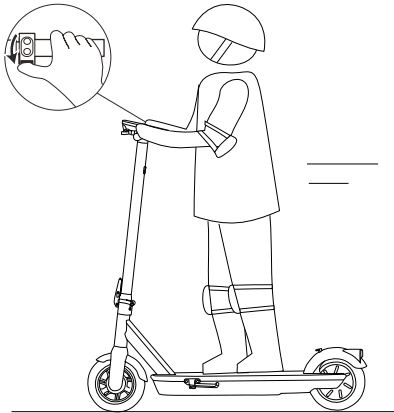

- a) Reduzca la velocidad soltando el acelerador electrónico y frene apretando la palanca de freno.

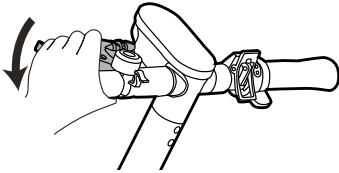

- b) Para girar, desplace el peso de su cuerpo y gire ligeramente el manillar.

## 4.4 ACTIVACIÓN DEL MODO DE ASISTENCIA A LA MARCHA

1. Pulse dos veces el botón de encendido para cambiar al modo de asistencia a la marcha.

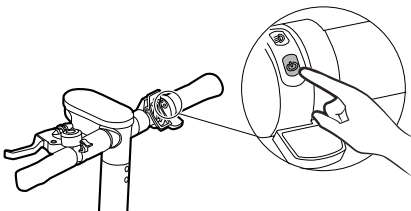

2. Sujete el manillar con las dos manos y presione el acelerador con el pulgar.

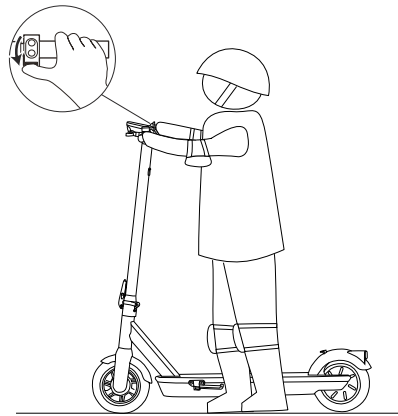

**Nota:** En el modo de asistencia a la marcha, el producto mantiene una velocidad constante, 1,9 mph/3 km/h con el símbolo de ayuda a la marcha en la pantalla y el parpadeo automático del faro y la luz de freno.

3. Suelte el acelerador para desactivar el modo de asistencia a la marcha.

## 4.5 ENCENDIDO/APAGADO DE LA LUZ DELANTERA

- Cuando el producto esté encendido, pulse el botón del faro para encenderlo.
- Pulse el botón de la luz delantera de nuevo para apagarla.

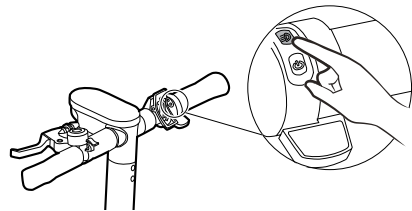

## 4.6 DETENGA EL PRODUCTO

1. Suelte el acelerador y apriete la palanca de freno para detener el producto.

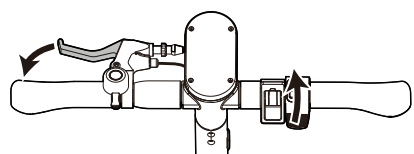

2. Despliegue el pie de soporte.

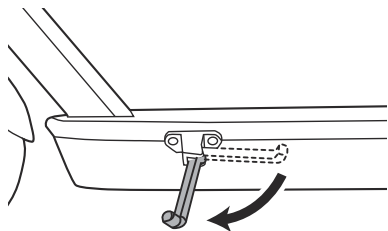

3. Mantenga pulsado el botón durante 3 segundos para apagar el producto.

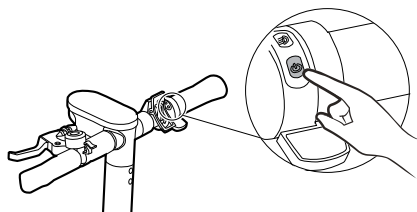

4. Abra la tapa del compartimento de las pilas.

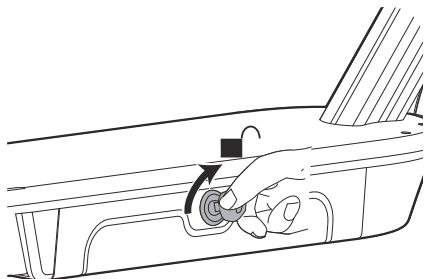

5. Pulse el botón de desbloqueo de las baterías y saque las baterías.

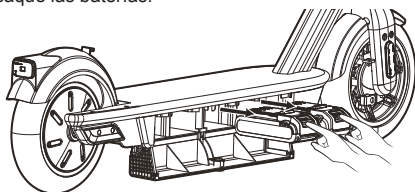

## 5 APLICACIÓN SMARTG HOME

SMARTg Home es una aplicación móvil gratuita que proporciona funciones adicionales para su producto.

### 5.1 CONEXIÓN A LA APLICACIÓN

**Nota:** Asegúrese de finalizar la configuración de la aplicación antes de conducir por primera vez.

1. Descargue la aplicación SMARTg Home en su dispositivo móvil.
2. Regístrese en la aplicación SMARTg Home.
3. Instale la batería y active la función Bluetooth de su teléfono.

**Nota:** Asegúrese de que la función Bluetooth de su dispositivo esté siempre activada mientras esté conectado a la aplicación.

## 6 MANTENIMIENTO

### ▲ PRECAUCIÓN

DEBE LEER DETENIDAMENTE Y ENTENDER LOS REGLAMENTOS DE SEGURIDAD Y LAS INSTRUCCIONES DE MANTENIMIENTO ANTES DE LIMPIAR, REPARAR O REALIZAR TAREAS DE MANTENIMIENTO EN EL PRODUCTO.

### ▲ AVISO

- RETIRE LA BATERÍA O BATERÍAS DEL PRODUCTO ANTES DE REALIZAR CUALQUIER TAREA DE MANTENIMIENTO.
- NO UTILICE PIEZAS DE REPUESTO DE TERCEROS NI MODIFIQUE/RETIRE COMPONENTES. ESTO PUEDE PROVOCAR LESIONES AL USUARIO.
- RIESGO DE INCENDIO – NO HAY PIEZAS REPARABLES POR EL USUARIO

### 6.1 LIMPIEZA DEL PRODUCTO

#### ▲ PRECAUCIÓN

- MANTENGA EL AGUA ALEJADA DEL COMPARTIMENTO DE LA BATERÍA DURANTE LA LIMPIEZA PARA EVITAR DAÑAR LOS COMPONENTES ELÉCTRICOS.
- NO LIMPIE CON ALCOHOL, GASOLINA, ACETONA U OTROS DISOLVENTES CORROSIVOS/VOLÁTILES. ESTAS SUSTANCIAS PUEDEN DAÑAR LA ESTRUCTURA EXTERNA E INTERNA DE SU PRODUCTO.
- NO FROTE CON PAPEL DE LIJA O CEPILLO METÁLICO.

Limpie el producto después de cada uso con agua, detergente neutro y un paño suave.

### 6.2 LIMPIEZA DE LA BATERÍA Y EL CARGADOR DE BATERÍAS

#### ▲ AVISO

NO LIMPIE LA BATERÍA NI EL CARGADOR DE BATERÍAS CON AGUA.

- Asegúrese de que la batería, el cargador de baterías y el compartimento de la batería estén limpios y secos antes de insertar la batería en el cargador de baterías.
- Limpie los terminales de la batería con un paño suave y seco.
- Limpie la superficie de la batería y el cargador de baterías con un paño suave y seco.

## 7 TRANSPORTE, ALMACENAMIENTO Y ELIMINACIÓN

### 7.1 TRANSPORTE Y ALMACENAMIENTO

**Nota:** Asegúrese de que el producto está apagado antes de transportarlo y almacenarlo.

#### Transporte

1. Sujete la barra, presione el botón de seguridad hacia abajo y desbloquee la palanca de liberación rápida.

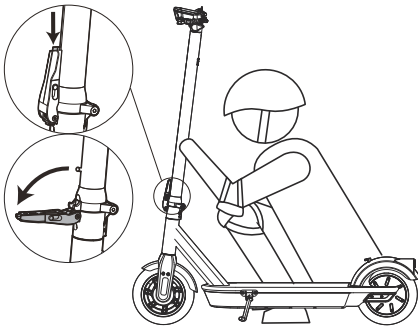

2. Pliegue la barra y bloquee el cierre plegable en la hebilla de transporte situada encima de la cubierta de la rueda trasera.

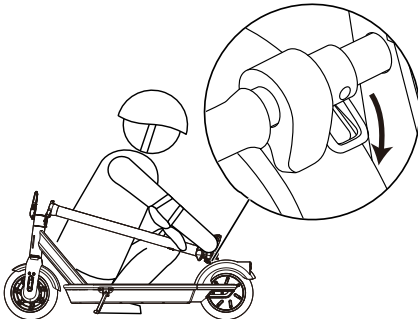

3. Una vez plegado el producto y el pie de soporte, agárrelo bien y sujete la barra para transportarlo.

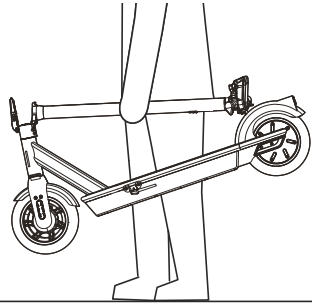

4. Para desplegar la barra, desenganche el cierre plegable de la hebilla de transporte.

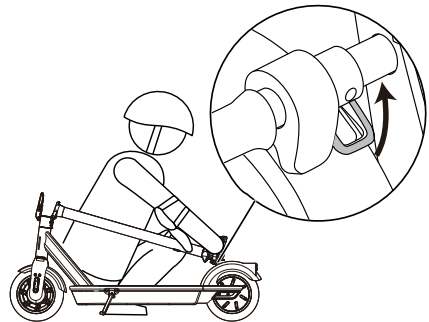

#### Almacenamiento

**Nota:** Apague el producto y retire las baterías.

- La exposición prolongada a los rayos UV, la lluvia y la intemperie puede dañar los materiales de la carcasa. Almacenar en interiores cuando no esté en uso.
- Mantener alejado del fuego.
- Guarde el producto en un cobertizo o garaje cubierto para protegerlo del polvo, la suciedad y la humedad. Si el producto debe almacenarse al aire libre, cúbralo por completo con una cubierta impermeable.

### 7.2 ELIMINACIÓN DE LA BATERÍA, EL CARGADOR DE BATERÍAS Y EL PRODUCTO

Los símbolos en el producto o en el embalaje del producto significan que el producto no es un desecho doméstico. Reciclélo en un centro de reciclaje de aparatos eléctricos y electrónicos. Esto ayuda a evitar daños al medio ambiente y las personas.

Póngase en contacto con las autoridades locales, el servicio de recogida de desechos domésticos o su distribuidor para obtener más información sobre cómo reciclar el producto.

## 8 CÓDIGOS DE ERROR

Es importante solucionar cualquier fallo en el sistema de control electrónico de su producto lo antes posible para garantizar un funcionamiento seguro y correcto. Los códigos de error enumerados en el manual ofrecen una guía útil para identificar y solucionar cualquier problema. A continuación se detallan las definiciones y soluciones para cada código de error.

Código de error	Descripción	Posibles soluciones
1E	Fallo de la batería	Compruebe si la tensión y la capacidad de la batería coinciden con las especificaciones exigidas en el manual. Si no coinciden, sustituya la batería por la correcta. Si el problema persiste, vaya al paso siguiente.
		<ol style="list-style-type: none"> <li>1. Si la batería se está sobrecalentando, déjela reposar durante un tiempo y reinicie el producto. Si el nivel de energía es insuficiente, cargue la batería y reinicie el producto.</li> <li>2. Si el problema persiste, sustituya la batería o póngase en contacto con su distribuidor.</li> </ol>
2E	Mal funcionamiento de la palanca de freno	<ol style="list-style-type: none"> <li>1. Compruebe si el freno vuelve a su posición original. Repita la operación apretando y soltando la palanca de freno.</li> <li>2. Si el problema persiste, sustituya la palanca de freno o póngase en contacto con su distribuidor.</li> </ol>
3E/5E	Mal funcionamiento del motor/mal funcionamiento de la conexión de la UPM/	Solicite asistencia al distribuidor.
6E	Mal funcionamiento del acelerador	<ol style="list-style-type: none"> <li>1. Apague el producto y compruebe si el acelerador vuelve a su posición original.</li> <li>2. Si vuelve correctamente a su posición inicial, encienda y utilice el producto con normalidad.</li> <li>3. Si el problema persiste, sustituya la palanca de freno o póngase en contacto con su distribuidor.</li> </ol>
7E	Mal funcionamiento del controlador	Apague el producto y, a continuación, empújelo. Si se observa resistencia, póngase en contacto con su distribuidor.
		Detenga el producto y espere a que el controlador se enfríe. Si el problema persiste, póngase en contacto con su distribuidor.
8E	Fallo de comunicación de la pantalla	Solicite asistencia al distribuidor.

## 9 DATOS TÉCNICOS

Tensión	2X24V
Carga	66 - 220 lb/30 - 100 kg
Edad del conductor	14+ años
Límite de velocidad máxima	9,4 mph/15 km/h (Modo ECO)
	15,6 mph/25 km/h (Modo de conducción)
	18,8 mph/30 km/h (Modo deportivo)
Pendiente máxima	10°
Modelo de la batería*	greenworks® BAG70005 y otros BAG serie
Modelo de cargador	greenworks® CAG817 y otros CAG serie
**Se recomiendan baterías por encima de 4Ah.	

ES

### Intervalos recomendados de temperatura ambiente:

Artículo	Temperatura
Almacenamiento del producto	32°F (0°C) - 113°F (45°C)
Funcionamiento del producto	32°F (0°C) - 113°F (45°C)
Recarga de la batería	39°F (4°C) - 104°F (40°C)
Funcionamiento del cargador	39°F (4°C) - 104°F (40°C)
Almacenamiento de baterías	32°F (0°C) - 113°F (45°C)
Descarga de la batería	32°F (0°C) - 113°F (45°C)

## 10 GARANTÍA LIMITADA

**greenworks®** Los productos de están garantizados contra cualquier defecto de materiales, piezas o mano de obra en condiciones normales de uso durante un periodo de 18 meses a partir de la fecha de envío o de compra en la tienda.

A su discreción, **greenworks®** puede optar por reparar, reemplazar, sustituir por un artículo comparable, o emitir un reembolso por productos que se determine que son defectuosos durante el uso normal o que se han dañado durante el envío. Se requiere prueba de compra y registro del producto. La sustitución de productos o piezas sometidas a desgaste normal es responsabilidad del cliente.

Esta garantía es válida solo para las unidades que se han mantenido de acuerdo con las instrucciones que se encuentran en el manual del operador suministrado con el producto; y para las unidades que se han registrado de una de las siguientes maneras:

Online:

[greenworkstools.com/product-registration](http://greenworkstools.com/product-registration)

1-888-909-6757

Si **greenworks®** acepta una devolución en garantía, sólo podrá devolver el producto dañado después de llamar a nuestro equipo de Atención al cliente y recibir una autorización de devolución de **greenworks®**. Se le reembolsarán los gastos de envío originales, y **greenworks®** organizará y pagará los gastos de envío de su devolución. Para solicitar una autorización de devolución, póngase en contacto con nosotros en 1-888-909-6757.

### 10.1 ARTÍCULOS NO CUBIERTOS POR LA GARANTÍA

- Cualquier pieza que no funcione debido a mal uso, uso comercial, abuso, negligencia, accidente, mantenimiento inadecuado o alteración.

- La unidad, si no ha sido utilizada o mantenida de acuerdo con el manual del operario.
- Desgaste normal, excepto en lo indicado a continuación:
  - Artículos de mantenimiento de rutina tales como lubricantes.
  - Deterioro normal del acabado exterior debido al uso o la exposición.
  - Cualquier pieza/producto que no funcione debido a su uso con piezas o baterías/cargadores que no sean de la marca **greenworks®**.

## 10.2 LÍNEA DE ASISTENCIA TELEFÓNICA

Puede contactar con el servicio de garantía llamando a nuestra línea de asistencia telefónica gratuita a: 1-888-909-6757.

## 10.3 ENVÍO

Los costes de transporte por el desplazamiento de cualquier unidad o accesorio de equipos eléctricos son responsabilidad del comprador. Es responsabilidad del comprador pagar los costes de transporte de cualquier pieza enviada para su sustitución bajo esta garantía, a menos que dicha devolución sea solicitada por escrito por **greenworks®**.

### 10.3.1 DIRECCIÓN

#### Dirección en EE.UU.:

**greenworks®** North America, LLC

P.O. Box 1238

Mooresville, NC 28115

#### Dirección en Canadá:

**greenworks®** Tools Canada, Inc.

P.O. Box 93095

Newmarket, Ontario, L3Y 8K3

#### Dirección en México:

Tecnología Campo y Jardín S.A. de C.V.

C. Administradores 5336 A

Col. Arcos de Guadalupe

Zapopan, Jalisco, 45037









# greenworks<sup>®</sup>

[www.greenworkstools.com](http://www.greenworkstools.com)

