

# greenworks®

PW80L42CO

EN	PRESSURE WASHER	OPERATOR MANUAL
FR	LAVEUSE À PRESSION	MANUEL DE L'UTILISATEUR
ES	LAVADORA A PRESIÓN	MANUAL DEL OPERADOR

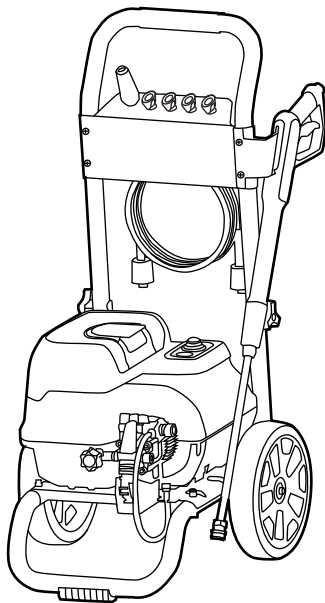

PWC401

[www.greenworkstools.com](http://www.greenworkstools.com)



<b>1</b>	<b>Description.....</b>	<b>4</b>	3.9	Install the spray tip.....	10
1.1	Purpose.....	4	3.10	Install the battery pack.....	11
1.2	Overview.....	4	<b>4</b>	<b>Operation.....</b>	<b>12</b>
<b>2</b>	<b>General power tool</b>		4.1	Start the machine.....	12
	<b>safety warnings.....</b>	<b>4</b>	4.2	Stop the machine.....	12
2.1	Symbols on the product.....	6	4.3	Use the spray gun.....	12
2.2	Risk levels.....	6	4.4	Energy saving function.....	13
2.3	Environmentally safe battery disposal.....	7	4.5	Change the spray tip.....	13
2.4	Proposition 65.....	7	<b>5</b>	<b>Maintenance.....</b>	<b>13</b>
<b>3</b>	<b>Installation.....</b>	<b>8</b>	5.1	Use the pump protector.....	13
3.1	Unpack the product.....	8	5.2	Spray tip maintenance.....	14
3.2	Install the upper handle.....	8	<b>6</b>	<b>Transportation and storage.....</b>	<b>14</b>
3.3	Install the upper panel and spray gun holder.....	8	6.1	Move the machine.....	14
3.4	Install the hose hook.....	8	6.2	Store the machine.....	14
3.5	Install the air release valve.....	9	<b>7</b>	<b>Troubleshooting.....</b>	<b>15</b>
3.6	Two water supply modes.....	9	<b>8</b>	<b>Technical data.....</b>	<b>16</b>
3.7	Install the high pressure hose.....	10	<b>9</b>	<b>Limited warranty.....</b>	<b>16</b>
3.8	Install the spray wand.....	10	<b>10</b>	<b>Exploded view.....</b>	<b>17</b>

## 1 DESCRIPTION

### 1.1 PURPOSE

The product is used to clean vehicles, boats, buildings, porches, decks, patios and driveways.

For residential use only, not for professional use and for operation at temperature above 32°F (0°C).

### 1.2 OVERVIEW

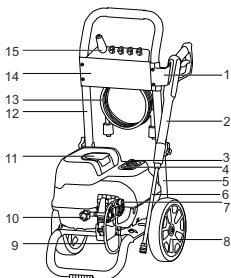

- |                    |                       |
|--------------------|-----------------------|
| 1 Spray gun holder | 9 Detergent hose      |
| 2 Spray gun        | 10 Water inlet        |
| 3 Switch           | 11 Battery lid        |
| 4 Membrane switch  | 12 Upper handle       |
| 5 Lower handle     | 13 High pressure hose |
| 6 Spray wand       | 14 Upper panel        |
| 7 Water outlet     | 15 Nozzle             |
| 8 Wheel            |                       |

## 2 GENERAL POWER TOOL SAFETY WARNINGS

### ⚠ WARNING

Read all safety warnings and all instructions. Failure to follow the warnings and instructions may result in electric shock, fire and/or serious injury.

Save all warnings and instructions for future reference.

The term "power tool" in the warnings refers to your battery-operated (cordless) power tool.

- Learn the machine's applications and limitations as well as the specified potential hazards related to this tool by studying this manual.
- Follow the maintenance instructions specified in this manual.

- Never operate the machine with any guard or cover removed or damaged.
- Do not operate the machine under the influence of drugs, alcohol, or any medication.
- Do not wear loose clothing, gloves, neckties, or jewelry. They can get caught and draw you into moving parts.
- Rubber gloves and non-skid footwear are recommended when working outdoors. Also wear protective hair covering to contain long hair. Wear footwear that will protect your feet and improve your grip on slippery surfaces.
- Always wear safety glasses with side shields.
- Don't overreach or stand on unstable support. Keep proper footing and balance at all times.
- Don't over tilt the unit.

### ⚠ WARNING

Risk of explosion – Do not spray flammable liquids.

### ⚠ WARNING

Water that has passed through backflow preventers is considered to be nonportable.

### ⚠ WARNING

Do not use the appliance if a battery or important parts are damaged.

### ⚠ WARNING

For battery operated machines, always turn off switch and remove the battery from the appliance when leaving the machine unattended.

### ⚠ WARNING

High pressure jets can be dangerous if subject to misuse. The jet must not be directed at persons, animals, electrical devices, or the machine itself.

### ⚠ WARNING

This Appliance has been designed for use with the cleaning agent supplied or recommended by the manufacturer. The use of other cleaning agents or chemicals may adversely affect the safety of the appliance.

### ⚠ WARNING

Don't use the appliance within range of persons unless they wear protective clothing.

- Do not direct the jet against yourself or others in order to clean clothes or footwear.
- Remove the battery pack before carrying out user maintenance.
- To ensure appliance safety, use only original spare parts from the manufacturer or approved by the manufacturer.

**WARNING**

To reduce the risk of electrocution, keep all connections dry and off the ground.

- To reduce the risk of injury, the machine shall not be used by children or untrained personnel. Keep children and bystanders away. All bystanders should wear safety glasses and be kept a safe distance from work area.

This appliance is not intended for use by persons (including children) with reduced physical, sensory or mental capabilities, or lack of experience and knowledge, unless they have been given supervision or instruction concerning use of the appliance by a person responsible for their safety. Children should be supervised to ensure that they do not play with the appliance.

- Use correct product. Don't force product or attachment to do a job it was not designed for. Don't use it for a purpose not intended.
- Use only recommended accessories. The use of improper accessories may cause risk of injury.
- Never leave product running unattended. Turn power off. Don't leave product until it comes to a complete stop.
- Keep the motor free of grass, leaves, or grease to reduce the chance of a fire hazard.
- Keep product dry, clean, and free from oil and grease. Always use a clean cloth when cleaning. Never use brake fluids, gasoline, petroleum-based products, or any solvents to clean product.
- Check the work area before each use. Remove all objects such as rocks, broken glass, nails, wire, or string which can be thrown or become entangled in the machine.
- Do not use product if switch does not turn it off. Have defective switches replaced by an authorized service center.
- Avoid dangerous environments. Don't expose to rain. Keep work area well lit.
- Before starting any cleaning operation, close doors and windows. Clear the area to be cleaned of debris, toys, outdoor furniture, or other objects that could create a hazard.
- Keep the motor away from flammable and other hazardous materials.
- Check bolts and nuts for looseness before each use. A loose bolt or nut may cause serious motor problems.
- Before storing, allow the motor to cool.
- When servicing use only identical replacement parts. Use of any other parts may create a hazard or cause product damage.
- ONLY use cold water.
- Make sure minimum clearance of 3 feet (1 meter) is maintained from combustible materials.
- Hold the gun and wand securely with both hands.
- Expect the gun to move when the trigger is pulled due to reaction forces. Failure to do so could cause loss of control and injury to yourself and others.
- Prevent unintentional starting. Ensure the switch is in the off-position before connecting to battery pack, picking up or carrying the appliance. Carrying the appliance with your finger on the switch or energizing appliance that have the switch on invites accidents.
- Disconnect the battery pack from the appliance before making any adjustments, changing accessories, or storing appliance. Such preventive safety measures reduce the risk of starting the appliance accidentally.
- For use only with BAB723 battery and other BAB series.
- For use only with CAB812 charger and other CAB series.
- When battery pack is not in use, keep it away from other metal objects, like paper clips, coins, keys, nails, screws or other small metal objects, that can make a connection from one terminal to another. Shorting the battery terminals together may cause burns or a fire.
- Do not use a battery pack or appliance that is damaged or modified. Damaged or modified batteries may exhibit unpredictable behavior resulting in fire, explosion or risk of injury.
- Do not expose a battery pack or appliance to fire or excessive temperature. Exposure to fire or temperature above 265°F (130°C) may cause explosion.
- Follow all charging instructions and do not charge the battery pack or appliance outside of the temperature range specified in the instructions. Charging improperly or at temperatures outside of the specified range may damage the battery and increase the risk of fire.
- Have servicing performed by a qualified repair person using only identical replacement parts. This will ensure that the safety of the product is maintained.
- Do not modify or attempt to repair the appliance or the battery pack (as applicable) except as indicated in the instructions for use and care.

- Recharge only with the charger specified by the manufacturer. A charger that is suitable for one type of battery pack may create a risk of fire when used with another battery pack.
- Use appliances only with specially designated battery packs. Use of any other battery packs may create a risk of injury and fire
- The recommended ambient temperature range:

Item	Temperature
Appliance storage temperature range	32°F (0°C) - 113°F (45°C)
Appliance operation temperature range	32°F (0°C) - 113°F (45°C)
Battery charging temperature range	39°F (4°C) - 113°F(40°C)
Charger operation temperature range	39°F (4°C) - 113°F(40°C)
Battery storage temperature range	32°F (0°C) - 113°F (45°C)
Battery discharging temperature range	32°F (0°C) - 113°F (45°C)

- Save these instructions. Refer to them frequently and use them to instruct other users. If you lend someone this product, lend them these instructions also.











 **WARNING**

High pressure hoses, fittings and couplings are important for the safety of the appliance. Use only hoses, fittings and couplings recommended by the manufacturer.

## 2.1 SYMBOLS ON THE PRODUCT



Some of the following symbols may be used on this tool. Please study them and learn their meaning. Proper interpretation of these symbols will allow you to operate the tool better and safer.

Symbol	Explanation
	To reduce the risk of injury, user must read and understand operator's manual before using this product.

Symbol	Explanation
	Do not expose the product to rain or moist conditions.
	Always wear safety goggles or safety glasses with side shields and, as necessary, a full-face shield when operating this product.
	To reduce the risk of injection or injury, never direct a water stream towards people or pets or place any body part in the stream. Leaking hoses and fittings are also capable of causing injection injury. Do not hold hoses or fittings.
	To reduce the risk of injury from kickback, hold the spray lance securely with both hands when the machine is on.
	Failure to use in dry conditions and to observe safe practices can result in electric shock.
	Fuel and its vapors are explosive and can cause severe burns or death.
	Warning! Never point the gun to human, animals, the machine body, power supply or any electric appliances.
	Appliance not suitable for connection to the drinking water mains without backflow preventer.
	Only use cleaning deck on flat, horizontal surfaces. Never lift cleaning deck from the cleaning surface while operating the pressure washer.
	Keep hands and feet away from the cleaning deck while the pressure washer is running.

## 2.2 RISK LEVELS

The following signal words and meanings are intended to explain the levels of risk associated with this product.

SYMBOL	SIGNAL	MEANING
	DANGER	Indicates an imminently hazardous situation, which, if not avoided, will result in death or serious injury.
	WARNING	Indicates a potentially hazardous situation, which, if not avoided, could result in death or serious injury.
	CAUTION	Indicates a potentially hazardous situation, which, if not avoided, may result in minor or moderate injury.
	CAUTION	(Without Safety Alert Symbol) Indicates a situation that may result in property damage.

### 2.3 ENVIRONMENTALLY SAFE BATTERY DISPOSAL



The toxic and corrosive materials below are in the batteries used in this machine: **Lithium-ion, a toxic material.**

#### WARNING

Discard all toxic materials in a specified manner to prevent contamination of the environment. Before discarding damaged or worn-out Lithium-ion batteries, contact your local waste disposal agency, or the local Environmental Protection Agency for information and specific instructions. Take the batteries to a local recycling and/or disposal center, certified for Lithium-ion disposal.

#### WARNING

If the battery pack cracks or breaks, with or without leaks, do not recharge it and do not use. Discard it and replace with a new battery pack. **DO NOT TRY TO REPAIR IT!** To prevent injury and risk of fire, explosion, or electric shock, and to avoid damage to the environment:

- Cover the terminals of the battery with heavy-duty adhesive tape.
- **DO NOT** try to remove or destroy any of the battery pack components.
- **DO NOT** try to open the battery pack.
- If a leak develops, the released electrolytes are corrosive and toxic. **DO NOT** get the solution in the eyes or on skin, and do not swallow it.
- **DO NOT** put these batteries in your regular household trash.
- **DO NOT** incinerate.
- **DO NOT** put them where they will become part of any waste landfill or municipal solid waste stream.
- Take them to a certified recycling or disposal center.

### 2.4 PROPOSITION 65

#### WARNING

This product contains a chemical known to the state of California to cause cancer, birth defects or other reproductive harm. Some dust created by power sanding, sawing, grinding, drilling, and other construction activities contains chemicals known to cause cancer, birth defects or other reproductive harm. Some examples of these chemicals are:

- Lead from lead-based paints;
- Crystalline silica from bricks and cement and other masonry products;
- Arsenic and chromium from chemically treated lumber.

Your risk of exposure to these chemicals varies depending on how often you do this type of work. To reduce your exposure to these chemicals, work in a well-ventilated area, and work with approved safety equipment, such as dust masks that are specially designed to filter out microscopic particles.

**Save these instructions.**

### 3 INSTALLATION

#### 3.1 UNPACK THE PRODUCT



#### WARNING

Make sure that you correctly assemble the product before use.



#### WARNING

- If parts of the product are damaged, do not use the product.
- If parts are missing, do not operate the product.
- If parts are damaged or missing, contact the service center.

1. Open the package.
2. Read the documentation provided in the box.
3. Remove all the unassembled parts from the box.
4. Remove the product from the box.
5. Discard the box and packing material in compliance with local regulations.



#### WARNING

For your personal safety, do not insert battery before the product is assembled completely.

#### 3.2 INSTALL THE UPPER HANDLE

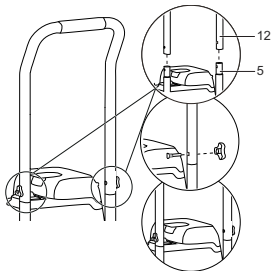

1. Align the holes on the upper handle (12) and the lower handle (5).
2. Insert the handle bolts and use the handle knobs to tighten them.

#### 3.3 INSTALL THE UPPER PANEL AND SPRAY GUN HOLDER

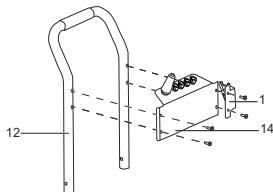

1. Align the screw sleeves of the front panel (14) and spray gun holder (1) with the screw holes on the upper handle (12).
2. Tighten them with a Phillips screwdriver (not included).

#### 3.4 INSTALL THE HOSE HOOK

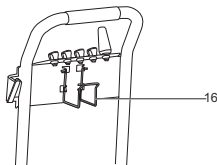
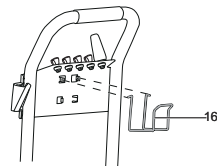

1. Push the hose hook (16) ends into the clips behind the upper panel tightly.



### 3.5 INSTALL THE AIR RELEASE VALVE

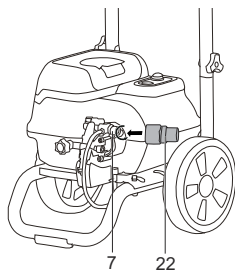

#### **i** NOTE

Use air release valve when using siphon tube.

1. Before installing the included high pressure hose, place the air release valve (22) onto the pressure washer outlet (7) and rotate clockwise until tightened.
2. Or directly connect the high pressure hose to the water outlet (7), when not using the siphon hose.

#### **⚠** WARNING

Water exiting the air release valve is normal. This valve bleeds air from the pump and will enable the siphon function.

### 3.6 TWO WATER SUPPLY MODES

#### 3.6.1 INSTALL THE SELF-SIPHON HOSE

#### **i** NOTE

The pressure washer can absorb water from water buckets and containers and from flushing or stagnant bodies of water.

#### **i** NOTE

Exhaust the siphon hose for 30 seconds before installing the spray tip when using the siphon function.

1. Add water to the bucket.

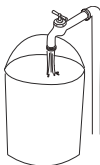

2. Insert one end of the self-siphon hose (23) into the water inlet coupler (10). And put the other end of the self-siphon hose into the bucket (not included).

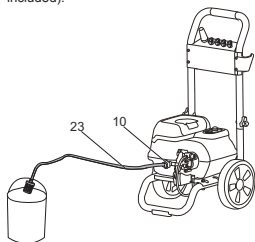

**NOTE:**When you use the self-siphon hose, you should do the below instructions:

- The vertical height of the self-siphon hose can't exceed 4-ft.
- The internal self-siphon hose size is 0.03 ft (10 mm) - 0.04 ft (12 mm).
- A filter should be installed at the end of the self-siphon hose into the bucket

#### 3.6.2 CONNECT THE WATER SUPPLY TO THE MACHINE

For easy operation, please use a self-coiling garden hose (not provided).

#### **⚠** WARNING

When you operate the self-coiling hose, make sure that the hose has no blockage.

#### **⚠** WARNING

- The water supply must come from the water main
- Do not use hot water
- Do not use water from ponds or lakes

**⚠ WARNING**

Always observe all the local regulations when you connect the garden hose to the water supply. Direct connection through a receiver tank or backflow preventer is usually permitted.

**⚠ CAUTION**

Inspect the filter in the water inlet connector before you connect the garden hose

- If the filter is damaged, do not use the machine until the filter is replaced.
- If the filter is dirty, clean the filter.

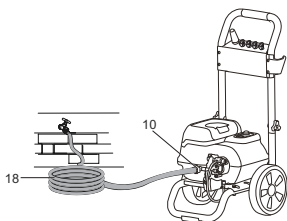

1. Uncoil the garden hose (18).
2. Let the water flow through the garden hose (18) for 30 seconds to clean out any debris.
3. Turn the water supply off.
4. Install and tighten the end of the garden hose (18) to the water inlet (10) connector.

**⚠ CAUTION**

There must be a minimum of 10 feet of free hose between the water inlet and the water supply.

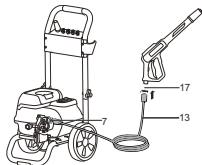
**3.7 INSTALL THE HIGH PRESSURE HOSE**

1. Push and turn counterclockwise one end of the high pressure hose (13) into the inlet coupler (17).

2. Install and tighten the other end of the high pressure hose onto the water outlet (7) coupler.

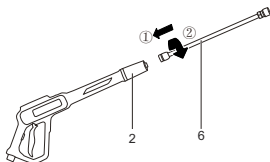
**3.8 INSTALL THE SPRAY WAND****i NOTE**

Before installing the spray wand, you should turn on the water, and then push the trigger safety lock-out up on the gun and squeeze the trigger to purge pump system of air and impurities.

1. Push the end of the spray wand (6) into the trigger handle and rotate clockwise to secure.
2. Pull on the spray wand (6) to be certain it is properly secured.



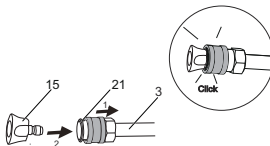

**⚠ WARNING**

Make sure that the connection has no leakage.

**3.9 INSTALL THE SPRAY TIP**

1. Pull back the quick-connect collar (21) on the spray wand (3).
2. Insert the spray tip (15) onto the spray wand (3).
3. Release the quick-connect collar (21) to attach the spray tip (15).
4. Pull on spray tip (15) to ensure it is properly installed and does not pull out.

## 3.9.1 NOZZLE TYPE

SPRAY TIP	APPLICATION
	<p><b>Yellow - Narrow fan tip (15°)</b></p> <ul style="list-style-type: none"> <li>The Yellow pressure washer tip provides the most pressure with its 15-degree angle tip. It provides adequate pressure to remove dirt from surfaces, typically used for surface preparation such as removing dirt, mildew or paint, and can be used for a wide variety of cleaning applications. The small angle still causes a high pressure which needs to be used carefully with gentle surfaces.</li> </ul>
	<p><b>Green - Narrow fan tip (25°)</b></p> <ul style="list-style-type: none"> <li>The green pressure washer tip provides high versatility with its 25 degree angle tip. Referred to as the washing tip, because it provides adequate pressure to remove dirt from surfaces, but is designed to not damage many surfaces. This pressure washer tip is designed for washing fences given its wide angle. This tip is versatile due to its wide area of cleaning and strong pressure application.</li> </ul>
	<p><b>White - Wide fan tip (40°)</b></p> <ul style="list-style-type: none"> <li>The white 40 degree tip, referred to as the "fan" tip creates the widest area of cleaning with relatively low pressure. This pressure washer tip is best used for delicate cleaning applications. It is recommended for delicate surfaces cleaning on cars.</li> </ul>
	<p><b>Black - Soap spray tip</b></p> <ul style="list-style-type: none"> <li>The black soap spray tip, is used for soap application. Soap is applied under low pressure high volume for optimum performance. Soap cannot be applied under high pressure with this machine.</li> </ul>

SPRAY TIP	APPLICATION
	<p><b>Turbo nozzle tip</b></p> <ul style="list-style-type: none"> <li>The nozzle rotates in a zero to 15 degree spray pattern in a circular motion to break down tough dirt and grime. The spray pattern can cover area of 4 to 8 inches wide, depending on a distance between the tip and the surface being cleaned.</li> </ul>

## 3.10 INSTALL THE BATTERY PACK

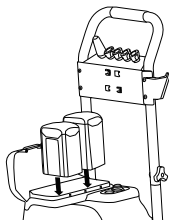

**i** NOTE

If the battery pack or charger is damaged, replace the battery pack or the charger.

**i** NOTE

Stop the machine and wait until the engine stops before you install or remove the battery pack.

**i** NOTE

Read, know, and follow the instructions in the battery and charger manual.

- Open the battery lid.
- Align the ribs on the battery packs with the grooves in the battery compartment.
- Push the battery packs into the battery compartment until the battery packs lock into place.
- When you hear a click, the battery packs are installed.
- Close the battery lid.

**i NOTE**

you can insert one battery or two batteries to start the machine.

**4 OPERATION****⚠ WARNING**

Make sure that all the connections are tight and have no leakage before operation.

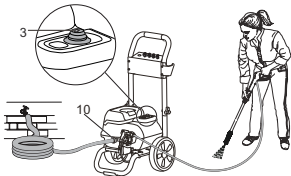
**4.1 START THE MACHINE****⚠ CAUTION**

Do not operate without the water supply connected.

**⚠ CAUTION**

Water exiting the water outlet as the pressure washer primes is normal. This is needed to bleed the air from the system.

**⚠ CAUTION**

Before you start the machine:

1. Turn the water supply on.
2. Pull the gun trigger to release air pressure.
3. If a stable stream of water come into view, release the spray gun trigger.

1. Install battery pack as previously described.
2. Press the switch (3) once to start the machine .
3. Turn the water supply on.
4. Pull the spray gun trigger.

**4.2 STOP THE MACHINE**

1. Release the spray gun trigger (3).
2. Press the switch, once again, to stop the machine .

**⚠ WARNING**

If you do not use the machine :

- Stop the machine.
- Turn the water supply off.
- Remove the battery.
- Pull the spray gun trigger to release the remaining pressure from the machine.
- Engage the trigger safety lock-out on the spray gun.

**4.3 USE THE SPRAY GUN****⚠ WARNING**

For safe control, keep your hands on the spray gun at all times.

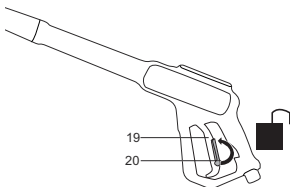
**4.3.1 UNLOCK THE SPRAY GUN TRIGGER**

1. Push the trigger safety lock-out (20) up and into its original position.
2. Pull and hold the spray gun trigger (19) to start the machine.

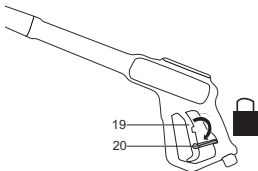
**4.3.2 LOCK THE SPRAY GUN TRIGGER**

1. Release the spray gun trigger (19) to stop water flow through the spray tip.
2. Push the trigger safety lock-out (20) down until it clicks into the slot.

#### 4.4 ENERGY SAVING FUNCTION

1. The ECO membrane button (4) is a energy saving button for the pressure washer. This button will help to increase usage time by reducing power.

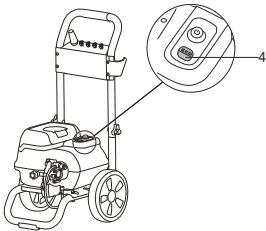

#### 4.5 CHANGE THE SPRAY TIP

##### ⚠ WARNING

Before you change the spray tip:

1. Pull the spray gun trigger to release water pressure.
2. Engage the trigger safety lock-out on the spray gun.
3. Stop the machine.
4. Change the spray tip. [See 3.9 ]

##### ⚠ WARNING

Do not point the spray wand at your face or others'.

#### 5 MAINTENANCE

##### ⚠ WARNING

Before maintenance, make sure that you

- Stop the machine.
- Wait until all the moving parts stop.
- Disconnect the plug from the power source.

##### ⚠ WARNING

Do not use strong solvents or detergents on the plastic housing or components.

##### ⚠ WARNING

Do not let brake fluids, gasoline, petroleum-based materials touch the plastic parts. Chemicals can cause damage to the plastic, and make the plastic unserviceable.

##### ⚠ WARNING

Replace the power cord by an approved service center.

#### 5.1 USE THE PUMP PROTECTOR

- Regular use of pump protector (not included) can prolong the life of the machine by removing hard water mineral deposits, lubricating pump seals and pistons, and preventing freeze damage.
- To maintain the best performance from the machine, pump protector should be added to the product after every use and before long term storage.

##### i NOTE

The following steps are typical for adding pump protector to the machine. Always read the specific instructions provided by the manufacturer of the pump protector used before starting.

1. Turn the water tap off and set the ON/OFF switch to OFF.
2. Press the trigger for approximately 1 minute or until no more water escapes from the connected accessory.
3. Remove the batteries from the battery compartment.
4. Disconnect the hose from the water inlet .
5. Remove the lid from pump protector bottle and then insert the pump protector bottle into the water inlet.
6. Turn the water inlet sleeve clockwise to secure the connection.
7. Squeeze the pump protector bottle to inject protector fluid into product.
8. The product is protected when the protector fluid exits the water outlet.

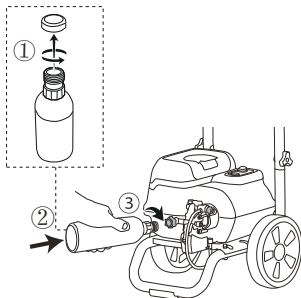

## 5.2 SPRAY TIP MAINTENANCE



**WARNING**

Never point the spray wand at your face.

### 5.2.1 REMOVE THE SPRAY TIP

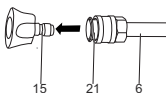

1. Pull back the quick-connect collar (21) on the spray wand (6).
2. Remove the spray tip (15) from the spray wand (6).

### 5.2.2 CLEAN THE SPRAY TIP



1. Use a straight paper clip or cleaning tool to clean the spray tip.
2. Flush and clean the unwanted materials out of the spray tip with the garden hose.
3. Install the clean spray tip (18) back into the spray wand. [See 3.9]

## 6 TRANSPORTATION AND STORAGE



**WARNING**

Disconnect the power cord and water supply hose before transportation and storage.

### 6.1 MOVE THE MACHINE

- Point the spray wand in a safe direction.
- Only hold the machine with the handgrip.

### 6.2 STORE THE MACHINE



**WARNING**

Make sure that the spray gun, the high pressure hose and the machine are dry.



**WARNING**

Make sure the machine is out of the reach of children.

- Disconnect the garden hose from machine.
- Wind the high pressure hose.
- Clean housing and the plastic components with a moist and soft cloth.
- Make sure that the machine does not have loose or damaged parts. If it is necessary, follow these steps/ instructions:
  - Replace the damaged parts.
  - Tighten the bolts.
  - If needed, call the customer service phone number for servicing instructions.
- Store the machine in a dry, isolated and frost-free area.

## 7 TROUBLESHOOTING

PROBLEM	POSSIBLE CAUSE	SOLUTION
The motor does not start.	You do not install the battery pack	Install two battery packs with full power.
	The power switch is on, but you do not pull the spray gun trigger.	Pull the spray gun trigger.
The machine does not reach high pressure.	The diameter of garden hose is too small.	Replace with a 1" (25 mm) or 5/8" (16 mm) garden hose.
	Water supply is restricted.	Check garden hose for kinks, leaks, and blockage.
	The water supply is not sufficient.	Open the water supply fully.
	Spray tip has not been installed onto the spray wand properly.	Install desired spray tip to end of wand.
	The water intake filter is clogged.	Remove filter and rinse in warm water and then reinstall it.
The output pressure varies high and low.	The water supply is not sufficient.	Open water supply fully. Check garden hose for kinks, leaks, or blockage.

PROBLEM	POSSIBLE CAUSE	SOLUTION
	The pump is drawing in air.	<ol style="list-style-type: none"> <li>1. Make sure that the hoses and fitting are airtight.</li> <li>2. Turn "OFF" machine.</li> <li>3. Purge pump by squeezing trigger gun until a steady flow of water comes out the spray tip.</li> </ol>
	The water intake filter is clogged.	Remove the filter and Rinse in warm water.
	The battery pack is out of power.	Charge the battery pack.
	The gun, hose or nozzle are calcified.	Run distilled vinegar through detergent tank.
	The motor buzzes, but the machine does not start.	The battery pack is out of power.
	The pump system has residual pressure.	<ol style="list-style-type: none"> <li>1. Turn "OFF" the machine.</li> <li>2. Pull the spray gun trigger on spray wand to release pressure.</li> <li>3. Turn the machine "ON".</li> </ol>
	Pressure washer not used for long periods.	Call customer service.
	Residual friction among components. Unit might emit a humming noise.	<ol style="list-style-type: none"> <li>1. Disconnect the water supply.</li> <li>2. Power "ON" the</li> </ol>

PROBLEM	POSSIBLE CAUSE	SOLUTION
		<p>machine for 2 to 3 seconds.</p> <p>3. Repeat the above step a couple of times or until the motor starts.</p>
There is no water.	The water supply is off.	Turn the water supply on.
	The garden hose is kinked.	Remove kink in garden hose.
	The water intake filter is clogged.	Remove filter and rinse in warm water and then reinstall it.

## 8 TECHNICAL DATA

Brushless Motor	DC 80V
Max. Pounds Per Square Inch Pressure	3000 PSI
Rated Gallons Per Minute	1.1 GPM
Max. Rated Gallons Per Minute	2.0 GPM
Max. Pounds Per Square in ECO Mode	2200 PSI
Rated Gallons Per Minute in ECO Mode	1.8 GPM
Maximum Inlet Water Temperature	104 °F (40 °C)
Cleaning Units	3300 C.U.
Weight (without battery and charger)	38.6 lbs. (17.5 kg)
Battery model	BAB742 and other BAB series
Charge model	CAB812 and other CAB series

## 9 LIMITED WARRANTY



Greenworks hereby warranties this product, to the original purchaser with proof of purchase, for a period of four (4) years against defects in materials, parts or workmanship. Greenworks, at its own discretion will repair or replace any and all parts found to be defective, through normal use, free of charge to the customer. This warranty is valid only for units which have been used for personal use that have not been hired or rented for industrial/commercial use, and that have been maintained in accordance with the instructions in the owners' manual supplied with the product from new.

### ITEMS NOT COVERED BY WARRANTY:

- Any part that has become inoperative due to misuse, commercial use, abuse, neglect, accident, improper maintenance, or alteration; or
- The unit, if it has not been operated and/or maintained in accordance with the owner's manual; or
- Normal wear;
- Routine maintenance items such as lubricants, blade sharpening;
- Normal deterioration of the exterior finish due to use or exposure.

### HELPLINE:

Warranty service is available by calling our toll-free helpline, at 1-855-345-3934.

### TRANSPORTATION CHARGES:

Transportation charges for the movement of any power equipment unit or attachment are the responsibility of the purchaser. It is the purchaser's responsibility to pay transportation charges for any part submitted for replacement under this warranty unless such return is requested in writing by Greenworks.

#### USA address:

Greenworks Tools

P.O. Box 1238

Mooresville, NC 28115 L3Y 8K3

#### Canadian address:

Greenworks Tools Canada Inc.

P.O. Box 93095, Newmarket, Ontario



## 10 EXPLODED VIEW

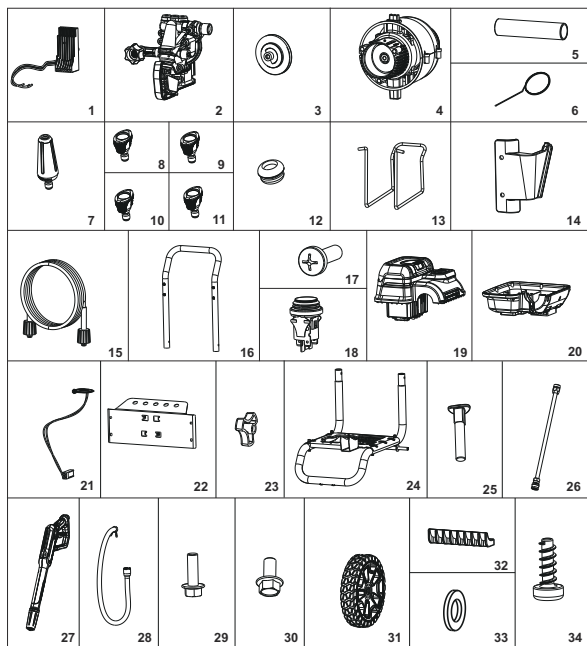

ITEM NO.	PART NO.	DESCRIPTION	QTY
1	R1200362-00	PCBA (Pressure Washer )	1
2	R0204826-00	Pump Assembly	1
3	R0204827-00	Wobble Plate Assembly	1
4	T0300788-00	Motor Assembly	1
5	R0204829-00	Pull Handle Sleeve	1
6	R0204032-00	Nozzle Cleaning Tool	1
7	R0204191-00	Turbo Nozzle	1
8	R0204833-00	40°spray Tip	1
9	R0204832-00	25°spray Tip	1
10	R0204831-00	15°spray Tip	1
11	R0204830-00	Soap Tip	1
12	R0204834-00	Nozzle Grommet	5
13	R0204053-00	High Pressure Hose Holder	1
14	R0204836-00	Gun Hook	1
15	R0204241-00	High Pressure Hose	1
16	R0204837-00	Upper Bracket Assembly	1
17	R0204048-00	Screw (M6*20)	4
18	R0204235-00	Switch	1
19	R0204838-00	Upper Housing Assembly	1
20	R0204839-00	Lower Housing Assembly	1
21	R0204840-00	Membrane Switch	1
22	R0204841-00	Panel	1
23	RA3410835V4	Knob	2
24	R0204842-00	Lower Bracket Assembly	1
25	R0204843-00	Push Handle Bolt	2
26	R0204844-00	Gun Wand	1
27	R0204845-00	Trigger Gun Handle	1
28	R0204846-00	Suction Joint Assembly	1
29	R0204847-00	Bolt (M8*25)	1
30	R0204848-00	Bolt (M8*16)	2
31	R0204849-00	Wheel	2
32	R0204205-00	Bracket Foot Pad	1
33	R0204021-00	Plain washers-Product grade C	2

34	R0202352-00	Screw (ST4.2*12)	8
----	-------------	------------------	---



## 1 DESCRIPTION

### 1.1 BUT

Le produit est utilisé pour nettoyer les véhicules, bateaux, bâtiments, porches, terrasses, patios et allées.

Pour usage résidentiel uniquement, pas pour un usage professionnel et utilisation à une température supérieure à 32 °F (0 °C).

### 1.2 APERÇU

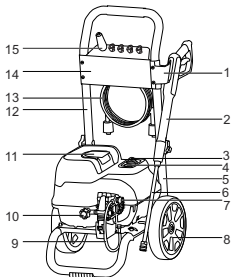

- |                                     |                                |
|-------------------------------------|--------------------------------|
| 1 Support du pistolet pulvérisateur | 9 Tuyau de détergent           |
| 2 Pistolet pulvérisateur            | 10 Entrée d'eau                |
| 3 Interrupteur                      | 11 Couverture de la batterie   |
| 4 Interrupteur à membrane           | 12 Partie supérieure du guidon |
| 5 Poignée inférieure                | 13 Tuyau haute pression        |
| 6 Lance                             | 14 Panneau supérieur           |
| 7 Sortie d'eau                      | 15 Buse                        |
| 8 Roue                              |                                |

## 2 AVERTISSEMENTS GÉNÉRAUX DE SÉCURITÉ DES OUTILS ÉLECTRIQUES

### ⚠ AVERTISSEMENT

Lisez tous les avertissements de sécurité et toutes les instructions. Le non-respect de ces avertissements et de ces instructions peut entraîner un choc électrique, un incendie et/ou des blessures graves.

Conservez tous les avertissements et instructions pour référence ultérieure.

Le terme « outil électrique » dans les avertissements fait référence à votre outil électrique (sans fil) fonctionnant sur batterie.

- Apprenez les applications et les limites de la machine ainsi que les risques potentiels spécifiés liés à cet outil en étudiant ce manuel.
- Suivez les instructions d'entretien spécifiées dans ce manuel.
- N'utilisez jamais la machine avec une garde protectrice ou un couvercle retiré ou endommagé.
- N'utilisez pas la machine sous l'influence de drogues, d'alcool ou de tout autre médicament.
- Ne portez pas de vêtements amples, de gants, de cravates ou de bijoux. Ils peuvent se coincer et vous entraîner dans des pièces mobiles.
- Le port de gants en caoutchouc et de chaussures antidérapantes est recommandé pour travailler à l'extérieur. Portez également un couvre-chef protecteur pour contenir les cheveux longs. Portez des chaussures qui protégeront vos pieds et amélioreront votre adhérence sur les surfaces glissantes.
- Portez toujours des lunettes de sécurité avec protection latérale.
- Ne vous penchez pas trop en avant et ne vous tenez pas sur un support instable. Gardez un bon équilibre en tout temps.
- N'inclinez pas trop l'appareil.

### ⚠ AVERTISSEMENT

Risque d'explosion - Ne pas pulvériser de liquides inflammables.

### ⚠ AVERTISSEMENT

L'eau qui a traversé des dispositifs antirefoulement est considérée comme non potable.

### ⚠ AVERTISSEMENT

N'utilisez pas l'appareil si une batterie ou des pièces importantes sont endommagées.

### ⚠ AVERTISSEMENT

Pour les machines fonctionnant sur batterie, débranchez toujours l'interrupteur et retirez la batterie de l'appareil lorsque vous laissez la machine sans surveillance.

## ⚠ AVERTISSEMENT

Les jets à haute pression peuvent être dangereux s'ils sont mal utilisés. Le jet ne doit pas être dirigé vers des personnes, des animaux, des appareils électriques ou la machine elle-même.

## ⚠ AVERTISSEMENT

Cet appareil a été conçu pour être utilisé avec le produit de nettoyage fourni ou recommandé par le fabricant. L'utilisation d'autres produits de nettoyage ou produits chimiques peut nuire à la sécurité de l'appareil.

## ⚠ AVERTISSEMENT

N'utilisez pas l'appareil dans un rayon proche de personnes à moins qu'elles ne portent des vêtements de protection.

- Ne dirigez pas le jet vers vous ou vers d'autres personnes afin de nettoyer vos vêtements ou vos chaussures.
- Retirez la batterie avant d'effectuer les travaux d'entretien.
- Pour assurer la sécurité de l'appareil, n'utilisez que des pièces de rechange d'origine du fabricant ou approuvées par ce dernier.

## ⚠ AVERTISSEMENT

Pour réduire le risque d'électrocution, maintenez tous les raccords secs et hors du sol.

- Pour éviter tout risque de blessure, l'appareil ne doit pas être utilisé par des enfants ou du personnel non formé. Tenez les enfants et les passants à l'écart. Tous les passants doivent porter des lunettes de sécurité et se tenir à une distance de sécurité de la zone de travail.
- Cette machine n'est pas destinée à être utilisée par des personnes (y compris des enfants) ayant des capacités physiques, sensorielles ou mentales réduites ou un manque d'expérience et de connaissances, à moins qu'elles n'aient reçu une supervision ou des instructions concernant son utilisation par une personne responsable de leur sécurité. Les enfants doivent être surveillés pour s'assurer qu'ils ne jouent pas avec l'appareil.

- Utilisez le bon produit. Ne forcez pas un appareil ou un accessoire à faire un travail pour lequel il n'a pas été conçu. Ne l'utilisez pas à des fins non prévues.
- Utilisez seulement des accessoires recommandés. L'utilisation d'accessoires inappropriés peut entraîner des risques de blessures.

- Ne jamais laisser la machine en marche sans surveillance. Arrêtez la machine. Ne laissez pas l'appareil avant qu'il ne s'arrête complètement.
- Gardez le moteur exempt d'herbe, de feuilles ou de graisse afin de réduire les risques d'incendie.
- Veillez à ce que l'appareil reste sec, propre et exempt d'huile et de graisse. Utilisez toujours un chiffon propre pour le nettoyage. N'utilisez jamais de liquide de freins, d'essence, de produits à base de pétrole ou de solvants pour nettoyer l'appareil.
- Inspectez la zone de travail avant chaque utilisation. Enlevez tous les objets tels que les pierres, le verre brisé, les clous, les fils ou les ficelles qui peuvent être jetés ou s'emmêler dans la machine.
- Ne pas utiliser l'appareil si l'interrupteur ne l'éteint pas. Faites remplacer les interrupteurs défectueux par un centre de service agréé.
- Évitez les endroits dangereux. Ne l'exposez pas à la pluie ou à l'eau. Gardez la zone de travail bien éclairée.
- Avant de commencer toute opération de nettoyage, fermez les portes et les fenêtres. Enlevez les débris, les jouets, les meubles de d'extérieur ou tout autre objet qui pourrait présenter un danger.
- Gardez le moteur à l'écart des matières inflammables et autres matières dangereuses.
- Vérifiez le desserrement des boulons et des écrous avant chaque utilisation. Un boulon ou un écrou desserré peut causer de graves problèmes de moteur.
- Laissez refroidir le moteur avant de ranger la machine.
- N'utilisez que des pièces de rechange identiques lors de l'entretien. L'utilisation d'autres pièces peut créer un danger ou endommager le produit.
- Utilisez SEULEMENT de l'eau froide.
- Assurez-vous de maintenir une distance minimale de 1 m (3 pi) des matériaux combustibles.
- Tenez le pistolet et la lance fermement avec les deux mains.
- Attendez-vous à ce que le pistolet bouge lorsque vous appuyez sur la gâchette en raison des forces de réaction. Le non-respect de cette consigne peut entraîner une perte de contrôle et des blessures pour vous-même et pour d'autres personnes.
- Évitez tout démarrage accidentel. Assurez-vous que l'interrupteur est en position d'arrêt avant de brancher la batterie, de soulever ou de transporter l'appareil. Le fait de porter l'appareil avec un doigt sur l'interrupteur ou d'alimenter l'appareil dont l'interrupteur est en marche risque de provoquer des accidents.
- Retirez la batterie de l'outil électrique avant d'effectuer des réglages, de changer des accessoires ou de ranger la machine. De telles mesures de sécurité préventives réduisent le risque d'un démarrage accidentel de la machine.

- À utiliser uniquement avec la batterie BAB723 et les autres séries BAB.
- À utiliser uniquement avec le chargeur CAB812 et les autres séries CAB.
- Lorsque le bloc-batterie n'est pas utilisé, éloignez-le des autres objets métalliques tels qu'attaches trombones, pièces de monnaie, clés, clous, vis ou autres petits objets métalliques qui peuvent établir une connexion d'une borne à une autre. Le court-circuitage des bornes de la batterie peut provoquer des brûlures ou un incendie.
- N'utilisez pas une batterie ou un appareil endommagé ou modifié. Les batteries endommagées ou modifiées peuvent présenter un fonctionnement imprévisible et provoquer un incendie, une explosion ou un risque de blessure.
- N'exposez pas une batterie ou un appareil à un feu ou à une température excessive. L'exposition au feu ou une température supérieure à 130 °C (265 °F) peut provoquer une explosion.
- Suivez toutes les instructions de recharge et ne rechargez pas le bloc-batterie ou l'appareil en dehors de la plage de température spécifiée dans ces instructions. Un rechargement incorrect ou à des températures en dehors de la plage spécifiée peut endommager la batterie et augmenter le risque d'incendie.
- Faites effectuer l'entretien par un réparateur qualifié en n'utilisant que des pièces de rechange identiques. Cela garantira le maintien de la sécurité du produit.
- Ne modifiez pas ou n'essayez pas de réparer l'appareil ou le bloc-batterie (selon le cas) sauf en conformité avec les instructions d'utilisation et d'entretien indiquées dans ce manuel.
- Rechargez uniquement avec le chargeur spécifié par le fabricant. Un chargeur adapté à un type de batterie peut créer un risque d'incendie lorsqu'il est utilisé avec une autre batterie.
- Utilisez les appareils uniquement avec des batteries spécialement conçues à cet effet. L'utilisation de toutes autres batteries peut créer un risque de blessure et d'incendie.
- La plage de température ambiante recommandée :

Article	Température
Plage de température d'entreposage de l'appareil	32°F (0°C) - 113°F (45°C)
Plage de température de fonctionnement de l'appareil	32°F (0°C) - 113°F (45°C)

Plage de température de rechargement de la batterie	39°F (4°C) - 113°F (40°C)
Plage de température de fonctionnement du chargeur	39°F (4°C) - 113°F (40°C)
Plage de température d'entreposage de la batterie	32°F (0°C) - 113°F (45°C)
Plage de température de déchargement de la batterie	32°F (0°C) - 113°F (45°C)

- Conservez ces instructions. Consultez-les fréquemment et utilisez-les pour former d'autres utilisateurs. Si vous prêtez cet appareil à quelqu'un, prêtez-lui aussi ces instructions.













## AVERTISSEMENT

Les tuyaux haute pression, les raccords et les couplages sont importants pour la sécurité de l'appareil. N'utilisez que des flexibles, raccords et les couplages recommandés par le fabricant.

## 2.1 SYMBOLES FIGURANT SUR LA MACHINE

Certains des symboles suivants peuvent être utilisés sur cet outil. Veuillez les étudier et apprendre leur signification. Une bonne interprétation de ces symboles vous permettra de mieux utiliser l'outil et de manière plus sécuritaire.

Symbole	Explication
	Pour réduire les risques de blessures, l'utilisateur doit lire et comprendre le manuel d'opérateur avant d'utiliser ce produit.
	Ne pas exposer la machine à la pluie ou à l'humidité.
	Portez toujours des lunettes de protection ou de sécurité avec écrans latéraux et, au besoin, un masque facial intégral lorsque vous utilisez ce produit.
	Pour réduire le risque d'injection ou de blessure, ne dirigez jamais un jet d'eau vers des personnes ou des animaux domestiques et ne placez aucune partie du corps dans le jet. Les tuyaux et raccords qui fuient peuvent également causer des blessures par injection. Ne pas tenir les tuyaux ou les raccords.
	Pour réduire le risque de blessure par rebond, tenez fermement la lance avec les deux mains lorsque la machine est en marche.
	Le non-respect des consignes de sécurité et de l'utilisation dans des conditions sèches peut entraîner un choc électrique.
	Le carburant et ses vapeurs sont explosifs et peuvent causer de graves brûlures ou la mort.
	Avertissement! Ne jamais pointer le pistolet vers des personnes, des animaux, le corps de la machine, l'alimentation électrique ou tout autre appareil électrique.
	L'appareil ne convient pas pour le raccordement au réseau d'eau potable sans disconnecteur.
	N'utilisez le plateau de nettoyage que sur des surfaces planes et horizontales. Ne jamais soulever le plateau de lavage de la surface de nettoyage pendant l'utilisation du pulvérisateur puissant.

Symbole	Explication
	Éloignez les mains et les pieds du plateau de nettoyage lorsque le pulvérisateur puissant est en marche.

## 2.2 NIVEAUX DE RISQUES

Les termes de mise en garde suivants et leur signification ont pour but d'expliquer les niveaux de risques associés à l'utilisation de ce produit.

SYMBOLE	SIGNAL	SIGNIFICATION
	DANGER	Indique une situation dangereuse imminente qui, si elle n'est pas évitée, peut entraîner la mort ou des blessures graves.
	AVERTISSEMENT	Indique une situation potentiellement dangereuse qui, si elle n'est pas évitée, peut entraîner la mort ou des blessures graves.
	MISE EN GARDE	Indique une situation potentiellement dangereuse qui, si elle n'est pas évitée, pourrait causer des blessures mineures ou modérées.
	MISE EN GARDE	(Sans symbole d'alerte de sécurité) indique une situation pouvant entraîner des dommages matériels.

## 2.3 ÉLIMINATION DES BATTERIES SANS DANGER POUR L'ENVIRONNEMENT



Les matières toxiques et corrosives ci-dessous se trouvent dans les batteries utilisées dans cette machine : **Lithium-ion, une substance toxique.**



## AVERTISSEMENT

Éliminez toutes les substances toxiques d'une manière spécifiée afin de prévenir la contamination de l'environnement. Avant de jeter des batteries au Lithium-ion endommagées ou usées, contactez votre agence locale d'élimination des déchets ou l'agence locale de protection de l'environnement pour obtenir des informations et des instructions spécifiques. Apportez les batteries à un centre local de recyclage ou d'élimination certifié pour l'élimination de batteries au Lithium-ion.

## AVERTISSEMENT

Si la batterie se fend ou se brise, avec ou sans fuites, ne la rechargez pas et ne l'utilisez pas. Jetez-la et remplacez-la par une nouvelle batterie. **N'ESSAYEZ PAS DE LA RÉPARER !** Pour prévenir les blessures et les risques d'incendie, d'explosion ou de décharge électrique, et pour éviter tout dommage à l'environnement :

- Couvrez les bornes de la batterie avec du ruban adhésif résistant.
- NE PAS essayer d'enlever ou de détruire les composants de la batterie.
- NE PAS essayer d'ouvrir ou de réparer la batterie.
- En cas de fuite, les électrolytes rejetés sont corrosifs et toxiques. NE PAS laisser entrer la solution dans les yeux ou en contact avec la peau et ne l'avalez pas.
- NE PAS jeter vos batteries usagées dans votre poubelle à ordures ménagères.
- NE PAS incinérer les batteries.
- NE PAS les mettre dans un endroit où ils feront partie d'un site d'enfouissement de déchets ou d'un flux de déchets solides municipaux.
- Emmenez-les dans un centre de recyclage ou d'élimination certifié.

## 2.4 PROPOSITION 65

### AVERTISSEMENT

Ce produit contient un produit chimique connu dans l'état de Californie comme étant une cause de cancer, de malformations congénitales ou d'autres problèmes de reproduction. Certaines poussières produites par le ponçage mécanique, le sciage, le meulage, le perçage et d'autres activités de construction contiennent des produits chimiques connus pour causer le cancer, des malformations congénitales ou d'autres problèmes de reproduction. Voici quelques exemples de ces produits chimiques :

- Plomb provenant de peintures à base de plomb;
- Silice cristalline provenant de briques, de ciment et d'autres produits de maçonnerie;
- Arsenic et chrome provenant de bois traité chimiquement.

Votre risque d'exposition à ces produits chimiques varie selon la fréquence à laquelle vous faites ce type de travail. Pour réduire votre exposition à ces produits chimiques, travaillez dans un endroit bien ventilé et utilisez un équipement de sécurité approuvé, comme des masques anti-poussière spécialement conçus pour filtrer les particules microscopiques.

**Conservez ces instructions.**

## 3 INSTALLATION

### 3.1 DÉBALLAGE DE LA MACHINE

#### AVERTISSEMENT

Assurez-vous d'assembler correctement le produit avant de l'utiliser.

#### AVERTISSEMENT

- Si des pièces du produit sont endommagées, ne l'utilisez pas.
- Si des pièces sont manquantes, ne faites pas fonctionner le produit.
- Si des pièces sont endommagées ou manquantes, communiquez avec le centre de service.

1. Ouvrez l'emballage.
2. Lisez la documentation contenue dans la boîte.
3. Retirez toutes les pièces non assemblées de la boîte.
4. Retirez le produit de sa boîte.
5. Jetez la boîte et l'emballage conformément aux règlements locaux.

## ⚠ AVERTISSEMENT

Pour votre sécurité personnelle, n'insérez pas la batterie avant que le produit ne soit complètement assemblé.

### 3.2 INSTALLER LA POIGNÉE SUPÉRIEURE

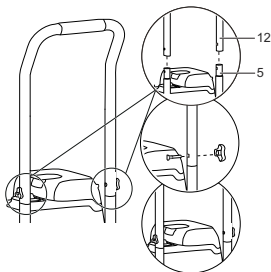

1. Alignez les trous sur la poignée supérieure (12) et la poignée inférieure (5).
2. Insérez les boulons de la poignée et serrez-les à l'aide des boutons de la poignée.

### 3.3 INSTALLER LE PANNEAU SUPÉRIEUR ET LE PORTE-PISTOLET

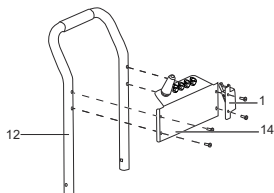

1. Alignez les manchons de vis du panneau avant (14) et du support de pistolet (1) avec les trous de vis de la poignée supérieure (12).
2. Resserrez-les à l'aide d'un tournevis cruciforme (non fourni).

### 3.4 INSTALLEZ LE CROCHET DU TUYAU D'ARROSAGE

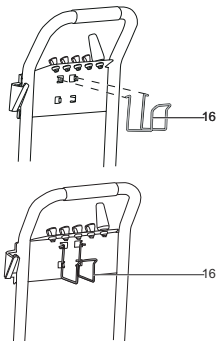

1. Enfoncez fermement les extrémités du crochet du tuyau (16) dans les attaches situées derrière le panneau frontal.

### 3.5 INSTALLATION DE VALVE DE DÉCHARGE D'AIR

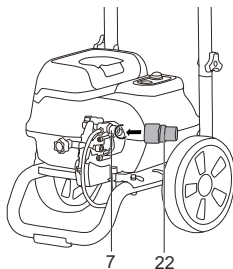

## i REMARQUE

Utilisez une valve de décharge d'air si vous employez un tube-siphon.

1. Avant d'installer le tuyau haute pression fourni, placez la valve de décharge d'air (22) sur la sortie du nettoyeur haute pression (7) et tournez dans le sens horaire jusqu'au serrage.

2. Ou connectez directement le tuyau haute pression à la sortie d'eau (7) si vous n'utilisez pas le tube-siphon.

### ⚠ AVERTISSEMENT

L'eau sortant de la valve de décharge d'air est normale. Cette vanne purge l'air de la pompe et active la fonction siphon.

## 3.6 DEUX MODES D'ALIMENTATION EN EAU

### 3.6.1 INSTALLEZ LE TUYAU AUTO SIPHON

#### i REMARQUE

Le nettoyeur haute pression peut absorber l'eau des seaux et des contenants d'eau ainsi que de l'eau de rinçage ou des plans d'eau stagnante.

#### i REMARQUE

Purgez le tuyau-siphon pendant 30 secondes avant d'installer la buse de pulvérisation lorsque vous utilisez la fonction de siphon.

1. Ajoutez de l'eau dans le seau.

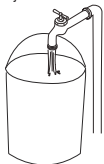

2. Insérez une extrémité du tuyau auto-siphon (23) dans le coupleur d'arrivée d'eau (10). Et placez l'autre extrémité du tuyau auto siphon dans le seau (non inclus).

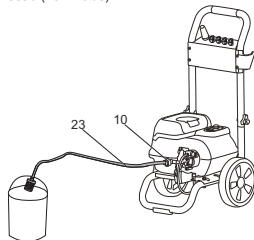

**NOTE :** Lorsque vous utilisez le tuyau auto-siphonnant, vous devez suivre les instructions ci-dessous :

- La hauteur verticale du tuyau auto siphon ne peut pas dépasser 1,2 m (4 pi).
- La taille du tuyau interne auto siphon est de 10 mm (0,03 pi) - 12 mm (0,04 pi).
- Un filtre doit être installé à l'extrémité du tuyau d'auto siphon dans le seau

### 3.6.2 CONNEXION DE L'ALIMENTATION EN EAU À LA MACHINE

Pour faciliter l'utilisation, veuillez utiliser un tuyau d'arrosage à enroulement automatique (non fourni).

#### ⚠ AVERTISSEMENT

Lorsque vous utilisez le tuyau à enroulement automatique, assurez-vous qu'il n'est pas obstrué.

#### ⚠ AVERTISSEMENT

- L'alimentation en eau doit provenir de la conduite d'eau principale
- N'utilisez pas de l'eau chaude
- N'utilisez de l'eau des étangs ou des lacs

#### ⚠ AVERTISSEMENT

Respectez toujours toutes les réglementations locales lorsque vous raccordez le tuyau d'arrosage à l'alimentation en eau. Le raccordement direct à un réservoir récepteur ou à un disconnecteur est généralement autorisé.

#### ⚠ ATTENTION

Inspectez le filtre dans le raccord d'entrée d'eau avant de brancher le tuyau d'arrosage

- Si le filtre est endommagé, n'utilisez pas la machine avant de l'avoir remplacé.
- Si le filtre est sale, nettoyez-le.

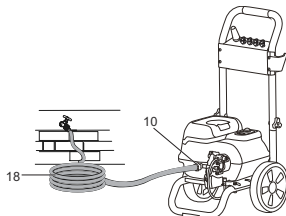

1. Déroulez le tuyau d'arrosage (18).

- Laissez couler l'eau à travers le tuyau d'arrosage (18) pendant 30 secondes pour le débarrasser de tout débris.
- Fermez le robinet de la conduite d'alimentation.
- Installez et serrez l'extrémité du tuyau d'arrosage (18) sur le raccord d'entrée d'eau (10).

## ATTENTION

Il doit y avoir un minimum de 3 m (10 pieds) de tuyau libre entre l'entrée d'eau et l'alimentation en eau.

### 3.7 INSTALLEZ LE TUYAU HAUTE PRESSION

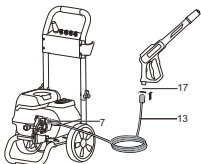

- Poussez et tournez dans le sens antihoraire l'une des extrémités du tuyau haute pression (13) dans le coupleur d'entrée (17).
- Installez et serrez l'autre extrémité du tuyau haute pression sur le coupleur de sortie d'eau (7).

### 3.8 INSTALLEZ LA LANCE

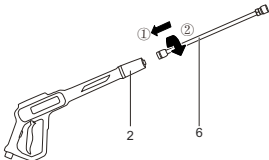

## REMARQUE

Avant l'installation de la lance, vous devez ouvrir l'eau. Appuyez ensuite sur le verrou de sécurité de la gâchette du pistolet et serrez la gâchette afin de purger le système de pompe de l'air et des impuretés.

- Poussez l'extrémité de la lance (6) dans la poignée de la gâchette et tournez dans le sens horaire pour la fixer.
- Tirez sur la lance (6) pour vous assurer qu'elle est bien fixée.

## AVERTISSEMENT

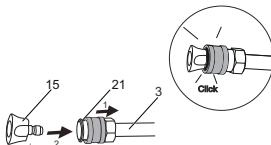

Assurez-vous que le raccordement ne présente aucune fuite.

### 3.9 INSTALLEZ LA BUSE DE LA LANCE





- Tirez le collier à raccord rapide (21) sur la baguette de vaporisation (3).
- Insérez la buse (15) dans la lance (3).
- Relâchez le collier à raccord rapide (21) pour fixer la buse pulvérisation (15).
- Tirez le bout de la buse de pulvérisation (15) pour s'assurer qu'elle est bien installée et qu'elle ne se détache pas.

## 3.9.1 TYPE DE BUSE

BUSE DE PULVÉRISATION	APPLICATION
	<p><b>Jaune - extrémité étroite (15°)</b></p> <ul style="list-style-type: none"> <li>L'embout du nettoyeur haute pression jaune fournit la plus grande pression grâce à son angle de 15 degrés. Il fournit une pression adéquate pour éliminer la saleté des surfaces. Il est généralement utilisé pour la préparation des surfaces, comme l'élimination de la saleté, de la moisissure ou de la peinture, et peut être utilisé pour une grande variété d'applications de nettoyage. Le petit angle provoque toujours une pression élevée qui doit être utilisée avec précaution sur des surfaces douces.</li> </ul>
	<p><b>Vert - extrémité large (25°)</b></p> <ul style="list-style-type: none"> <li>L'extrémité vert du pulvérisateur puissant offre une grande polyvalence grâce à son angle de 25 degrés. On l'appelle l'embout de lavage, parce qu'il fournit une pression adéquate pour enlever la saleté des surfaces, mais il est conçu pour ne pas endommager de nombreuses surfaces. Cet embout de nettoyeur haute pression est conçu pour le lavage des clôtures grâce à son grand angle. Cet embout est polyvalent grâce à sa large zone de nettoyage et à sa forte pression d'application.</li> </ul>
	<p><b>Blanc - extrémité large (40°)</b></p> <ul style="list-style-type: none"> <li>L'extrémité blanche avec un angle de 40 degrés, appelée l'extrémité du « ventilateur », crée la zone de nettoyage la plus large avec une pression relativement basse. Cet embout de pulvérisateur puissant est idéal pour les applications de nettoyage délicates. Il est recommandé pour le nettoyage des surfaces délicates sur les voitures.</li> </ul>

**FR**

BUSE DE PULVÉRISATION	APPLICATION
	<p><b>Buse de savon noir</b></p> <ul style="list-style-type: none"> <li>La buse de pulvérisation de savon noir est utilisée pour l'application de savon. Le savon est appliqué sous un volume élevé sous basse pression pour une performance optimale. Le savon ne peut pas être appliqué sous haute pression avec cette machine.</li> </ul>
	<p><b>Embout de buse Turbo</b></p> <ul style="list-style-type: none"> <li>La buse tourne de zéro à 15 degrés en un mouvement circulaire pour éliminer la saleté et les saletés tenaces. Le jet de pulvérisation peut couvrir une surface de 10 à 20 cm (4 à 8") de largeur, selon la distance entre la buse et la surface à nettoyer.</li> </ul>

## 3.10 INSTALLER LE BLOC-BATTERIE

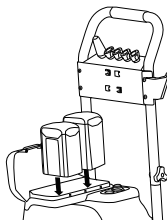

### **i** REMARQUE

Si le bloc-batterie ou le chargeur est endommagé, remplacez-le, au besoin.

### **i** REMARQUE

Arrêtez la machine et attendez que le moteur s'arrête avant d'installer ou de retirer le bloc-batterie.

### **i** REMARQUE

Lisez, comprenez et suivez les instructions du manuel du bloc-batterie et du chargeur.

- Ouvrez le couvercle de la batterie.

- FR
- Alignez les languettes de la batterie avec les rainures du compartiment de batterie.
  - Poussez les blocs de piles dans le compartiment des piles jusqu'à ce qu'ils se verrouillent en place.
  - Lorsque vous entendez un déclic, les batteries sont installées.
  - Fermez le couvercle de la batterie.



## REMARQUE

Vous pouvez insérer une ou deux piles pour démarrer la machine.

## 4 UTILISATION



### AVERTISSEMENT

Assurez-vous que tous les raccords sont bien serrés et qu'il n'y a pas de fuite avant de les utiliser.

### 4.1 DÉMARRER LA MACHINE

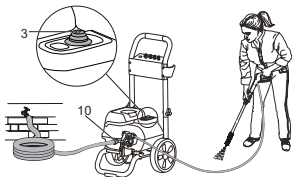

### ATTENTION

Ne pas utiliser l'appareil sans que l'alimentation en eau ne soit raccordée.



### ATTENTION

L'eau qui sort de la sortie d'eau lorsque le nettoyeur haute pression s'amorce est normale. Ceci est nécessaire pour purger l'air du système.



### ATTENTION

Avant de démarrer la machine :

- Ouvrez le robinet de la conduite d'alimentation.
  - Appuyez sur la gâchette du pistolet pour relâcher la pression d'air.
  - Si un jet d'eau stable est visible, relâchez la gâchette du pistolet pulvérisateur.
- Installez le bloc-piles comme décrit précédemment.

- Appuyez une fois sur l'interrupteur (3) pour démarrer la machine.
- Ouvrez le robinet de la conduite d'alimentation.
- Verrouillez la gâchette du pistolet pulvérisateur.

### 4.2 ARRÊTER LA MACHINE

- Relâchez la gâchette du pistolet pulvérisateur (3).
- Appuyez sur l'interrupteur, une fois de plus, pour arrêter la machine.



### AVERTISSEMENT

Si vous n'utilisez pas la machine :

- Arrêtez la machine.
- Fermez le robinet de la conduite d'alimentation.
- Retirez la batterie.
- Appuyez sur la gâchette du pistolet pour relâcher la pression restante de la machine.
- Enclenchez le verrou de sécurité de la gâchette du pistolet de pulvérisation.

### 4.3 UTILISEZ LA LANCE



### AVERTISSEMENT

Pour un contrôle sécuritaire, gardez vos mains sur la lance en tout temps.

### 4.3.1 DÉVERROUILLEZ LA GÂCHETTE DU PISTOLET PULVÉRISATEUR

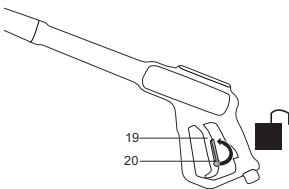

- Poussez le verrou de sécurité de la gâchette (20) vers le haut, dans sa position d'origine.
- Tirez sur la gâchette du pistolet (19) et maintenez-la enfoncée pour démarrer la machine.

## 4.3.2 VERROUILLEZ LA GÂCHETTE DU PISTOLET PULVÉRISATEUR

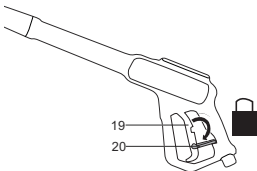

1. Relâchez la gâchette du pistolet pulvérisateur (19) pour arrêter l'écoulement de l'eau à travers la buse.
2. Poussez le verrou de sécurité de la gâchette (20) vers le bas jusqu'à ce qu'il s'enclenche dans la fente.

## 4.4 FONCTION D'ÉCONOMIE D'ÉNERGIE

1. Le bouton membrane ECO (4) est un bouton d'économie d'énergie pour le nettoyeur haute pression. Ce bouton permet d'augmenter la durée d'utilisation en réduisant la puissance.

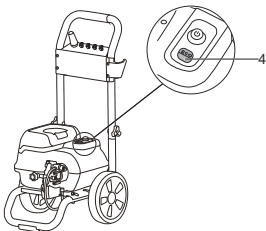

## 4.5 CHANGEZ LA BUSE DE PULVÉRISATION

### ⚠ AVERTISSEMENT

Avant de changer la buse de pulvérisation :

1. Appuyez sur la gâchette du pistolet pour relâcher la pression d'eau.
2. Enclenchez le verrou de sécurité de la gâchette du pistolet de pulvérisation.
3. Arrêtez la machine.
4. Changez la buse de pulvérisation. [Voir 3.9]

### ⚠ AVERTISSEMENT

Ne pointez pas la lance sur votre visage ou sur celui des autres.

FR

## 5 ENTRETIEN

### ⚠ AVERTISSEMENT

Avant d'effectuer l'entretien, assurez-vous que

- La machine est arrêtée.
- Attendez que toutes les pièces se soient immobilisées.
- Déconnectez la fiche de la source d'alimentation.

### ⚠ AVERTISSEMENT

N'utilisez pas de solvants ou de détergents puissants sur le boîtier ou les composants en plastique.

### ⚠ AVERTISSEMENT

Évitez que les liquides de freins, l'essence et les matériaux à base de pétrole ne viennent en contact avec les pièces en plastique. Les produits chimiques peuvent endommager le plastique et le rendre inutilisable.

### ⚠ AVERTISSEMENT

Faites remplacer le cordon d'alimentation par un centre de service certifié.

## 5.1 UTILISEZ LE PROTECTEUR DE POMPE

- L'utilisation régulière d'un protecteur de pompe (non fourni) peut prolonger la vie utile de la machine en éliminant les dépôts minéraux de l'eau dure, en lubrifiant les joints et les pistons de la pompe et en évitant les dommages causés par le gel.
- Pour préserver le summum des performances de la machine, un protecteur de pompe devrait être ajouté sur le produit après chaque usage et avant un stockage prolongé.

### i REMARQUE

Procédez typiquement comme suit pour ajouter un protecteur de pompe à la machine. Lisez systématiquement les instructions spécifiques fournies par le fabricant du protecteur de pompe employé avant le démarrage.

1. Fermez le robinet d'eau et réglez l'interrupteur marche/arrêt sur arrêt.

- Appuyez sur la gâchette environ 1 minute ou jusqu'à ce que l'eau cesse de s'écouler de l'accessoire connecté.
- Retirez les batteries de leur compartiment.
- Déconnectez le flexible de l'entrée d'eau.
- Retirez le bouchon du flacon de protecteur de pompe et insérez le flacon dans l'entrée d'eau.
- Tournez le manchon de l'entrée d'eau dans le sens horaire pour fixer la connexion.
- Serrez le flacon de protecteur de pompe pour en injecter le fluide dans le produit.
- Le produit est protégé lorsque le fluide protecteur sort de la sortie d'eau.

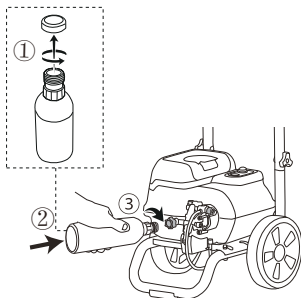

## 5.2 ENTRETIEN DE LA BUSE DE PULVÉRISATION

### ⚠ AVERTISSEMENT

Ne pointez jamais la lance sur votre visage.

### 5.2.1 RETIREZ LA BUSE DE PULVÉRISATION

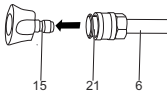

- Tirez le collier à raccord rapide (21) sur la baguette de vaporisation (6).
- Retirez la buse de pulvérisation (15) de la lance (6).

## 5.2.2 NETTOYEZ LA BUSE DE PULVÉRISATION



- Utilisez un trombone droit ou un outil de nettoyage pour nettoyer la buse de pulvérisation.
- Rincez et éliminez les matières indésirables hors de la buse de pulvérisation avec le tuyau de jardin.
- Remettez la buse de pulvérisation propre (18) dans la lance. [Voir 3.9]

## 6 TRANSPORT ET ENTREPOSAGE

### ⚠ AVERTISSEMENT

Débranchez le cordon d'alimentation et le tuyau d'alimentation d'eau avant le transport et l'entreposage.

### 6.1 DÉPLACER LA MACHINE

- Dirigez la lance dans une direction sécuritaire.
- Tenez la machine uniquement avec la poignée.

### 6.2 ENTREPOSER LA MACHINE

### ⚠ AVERTISSEMENT

Assurez-vous que le pistolet pulvérisateur, le tuyau haute pression et la machine sont secs.

### ⚠ AVERTISSEMENT

Assurez-vous que la machine est hors de la portée des enfants.

- Débranchez le tuyau d'arrosage de la machine.
- Enroulez le tuyau haute pression.
- Nettoyez le boîtier et les composants en plastique avec un chiffon doux et humide.
- Assurez-vous que la machine n'a pas de pièces mal fixées ou endommagées. Au besoin, suivez ces étapes/instructions :
  - Remplacez les pièces endommagées.
  - Serrez les boulons.
  - Au besoin, appelez le service à la clientèle pour obtenir des instructions d'entretien.
- Entreposez la machine dans un endroit sec, isolé et à l'abri du gel.



## 7 DÉPANNAGE

PROBLÈME	CAUSE POSSIBLE	SOLUTION
Le moteur ne démarre pas.	N'installez pas le bloc-batterie.	Installez deux bloc-batteries bien chargées.
	L'interrupteur d'alimentation est en marche, mais vous n'avez pas appuyé sur la gâchette du pistolet pulvérisateur.	Verrouillez la gâchette du pistolet pulvérisateur.
La machine n'atteint pas une haute pression.	Le diamètre du tuyau d'arrosage est trop petit.	Remplacez-le par un tuyau d'arrosage de 25 mm (1") ou 16 mm (5/8").
	La conduite d'alimentation est fermée.	Vérifiez que le tuyau d'arrosage n'est pas plié, qu'il ne coule pas et qu'il n'est pas bouché.
	L'alimentation d'eau n'est pas suffisante.	Ouvrez complètement l'arrivée d'eau.
	La buse de pulvérisation n'a pas été correctement installée sur la lance.	Installez la buse de pulvérisation désirée au bout de la lance.
	Le filtre d'entrée d'eau est bouché.	Retirez le filtre et rincez-le à l'eau chaude, puis réinstallez-le.
	L'alimentation d'eau n'est pas suffisante.	Ouvrez complètement l'arrivée d'eau. Vérifiez que le tuyau d'arrosage n'est pas plié, qu'il ne coule pas ou qu'il n'est pas bouché.

PROBLÈME	CAUSE POSSIBLE	SOLUTION
	La pompe aspire de l'air.	<ol style="list-style-type: none"> <li>Assurez-vous que les tuyaux et les raccords sont étanches à l'air.</li> <li>Arrêtez la machine.</li> <li>Purgez la pompe en appuyant sur la gâchette du pistolet jusqu'à ce qu'un débit d'eau constant sorte de la buse de pulvérisation.</li> </ol>
	Le filtre d'entrée d'eau est bouché.	Retirez le filtre et rincez-le dans de l'eau chaude.
	Le bloc-batterie est déchargé.	Rechargez le bloc-batterie.
	Le pistolet, le tuyau ou la buse sont calcifiés.	Faites circuler un peu de vinaigre distillé dans le réservoir de détergent.
Le moteur vibre, mais vous ne parvenez pas à démarrer la machine.	Le bloc-batterie est déchargé.	Rechargez le bloc-batterie.
	Le système de pompe a une pression résiduelle.	<ol style="list-style-type: none"> <li>Arrêtez la machine.</li> <li>Appuyez sur la gâchette du pistolet sur la lance pour relâcher la pression.</li> <li>Démarrez la machine.</li> </ol>
	Pulvérisateur puissant non utilisé pendant	Appelez le service à la clientèle.

PROBLÈME	CAUSE POSSIBLE	SOLUTION
	une longue période.	
	Frottement résiduel entre les composants. L'appareil peut émettre un bourdonnement.	<ol style="list-style-type: none"> <li>Déconnectez la conduite d'alimentation.</li> <li>Mettez la machine sous tension pendant 2 à 3 secondes.</li> <li>Répétez l'étape ci-dessus plusieurs fois ou jusqu'à ce que le moteur démarre.</li> </ol>
Il n'y a d'eau.	La conduite d'alimentation est fermée.	Ouvrez le robinet de la conduite d'alimentation.
	Le tuyau d'arrosage est plié.	Enlevez le coude du tuyau d'arrosage.
	Le filtre d'entrée d'eau est bouché.	Retirez le filtre et rincez-le à l'eau chaude, puis réinstallez-le.

## 8 DONNÉES TECHNIQUES

Moteur sans balais	DC 80V
Pression maximale en livres par pouce carré	3000 PSI
Gallons évalués par minute	1.1 GPM
Gallons évalués par minute max.	2.0 GPM
Pression maximale en mode ECO	2200 PSI
Gallons nominaux par minute en mode ECO	1.8 GPM

Température maximale de l'eau à l'entrée	104 °C (40 °F)
Appareils de nettoyage	3300 C.U.
Poids (sans batterie et chargeur)	38,6 lb. (17.5 kg)
Batterie modèle	BAB742 et autres BAB séries
Chargeur (modèle)	CAB812 et autres CAB séries

## 9 GARANTIE LIMITÉE



Greenworks garantit par la présente ce produit, à l'acheteur original avec preuve d'achat, pour une période de quatre (4) ans contre tout défaut de matériaux, de pièces ou de main-d'œuvre. Greenworks, à sa propre discrétion, réparera ou remplacera toutes les pièces défectueuses, dans des conditions normales d'utilisation, sans frais pour le client. Cette garantie n'est valable que pour les appareils qui ont été utilisés à des fins personnelles, qui n'ont pas été loués à des fins industrielles ou commerciales et qui ont été entretenus conformément aux instructions du manuel du propriétaire fourni avec le produit neuf.

### ARTICLES NON COUVERTS PAR LA GARANTIE :

- Toute pièce qui est devenue inopérante en raison d'une mauvaise utilisation, d'une utilisation commerciale, d'un abus, d'une négligence, d'un accident, d'un entretien inapproprié ou d'une modification; ou
- L'appareil, s'il n'a pas été utilisé et/ou entretenu conformément au manuel du propriétaire; ou
- Usure normale;
- Articles d'entretien courant tels que lubrifiants, affûtage des lames;
- Détérioration normale du fini extérieur due à l'utilisation ou à l'exposition.

### ASSISTANCE TÉLÉPHONIQUE :

Le service de garantie est disponible en appelant notre ligne d'assistance téléphonique sans frais, au 1-855-345-3934.

### FRAIS DE TRANSPORT :

Les frais de transport pour le déplacement de tout équipement motorisé ou accessoire sont à la charge

de l'acheteur. Il incombe à l'acheteur de payer les frais de transport pour toute pièce retournée pour remplacement en vertu de la présente garantie, à moins qu'un tel retour soit demandé par écrit par Greenworks.

**Adresse aux États-  
Unis :**

Greenworks Tools

P.O. Box 1238

Mooresville, NC 28115

**Adresse au Canada :**Greenworks Tools Canada  
Inc.P.O. Box 93095, Newmar-  
ket, Ontario

L3Y 8K3

## 10 VUE ÉCLATÉE

FR

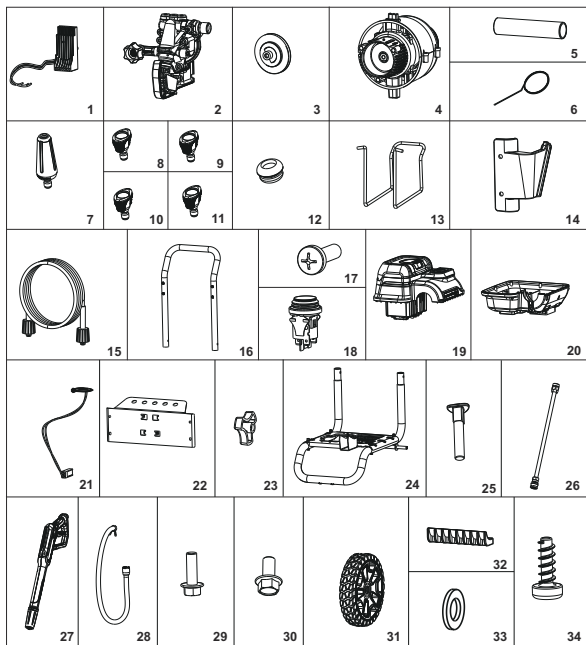

NO DE RÉF.	NO DE PIÈCE	DESCRIPTION	Qté
1	R1200362-00	Cartes électroniques (Pulvérisateur puissant)	1
2	R0204826-00	Ensemble de pompe	1
3	R0204827-00	Assemblage de plateau oscillant	1
4	T0300788-00	Ensemble du moteur	1
5	R0204829-00	Manchon de poignée de traction	1
6	R0204032-00	Outil de nettoyage de la buse	1
7	R0204191-00	Buse Turbo	1
8	R0204833-00	Buse de pulvérisation de 40°	1
9	R0204832-00	Buse de pulvérisation de 25°	1
10	R0204831-00	Buse de pulvérisation de 15°	1
11	R0204830-00	Buse de savon	1
12	R0204834-00	Passe-câble pour buse	5
13	R0204053-00	Support du tuyau haute pression	1
14	R0204836-00	Crochet du pistolet	1
15	R0204241-00	Tuyau haute pression	1
16	R0204837-00	Assemblage de support supérieur	1
17	R0204048-00	Vis (M6*20)	4
18	R0204235-00	Interrupteur	1
19	R0204838-00	Assemblage du boîtier supérieur	1
20	R0204839-00	Montage du boîtier inférieur	1
21	R0204840-00	Interrupteur à membrane	1
22	R0204841-00	Panneau	1
23	RA3410835V4	Bouton	2
24	R0204842-00	Ensemble du support inférieur	1
25	R0204843-00	Boulon de Poignée de poussée	2
26	R0204844-00	Lance du pistolet	1
27	R0204845-00	Poignée du pistolet pulvérisateur	1
28	R0204846-00	Assemblage de joint d'aspiration	1
29	R0204847-00	Boulon (M8*25)	1
30	R0204848-00	Boulon (M8*16)	2
31	R0204849-00	Roue	2
32	R0204205-00	Pied de support	1
33	R0204021-00	Rondelles plates-Produit de classe C	2

## Français

34	R0202352-00	Vis (ST4.2*12)	8
----	-------------	----------------	---

FR

<b>1</b>	<b>Descripción.....</b>	<b>40</b>	3.9	Instalación de la punta de pulverización.....	47
1.1	Finalidad.....	40	3.10	Instalación de la batería.....	48
1.2	Perspectiva general.....	40	<b>4</b>	<b>Funcionamiento.....</b>	<b>49</b>
<b>2</b>	<b>Advertencias generales de seguridad para herramientas eléctricas.....</b>	<b>40</b>	4.1	Puesta en marcha de la máquina.....	49
2.1	Símbolos en el producto.....	42	4.2	Detención de la máquina.....	49
2.2	Niveles de riesgo.....	43	4.3	Uso de la pistola pulverizadora....	49
2.3	Eliminación de batería segura para el medio ambiente....	43	4.4	Función de ahorro de energía.....	50
2.4	Propuesta 65.....	44	4.5	Cambio de la punta de pulverización.....	50
<b>3</b>	<b>Instalación.....</b>	<b>44</b>	<b>5</b>	<b>Mantenimiento.....</b>	<b>50</b>
3.1	Desembalaje del producto.....	44	5.1	Uso del protector para bombas....	50
3.2	Instalación del asa superior.....	45	5.2	Mantenimiento de la punta de pulverización.....	51
3.3	Instalación del panel superior y el soporte de la pistola pulverizadora.....	45	<b>6</b>	<b>Transporte y almacenamiento.....</b>	<b>51</b>
3.4	Instalación del gancho de la manguera.....	45	6.1	Traslado de la máquina.....	51
3.5	Instalación de la válvula de purga de aire.....	45	6.2	Almacenamiento de la máquina...	51
3.6	Dos modos de suministro de agua.....	46	<b>7</b>	<b>Solución de problemas.....</b>	<b>52</b>
3.7	Instalación de la manguera de alta presión.....	47	<b>8</b>	<b>Datos técnicos.....</b>	<b>53</b>
3.8	Instalación de la varilla pulverizadora.....	47	<b>9</b>	<b>Garantía limitada.....</b>	<b>53</b>
			<b>10</b>	<b>Vista despiezada.....</b>	<b>55</b>

## 1 DESCRIPCIÓN

### 1.1 FINALIDAD

El producto se utiliza para limpiar vehículos, barcos, edificios, porches, terrazas, patios y calzadas.

Solo para uso residencial, no apto para el uso profesional ni para el funcionamiento a temperaturas superiores a 0 °C (32 °F).

### 1.2 PERSPECTIVA GENERAL

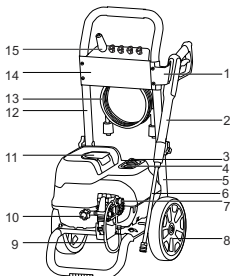

- |                                    |                             |
|------------------------------------|-----------------------------|
| 1 Soporte de pistola pulverizadora | 8 Rueda                     |
| 2 Pistola pulverizadora            | 9 Manguera de detergente    |
| 3 Interruptor                      | 10 Entrada de agua          |
| 4 Interruptor de membrana          | 11 Tapa de la batería       |
| 5 Asa inferior                     | 12 Asa superior             |
| 6 Varilla pulverizadora            | 13 Manguera de alta presión |
| 7 Salida de agua                   | 14 Panel superior           |
|                                    | 15 Boquilla                 |

## 2 ADVERTENCIAS GENERALES DE SEGURIDAD PARA HERRAMIENTAS ELÉCTRICAS



**AVISO**

Lea todas las advertencias de seguridad y todas las instrucciones. El incumplimiento de las advertencias e instrucciones puede provocar descargas eléctricas, incendios o lesiones graves.

Guarde todas las advertencias e instrucciones para su consulta posterior.

El término "herramienta eléctrica" empleado en las advertencias se refiere a su herramienta eléctrica con funcionamiento a batería (inalámbrica).

- Gracias a este manual conocerá las aplicaciones y limitaciones de la máquina, así como los peligros potenciales específicos relacionados con esta herramienta.
- Siga las instrucciones de mantenimiento especificadas en este manual.
- Nunca utilice la máquina con las protecciones o cubiertas retiradas o si han sufrido daños.
- No utilice la máquina bajo la influencia de drogas, alcohol o cualquier medicamento.
- No lleve ropa suelta, guantes, corbatas o joyas. Pueden quedar atrapados y arrastrarle hacia las piezas móviles.
- Se recomienda el uso de guantes de goma y calzado antideslizante cuando trabaje al aire libre. Lleve también una protección capilar para sujetar el cabello largo. Lleve calzado que proteja los pies y mejore el agarre en superficies resbaladizas.
- Asimismo, siempre debe llevar gafas de seguridad con protectores laterales.
- No se estire ni se suba sobre un soporte inestable. Mantenga en todo momento una postura adecuada y el equilibrio.
- No incline en exceso la unidad.



**AVISO**

Riesgo de explosión – No pulverice líquidos inflamables.



**AVISO**

El agua que ha atravesado los dispositivos de prevención de reflujo se considera no potable.



**AVISO**

No utilice el aparato si hay daños en una batería o en piezas importantes.



**AVISO**

Para las máquinas que funcionan a batería, apague siempre el interruptor y retire la batería del aparato cuando deje la máquina desatendida.



**AVISO**

Los chorros a alta presión pueden ser peligrosos si se utilizan incorrectamente. El chorro no debe dirigirse a personas, animales, dispositivos eléctricos ni a la propia máquina.



 AVISO

Este aparato se ha diseñado para su uso con el producto de limpieza suministrado o recomendado por el fabricante. El uso de otros productos de limpieza o sustancias químicas puede afectar negativamente a la seguridad del aparato.

 AVISO

No utilice el aparato dentro del alcance de personas a menos que lleven indumentaria protectora.

- No dirija el chorro contra usted ni otras personas para limpiar ropa o calzado.
- Retire la batería antes de llevar a cabo el mantenimiento del usuario.
- Para garantizar la seguridad del aparato, utilice únicamente piezas de repuesto originales del fabricante o aprobadas por el fabricante.

 AVISO

Para reducir el riesgo de electrocución, mantenga todas las conexiones secas y alejadas del suelo.

- Para reducir el riesgo de lesiones, la máquina no debe ser utilizada por niños o personal sin formación. Mantenga alejados a los niños y transeúntes. Todos los transeúntes deben llevar gafas de seguridad y mantenerse a una distancia segura de la zona de trabajo.

Este aparato no debe ser utilizado por personas (niños incluidos) con una discapacidad física, sensorial o mental, o que no tengan experiencia ni conocimientos, a menos que hayan recibido supervisión o instrucción sobre el uso del aparato por una persona responsable de su seguridad. Supervise siempre a los niños para asegurarse de que no jueguen con el aparato.

- Utilice el producto correcto. No fuerce el producto o el accesorio para hacer un trabajo para el que no se ha diseñado. No lo utilice para un fin distinto al previsto.
- Utilice únicamente los accesorios recomendados. La utilización de accesorios inadecuados puede dar lugar a un riesgo de lesiones.
- Nunca deje el producto desatendido cuando esté en marcha. Apague la alimentación. No deje el producto hasta que se haya detenido totalmente.
- Mantenga el motor limpio de hierba, hojas o grasa para reducir el riesgo de incendio.
- Mantenga el producto seco, limpio y sin restos de aceite y grasa. Para la limpieza utilice siempre un paño limpio. Nunca utilice líquidos de frenos, gasolina, productos a base de petróleo o cualquier otro disolvente para limpiar el producto.

- Compruebe la zona de trabajo antes de cada uso. Retire todos los objetos, como piedras, trozos de cristal, clavos, alambres o cuerdas que puedan salir despedidos o enredarse en la máquina.
- No utilice el producto si el interruptor no lo apaga. Los interruptores defectuosos deben ser sustituidos por un centro de servicio autorizado.
- Evite los entornos peligrosos. No exponga a la lluvia. Mantenga bien iluminada la zona de trabajo.
- Antes de iniciar cualquier operación de limpieza, cierre las puertas y las ventanas. La zona a limpiar debe estar libre de residuos, juguetes, mobiliario de exterior u otros objetos que puedan suponer un peligro.
- Mantenga el motor alejado de materiales inflamables y otros materiales peligrosos.
- Compruebe que los pernos y las tuercas no estén flojos antes de cada uso. Un perno o una tuerca que se ha aflojado puede producir problemas graves en el motor.
- Deje que el motor se enfríe antes de almacenar.
- Cuando realice tareas de servicio, utilice únicamente piezas de repuesto idénticas. El uso de cualquier otra pieza puede generar un riesgo o producir daños en el producto.
- Utilice ÚNICAMENTE agua fría.
- Asegúrese de que los materiales combustibles se mantengan alejados un mínimo de 1 m (3 pies).
- Sostenga la pistola y la varilla firmemente con ambas manos.
- No debe sorprenderle que la pistola se mueva al apretar el gatillo debido a las fuerzas de reacción. En caso de sorpresa podría perder el control y provocar lesiones a usted mismo y a otras personas.
- Evite el arranque accidental. Asegúrese de que el interruptor esté en la posición de apagado antes de conectar a la batería y al coger o transportar el aparato. El transporte del aparato con el dedo en el interruptor o la conexión de un aparato que tiene el interruptor activado fomenta los accidentes.
- Desconecte la batería del aparato antes de realizar ajustes, cambiar accesorios o almacenarlo. Estas medidas de seguridad preventivas reducen el riesgo de que el aparato se ponga en marcha accidentalmente.
- Para su uso únicamente con la batería BAB723 y otras series BAB.
- Para su uso únicamente con el cargador CAB812 y otras series CAB.
- Cuando la batería no esté en uso, manténgala alejada de otros objetos metálicos como clips, monedas, llaves, clavos, tornillos u otros objetos metálicos pequeños que puedan hacer una conexión entre los terminales. El cortocircuito de los terminales de la batería puede provocar quemaduras o un incendio.

- No utilice una batería o un aparato que haya sufrido daños o modificaciones. Las baterías dañadas o modificadas pueden exhibir un comportamiento impredecible que puede causar un incendio, una explosión o un riesgo de lesiones.
- No exponga una batería o un aparato al fuego ni a temperaturas excesivas. La exposición al fuego o a una temperatura superior a 130 °C (265 °F) puede provocar una explosión.
- Siga todas las instrucciones de carga y no cargue la batería o el aparato fuera del intervalo de temperatura especificado en las instrucciones. La carga incorrecta o a temperaturas fuera del intervalo especificado puede dañar la batería y aumentar el riesgo de incendio.
- Solicite a un técnico de reparación cualificado que realice las tareas de servicio utilizando únicamente piezas de repuesto idénticas. Esto garantizará el mantenimiento de la seguridad del producto.
- No modifique ni intente reparar el aparato o la batería (según corresponda), excepto lo indicado en las instrucciones de uso y cuidado.
- Recargue solo con el cargador especificado por el fabricante. Un cargador adecuado para un tipo de batería puede dar lugar a un riesgo de incendio cuando se usa con otra batería.
- Utilice los aparatos únicamente con las baterías designadas especialmente. El uso de cualquier otra batería puede dar lugar a un riesgo de lesiones e incendio.
- El intervalo de temperatura ambiente recomendado:

Elemento	Temperatura
Intervalo de temperatura de almacenamiento del aparato	32°F (0°C) - 113°F (45°C)
Intervalo de temperatura de funcionamiento del aparato	32°F (0°C) - 113°F (45°C)
Intervalo de temperatura de carga de la batería	39°F (4°C) - 113°F (40°C)
Intervalo de temperatura de funcionamiento del cargador	39°F (4°C) - 113°F (40°C)
Intervalo de temperatura de almacenamiento de la batería	32°F (0°C) - 113°F (45°C)

Intervalo de temperatura de descarga de la batería	32°F (0°C) - 113°F (45°C)
--	---------------------------









- Conserve estas instrucciones. Consúltelas con frecuencia y utilícelas para instruir a otros usuarios. Si presta este producto a otra persona, también debe prestarle estas instrucciones.



## ⚠ AVISO

Las mangueras, los racores y los acoplamientos de alta presión son importantes para la seguridad del aparato. Utilice únicamente mangueras, racores y acoplamientos recomendados por el fabricante.

### 2.1 SÍMBOLOS EN EL PRODUCTO



En esta herramienta pueden utilizarse algunos de los siguientes símbolos. Le rogamos que los estudie y aprenda su significado. La interpretación correcta de estos símbolos le permitirá manejar la herramienta mejor y de manera más segura.

Símbolo	Explicación
	Para reducir el riesgo de lesiones, el usuario debe leer y entender el manual del operario antes de utilizar este producto.
	No exponga el producto a la lluvia o a condiciones de humedad.
	Lleve siempre gafas de seguridad o anteojos de seguridad con protectores laterales y, en caso necesario, un protector facial completo cuando utilice este producto.
	Para reducir el riesgo de inyección o lesión, nunca dirija un chorro de agua hacia personas o animales, ni coloque ninguna parte del cuerpo delante del chorro. Las mangueras y los racores con fugas también pueden provocar lesiones por inyección. No sujete las mangueras ni los racores.
	Para reducir el riesgo de lesiones por retroceso, sujete firmemente la lanza con ambas manos cuando la máquina esté encendida.
	Si no se utiliza en condiciones secas y no se respetan prácticas seguras, pueden producirse descargas eléctricas.
	El combustible y sus vapores son explosivos y pueden producir quemaduras graves o incluso la muerte.
	¡Advertencia! Nunca apunte la pistola hacia personas, animales, el cuerpo de la máquina, la fuente de alimentación o cualquier aparato eléctrico.
	El aparato no es adecuado para la conexión a la red de agua potable sin un dispositivo de prevención de reflujo.

Símbolo	Explicación
	Utilice la plataforma de limpieza únicamente sobre superficies planas y horizontales. Nunca levante la plataforma de limpieza de la superficie de limpieza mientras esté utilizando el limpiador a presión.
	Mantenga las manos y los pies alejados de la plataforma de limpieza mientras el limpiador a presión esté en funcionamiento.

## 2.2 NIVELES DE RIESGO

Las siguientes indicaciones y los significados explican los niveles de riesgo asociados a este producto.

SÍMBOLO	INDICACIÓN	SIGNIFICADO
	PELIGRO	Indica una situación de peligro inminente que, de no evitarse, provocará lesiones graves o incluso la muerte.
	ADVERTENCIA	Indica una situación de peligro potencial que, de no evitarse, podría provocar lesiones graves o incluso la muerte.
	PRECAUCIÓN	Indica una situación de peligro potencial que, de no evitarse, puede provocar lesiones leves o moderadas.
	PRECAUCIÓN	(Sin símbolo de alerta sobre seguridad) Indica una situación que puede provocar daños materiales.

## 2.3 ELIMINACIÓN DE BATERÍA SEGURA PARA EL MEDIO AMBIENTE



Los materiales tóxicos y corrosivos que figuran a continuación se encuentran en las baterías utilizadas en esta máquina: **Ion de litio, un material tóxico.**

 AVISO

Deseche todos los materiales tóxicos de una manera especificada para evitar la contaminación del medio ambiente. Antes de desechar baterías de iones de litio dañadas o agotadas, contacte con la agencia local de eliminación de residuos o con la agencia de protección medioambiental local para obtener información e instrucciones específicas. Lleve las baterías a un centro de reciclaje o eliminación local certificado para la eliminación de los iones de litio.

 AVISO

Si la batería se agrieta o se rompe, con o sin fugas, no la recargue ni la utilice. Deséchela y sustitúyala por una batería nueva. ¡NO INTENTE REPARARLA! Para evitar lesiones y riesgos de incendio, explosión o descarga eléctrica, y para evitar daños al medio ambiente:

- Cubra los terminales de la batería con cinta adhesiva resistente.
- NO intente retirar o destruir ninguno de los componentes de la batería.
- NO intente abrir la batería.
- Si se produce una fuga, los electrolitos liberados son corrosivos y tóxicos. NO deje que la solución entre en contacto con los ojos o la piel, y no la ingiera.
- NO deseche estas baterías con la basura doméstica normal.
- NO incinere.
- NO lleve las baterías a lugares donde formarán parte de vertederos de residuos o flujos de residuos sólidos urbanos.
- Llévelas a un centro de reciclaje o eliminación certificado.

## 2.4 PROPUESTA 65

 AVISO

Este producto contiene una sustancia química conocida en el estado de California como causante de cáncer, defectos de nacimiento u otros daños reproductivos. El polvo generado por el lijado eléctrico, el serrado, el esmerilado, la perforación y otras actividades de construcción contiene sustancias químicas que se sabe que son causantes de cáncer, defectos de nacimiento u otros daños reproductivos. Algunos ejemplos de estas sustancias químicas son:

- Plomo de pinturas con base de plomo;
- Sílice cristalina de ladrillos y cemento y otros productos de albañilería;
- Arsénico y cromo de la madera tratada químicamente.

El riesgo de exposición a estas sustancias químicas varía según la frecuencia con la que realice este tipo de trabajo. Para reducir su exposición a estas sustancias químicas, trabaje en una zona bien ventilada y trabaje con equipos de seguridad aprobados, como máscaras antipolvo, que estén especialmente diseñadas para filtrar partículas microscópicas.

**Conserve estas instrucciones.**

## 3 INSTALACIÓN

## 3.1 DESEMBALAJE DEL PRODUCTO

 AVISO

Asegúrese de montar correctamente el producto antes del uso.

 AVISO

- Si las piezas del producto presentan daños, no lo utilice.
- Si faltan piezas, no haga funcionar el producto.
- Si faltan piezas o hay piezas dañadas, contacte el centro de servicio.

1. Abra el embalaje.
2. Lea la documentación que se encuentra en la caja.
3. Retire todas las piezas sin montar de la caja.
4. Retire el producto de la caja.
5. Deseche la caja y el material de embalaje de conformidad con los reglamentos locales.



## AVISO

Por su seguridad personal, no inserte la batería antes de haber montado el producto por completo.

## 3.2 INSTALACIÓN DEL ASA SUPERIOR

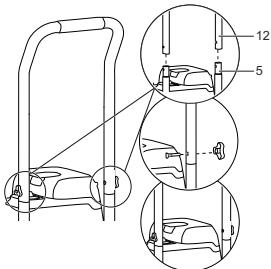

1. Alinee los orificios del asa superior (12) y el asa inferior (5).
2. Inserte los pernos del asa y utilice los mandos del asa para apretarlos.

## 3.3 INSTALACIÓN DEL PANEL SUPERIOR Y EL SOPORTE DE LA PISTOLA PULVERIZADORA

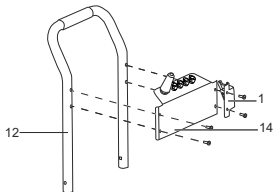

1. Alinee los manguitos de los tornillos del panel frontal (14) y el soporte de la pistola pulverizadora (1) con los orificios de tornillo del asa superior (12).
2. Apriete los tornillos con un destornillador Phillips (no incluido).

## 3.4 INSTALACIÓN DEL GANCHO DE LA MANGUERA

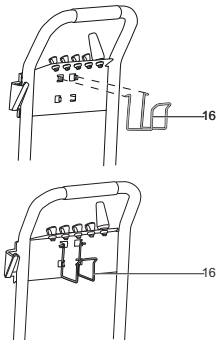

1. Introduzca firmemente los extremos del gancho de la manguera (16) en las pinzas detrás del panel superior.

## 3.5 INSTALACIÓN DE LA VÁLVULA DE PURGA DE AIRE

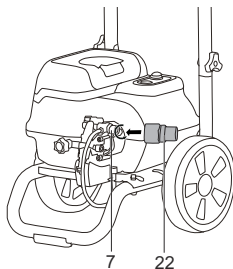

## NOTA

Utilice la válvula de purga de aire la cuando utilice el tubo de sifón.

1. Antes de instalar la manguera de alta presión incluida, coloque la válvula de purga de aire (22) en la salida del limpiador a presión (7) y gírela en sentido horario hasta que quede apretada.

- O conecte directamente la manguera de alta presión a la salida de agua (7), cuando no se utilice la manguera de sifón.

**⚠ AVISO**

Es normal que salga agua de la válvula de purga de aire. Esta válvula purga el aire de la bomba y permite la función de sifón.

## 3.6 DOS MODOS DE SUMINISTRO DE AGUA

### 3.6.1 INSTALACIÓN DE LA MANGUERA CON AUTOSIFONADO

**i NOTA**

El limpiador a presión puede absorber el agua de cubos y de depósitos de agua, así como de masas de aguas estancadas o de desagües.

**i NOTA**

Cuando se utiliza la función de sifón, debe evacuar la manguera de sifón durante 30 segundos antes de instalar la boquilla de pulverización.

- Añada agua al cubo.

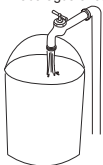

- Inserte un extremo de la manguera con autosifonado (23) en el acoplamiento de entrada de agua (10). Coloque el otro extremo de la manguera con autosifonado en el cubo (no incluido).

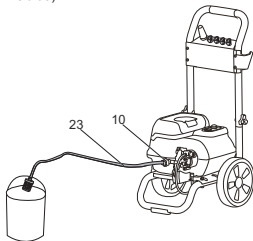

**NOTA:** Cuando utilice la manguera con autosifonado, debe seguir las siguientes instrucciones:

- La altura vertical de la manguera con autosifonado no puede superar 1,2 m (4 pies).
- El tamaño de la manguera interna con autosifonado es de 10 mm (0,03 pies) - 12 mm (0,04 pies).
- Debe instalarse un filtro en el extremo de la manguera con autosifonado en el cubo

### 3.6.2 CONEXIÓN DEL SUMINISTRO DE AGUA A LA MÁQUINA

Para un fácil funcionamiento, utilice una manguera de jardín autoenrollable (no incluida).

**⚠ AVISO**

Cuando utilice la manguera autoenrollable, asegúrese de que esta no tenga obstrucciones.

**⚠ AVISO**

- El suministro de agua debe provenir de la red de abastecimiento de agua
- No utilice agua caliente
- No utilice agua de estanques o lagos

**⚠ AVISO**

Respete siempre los reglamentos locales cuando conecte la manguera de jardín al suministro de agua. Normalmente se permite la conexión directa a través de un depósito receptor o un dispositivo de prevención de reflujo.

**⚠ PRECAUCIÓN**

Inspeccione el filtro en el conector de entrada de agua antes de conectar la manguera de jardín

- Si el filtro está dañado, no utilice la máquina hasta que sustituya el filtro.
- Limpie el filtro si está sucio.

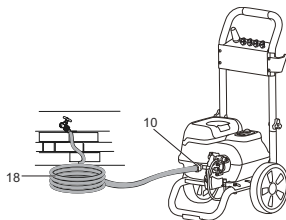

- Desenrolle la manguera de jardín (18).
- Deje que el agua fluya por la manguera de jardín (18) durante 30 segundos para limpiar los residuos.
- Desconecte el suministro de agua.
- Instale y apriete el extremo de la manguera de jardín (18) en el conector de entrada de agua (10).

### PRECAUCIÓN

Debe haber un mínimo de 3 m (10 pies) de manguera libre entre la entrada de agua y el suministro de agua.

### 3.7 INSTALACIÓN DE LA MANGUERA DE ALTA PRESIÓN

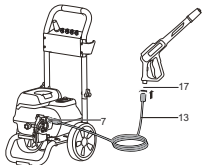

- Introduzca un extremo de la manguera de alta presión (13) en el acoplamiento de entrada (17) y gire en sentido antihorario.
- Instale y apriete el otro extremo de la manguera de alta presión en el acoplamiento de salida de agua (7).

### 3.8 INSTALACIÓN DE LA VARILLA PULVERIZADORA

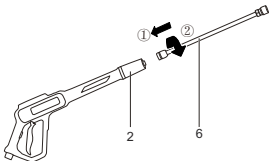

### i NOTA

Antes de instalar la varilla pulverizadora, debe abrir el agua y, a continuación, empuje el bloqueo de seguridad del gatillo hacia arriba en la pistola y apriete el gatillo para purgar el sistema de la bomba de aire e impurezas.

- Introduzca el extremo de la varilla pulverizadora (6) en el asa del gatillo y gire en sentido horario para fijar.

- Tire de la varilla pulverizadora (6) para asegurarse de que está bien fijada.

### AVISO



Asegúrese de que la conexión no tenga fugas.

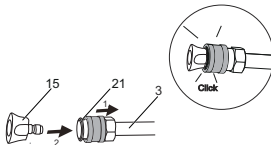

### 3.9 INSTALACIÓN DE LA PUNTA DE PULVERIZACIÓN



- Tire hacia atrás del collarín de conexión rápida (21) de la varilla pulverizadora (3).
- Instale la punta de pulverización (15) en la varilla pulverizadora (3).
- Suelte el collarín de conexión rápida (21) para fijar la punta de pulverización (15).
- Tire de la punta de pulverización (15) para asegurarse de que esté instalada correctamente y no se salga.

## 3.9.1 TIPO DE BOQUILLA

PUNTA DE PULVERIZACIÓN	APLICACIÓN
	<p><b>Amarillo - Punta en abanico estrecha (15°)</b></p> <ul style="list-style-type: none"> <li>La punta amarilla del limpiador a presión ofrece la mayor presión con su punta en ángulo de 15 grados. Ofrece una presión adecuada para eliminar la suciedad de las superficies; normalmente se emplea para la preparación de superficies como la eliminación de suciedad, moho o pintura, y puede utilizarse para una amplia variedad de aplicaciones de limpieza. El ángulo de pequeño tamaño sigue provocando una presión elevada que debe utilizarse con cuidado en superficies delicadas.</li> </ul>
	<p><b>Verde - Punta en abanico estrecha (25°)</b></p> <ul style="list-style-type: none"> <li>La punta verde del limpiador a presión ofrece una gran versatilidad con su punta en ángulo de 25 grados. Se la denomina punta de lavado, porque proporciona la presión adecuada para eliminar la suciedad de las superficies, pero se ha diseñado para no dañar numerosas superficies. Esta punta del limpiador a presión se ha diseñado para lavar vallas dado su amplio ángulo. Esta punta es versátil gracias a su amplia zona de limpieza y aplicación de fuerte presión.</li> </ul>
	<p><b>Blanca - Punta en abanico ancha (40°)</b></p> <ul style="list-style-type: none"> <li>La punta blanca de 40 grados, denominada punta "en abanico", genera la zona más amplia de limpieza con una presión relativamente baja. Esta punta del limpiador a presión es idónea para aplicaciones de limpieza delicada. Se recomienda para la limpieza de superficies delicadas en coches.</li> </ul>

PUNTA DE PULVERIZACIÓN	APLICACIÓN
	<p><b>Punta negra para pulverizar jabón</b></p> <ul style="list-style-type: none"> <li>La punta negra para pulverizar jabón se utiliza para la aplicación de jabón. El jabón se aplica con alto volumen y baja presión para un rendimiento óptimo. No se puede aplicar jabón a alta presión con esta máquina.</li> </ul>
	<p><b>Punta de boquilla turbo</b></p> <ul style="list-style-type: none"> <li>La boquilla gira en un patrón de pulverización de cero a 15 grados en un movimiento circular para soltar la suciedad difícil y la mugre. El patrón de pulverización puede cubrir una superficie de 10 a 20 cm (4 a 8") de ancho, en función de la distancia entre la punta y la superficie que se limpia.</li> </ul>

## 3.10 INSTALACIÓN DE LA BATERÍA

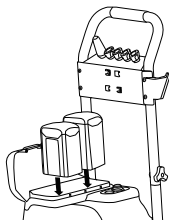
**i** NOTA

Si la batería o el cargador ha sufrido daños, sustituya la batería o el cargador.

**i** NOTA

Detenga la máquina y espere hasta que el motor se pare antes de instalar o retirar la batería.

**i** NOTA

Debe leer, conocer y seguir las instrucciones del manual de la batería y el cargador.

1. Abra la tapa de la batería.



2. Alinee las nervaduras de las baterías con las ranuras del compartimento de las baterías.
3. Introduzca las baterías en el compartimento de las baterías hasta que encajen en su posición.
4. Cuando escuche un clic, las baterías están instaladas.
5. Cierre el compartimento de las baterías.

**i** NOTA

Puede insertar una batería o dos baterías para poner en marcha la máquina.

#### 4 FUNCIONAMIENTO

**▲** AVISO

Asegúrese de que todas las conexiones estén apretadas y no tengan fugas antes del funcionamiento.

##### 4.1 PUESTA EN MARCHA DE LA MÁQUINA

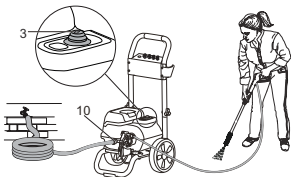

**▲** PRECAUCIÓN

No utilice sin el suministro de agua conectado.

**▲** PRECAUCIÓN

Es normal que salga agua por la salida de agua mientras el limpiador a presión se ceba. Esto es necesario para purgar el aire del sistema.

**▲** PRECAUCIÓN

Antes de poner en marcha la máquina:

1. Conecte el suministro de agua.
  2. Apriete el gatillo de la pistola para liberar la presión de aire.
  3. Cuando observe un chorro de agua estable, suelte el gatillo de la pistola pulverizadora.
1. Instale la batería como se ha descrito anteriormente.
  2. Presione el interruptor (3) una vez para poner en marcha la máquina.

3. Conecte el suministro de agua.
4. Apriete el gatillo de la pistola pulverizadora.

##### 4.2 DETENCIÓN DE LA MÁQUINA

1. Suelte el gatillo de la pistola pulverizadora (3).
2. Presione el interruptor de nuevo para detener la máquina.

**▲** AVISO

Si no utiliza la máquina:

- Detenga la máquina.
- Desconecte el suministro de agua.
- Retire la batería.
- Apriete el gatillo de la pistola pulverizadora para liberar la presión restante de la máquina.
- Acople el bloqueo de seguridad del gatillo en la pistola pulverizadora.

##### 4.3 USO DE LA PISTOLA PULVERIZADORA

**▲** AVISO

Para un control seguro, mantenga las manos en la pistola pulverizadora en todo momento.

##### 4.3.1 DESBLOQUEO DEL GATILLO DE LA PISTOLA PULVERIZADORA

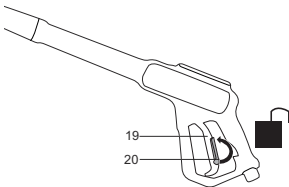

1. Empuje el bloqueo de seguridad del gatillo (20) hacia arriba a su posición original.
2. Apriete y mantenga apretado el gatillo de la pistola pulverizadora (19) para poner en marcha la máquina.

#### 4.3.2 BLOQUEO DEL GATILLO DE LA PISTOLA PULVERIZADORA

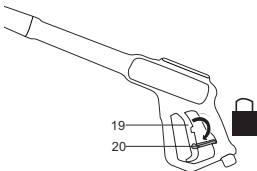

1. Suelte el gatillo de la pistola pulverizadora (19) para detener el flujo de agua por la punta de pulverización.
2. Empuje el bloqueo de seguridad del gatillo (20) hacia abajo hasta que encaje en la ranura.

#### 4.4 FUNCIÓN DE AHORRO DE ENERGÍA

1. El botón de membrana ECO (4) es un botón de ahorro de energía para el limpiador a presión. Este botón ayudará a aumentar el tiempo de uso reduciendo la potencia.

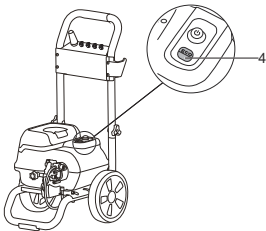

#### 4.5 CAMBIO DE LA PUNTA DE PULVERIZACIÓN



Antes de cambiar la punta de pulverización:

1. Apriete el gatillo de la pistola pulverizadora para liberar la presión de agua.
2. Acople el bloqueo de seguridad del gatillo en la pistola pulverizadora.
3. Detenga la máquina.
4. Cambio de la punta de pulverización. [Véase 3.9]



No apunte la varilla pulverizadora hacia su propia cara o la de otras personas.

### 5 MANTENIMIENTO



Antes del mantenimiento, asegúrese de

- Detener la herramienta.
- Esperar hasta que se detengan todas las piezas móviles.
- Desconectar el enchufe de la fuente de alimentación.



No utilice disolventes o detergentes fuertes en la carcasa o los componentes de plástico.



No permita que líquidos de frenos, gasolina y otros derivados del petróleo toquen las piezas de plástico. Las sustancias químicas pueden dañar el plástico y hacer que quede inservible.



El cable de alimentación debe ser sustituido por un centro de servicio autorizado.

#### 5.1 USO DEL PROTECTOR PARA BOMBAS

- El uso periódico de un protector para bombas (no se incluye) puede prolongar la vida útil de la máquina, ya que elimina los depósitos minerales de agua dura, lubrica las juntas y los pistones de la bomba y evita los daños por congelación.
- Para mantener el mejor rendimiento de la máquina, debe añadirse protector para bombas al producto tras cada uso y antes del almacenamiento prolongado.



Los siguientes pasos son típicos para añadir protector para bombas a la máquina. Lea siempre las instrucciones específicas proporcionadas por el fabricante del protector para bombas utilizado antes de empezar.

1. Cierre el grifo de agua y sitúe el interruptor de encendido/apagado en la posición de apagado.

2. Apriete el gatillo durante aproximadamente 1 minuto o hasta que no salga más agua del accesorio conectado.
3. Retire las baterías del compartimento de la batería.
4. Desconecte la manguera de la entrada de agua.
5. Retire la tapa de la botella del protector para bombas y, a continuación, inserte la botella del protector para bombas en la entrada de agua.
6. Gire el manguito de la entrada de agua en sentido horario para fijar la conexión.
7. Apriete la botella del protector para bombas para inyectar líquido protector en el producto.
8. El producto está protegido cuando el líquido protector sale por la salida de agua.

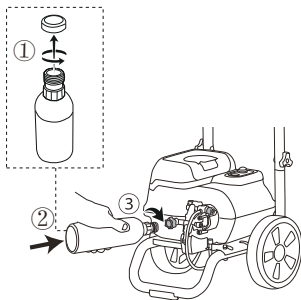

## 5.2 MANTENIMIENTO DE LA PUNTA DE PULVERIZACIÓN



AVISO

Nunca apunte la varilla pulverizadora hacia su propia cara.

### 5.2.1 RETIRADA DE LA PUNTA DE PULVERIZACIÓN

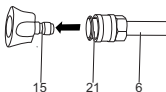

1. Tire hacia atrás del collarín de conexión rápida (21) de la varilla pulverizadora (6).
2. Retire la punta de pulverización (15) de la varilla pulverizadora (6).

## 5.2.2 LIMPIEZA DE LA PUNTA DE PULVERIZACIÓN



1. Utilice un clip de papel recto o la herramienta de limpieza para limpiar la punta de pulverización.
2. Elimine y limpie los materiales no deseados de la punta de pulverización con la manguera de jardín.
3. Instale la punta de pulverización limpia (18) en la varilla pulverizadora. [Véase 3.9]

## 6 TRANSPORTE Y ALMACENAMIENTO



AVISO

Desconecte el cable de alimentación y la manguera de suministro de agua antes del transporte y el almacenamiento.

### 6.1 TRASLADO DE LA MÁQUINA

- Apunte la varilla pulverizadora en una dirección segura.
- Sujete la máquina únicamente por la empuñadura.

### 6.2 ALMACENAMIENTO DE LA MÁQUINA



AVISO

Asegúrese de que la pistola pulverizadora, la manguera de alta presión y la máquina estén secas.



AVISO

Asegúrese de que la máquina esté fuera del alcance de los niños.

- Desconecte la manguera de jardín de la máquina.
- Enrolle el cable de alimentación y la manguera de alta presión.
- Limpie la carcasa y los componentes de plástico con un paño húmedo y suave.
- Asegúrese de que la máquina no tenga piezas sueltas o dañadas. Si es necesario, siga estos pasos/estas instrucciones:
  - Sustituya las piezas dañadas.
  - Apriete los pernos.
  - Si es necesario, llame al número de teléfono del servicio de atención al cliente para obtener instrucciones de servicio.

- Almacene la máquina en un lugar seco, aislado y donde no hiele.

## 7 SOLUCIÓN DE PROBLEMAS

PROBLEMA	POSIBLE CAUSA	SOLUCIÓN
El motor no se pone en marcha.	No ha instalado la batería	Instale dos baterías totalmente cargadas.
	El interruptor de encendido está activado, pero no ha apretado el gatillo de la pistola pulverizadora.	Apriete el gatillo de la pistola pulverizadora.
La máquina no alcanza alta presión.	El diámetro de la manguera de jardín es demasiado pequeño.	Sustituya por una manguera de jardín de 25 mm (1") o 16 mm (5/8").
	El suministro de agua está obstruido.	Compruebe si la manguera de jardín tiene dobleces, fugas o algún bloqueo.
	El suministro de agua es insuficiente.	Abra totalmente el suministro de agua.
	La punta de pulverización no se ha instalado correctamente en la varilla pulverizadora.	Instale la punta de pulverización deseada en el extremo de la varilla.
	El filtro de admisión de agua está atascado.	Retire el filtro, lávelo con agua templada y, a continuación, vuelva a instalarlo.
La presión de salida varía entre alta y baja.	El suministro de agua es insuficiente.	Abra totalmente el suministro de agua. Compruebe si la manguera de jardín tiene dobleces, fugas o algún bloqueo.

PROBLEMA	POSIBLE CAUSA	SOLUCIÓN
	La bomba está aspirando aire.	<ol style="list-style-type: none"> <li>1. Asegúrese de que las mangueras y los racores sean estancos.</li> <li>2. Apague la máquina.</li> <li>3. Purgue la bomba apretando el gatillo de la pistola hasta que salga un flujo constante de agua por la punta de pulverización.</li> </ol>
	El filtro de admisión de agua está atascado.	Retire el filtro y lávelo con agua templada.
	La batería se ha agotado.	Cargue la batería.
	La pistola, la manguera o la boquilla están calcificadas.	Haga pasar vinagre destilado por el depósito de detergente.
El motor zumba, pero la máquina no se pone en marcha.	La batería se ha agotado.	Cargue la batería.
	El sistema de bombeo tiene presión residual.	<ol style="list-style-type: none"> <li>1. Apague la máquina.</li> <li>2. Apriete el gatillo de la pistola pulverizadora en la varilla pulverizadora para liberar la presión.</li> <li>3. Encienda la máquina.</li> </ol>
	El limpiador a presión no se utiliza durante	Avise al servicio de atención al cliente.

PROBLEMA	POSIBLE CAUSA	SOLUCIÓN
	periodos prolongados.	
	Fricción residual entre los componentes. La unidad puede emitir un zumbido.	<ol style="list-style-type: none"> <li>1. Desconecte el suministro de agua.</li> <li>2. Encienda la máquina durante 2 o 3 segundos.</li> <li>3. Repita el paso anterior un par de veces o hasta que arranque el motor.</li> </ol>
No hay agua.	El suministro de agua está desconectado.	Conecte el suministro de agua.
	La manguera de jardín está doblada.	Elimine el doblez de la manguera de jardín.
	El filtro de admisión de agua está atascado.	Retire el filtro, lávelo con agua templada y, a continuación, vuelva a instalarlo.

## 8 DATOS TÉCNICOS

Motor sin escobillas	DC 80V
Máx. presión libras por pulgada al cuadrado	3000 PSI
Galones nominales por minuto	1.1 GPM
Galones nominales máx. por minuto	2.0 GPM
Máx. libras por pulgada al cuadrado en modo ECO	2200 PSI
Galones nominales por minuto en modo ECO	1.8 GPM
Temperatura máxima de agua de entrada	104 °F (40 °C)
Unidades de limpieza	3300 C.U.

Peso (sin batería ni cargador)	38,6 lbs. (17.5 kg)
Modelo de batería	BAB742 y otras series BAB
Modelo de cargador	CAB812 y otras series CAB

ES

## 9 GARANTÍA LIMITADA



Por la presente Greenworks garantiza este producto, al comprador original con el comprobante de compra, durante un periodo de cuatro (4) años frente a defectos en materiales, piezas o mano de obra. A su entera discreción Greenworks reparará o sustituirá cualquiera y todas las piezas que resulten ser defectuosas, con un uso normal, sin coste alguno para el cliente. Esta garantía es válida únicamente para unidades que se hayan utilizado para uso personal que no han sido arrendadas o alquiladas para uso industrial/comercial y cuyo mantenimiento se ha realizado de acuerdo con las instrucciones del manual del propietario suministrado con el producto nuevo.

### ARTÍCULOS NO CUBIERTOS POR LA GARANTÍA:

1. Cualquier pieza que no funcione debido a mal uso, uso comercial, abuso, negligencia, accidente, mantenimiento inadecuado o alteración; o
2. La unidad, si no ha sido utilizada o mantenida de acuerdo con el manual del propietario; o
3. Desgaste normal;
4. Artículos de mantenimiento de rutina tales como lubricantes, afilado de cuchillas;
5. Deterioro normal del acabado exterior debido al uso o la exposición.

### LÍNEA DE ASISTENCIA TELEFÓNICA:

Puede contactar con el servicio de garantía llamando a nuestra línea de asistencia telefónica gratuita, a 1-855-345-3934.

### COSTES DE TRANSPORTE:

Los costes de transporte por el desplazamiento de cualquier unidad o accesorio de equipos eléctricos son responsabilidad del comprador. Es responsabilidad del comprador pagar los costes de transporte de cualquier pieza enviada para su sustitución bajo esta garantía, a

menos que dicha devolución sea solicitada por escrito por Greenworks.

**Dirección en EE.UU.:**      **Dirección en Canadá:**

Greenworks Tools

Greenworks Tools Canada  
Inc.

P.O. Box 1238

P.O. Box 93095, Newmar-  
ket, Ontario

Mooreville, NC 28115

L3Y 8K3

ES

## 10 VISTA DESPIEZADA

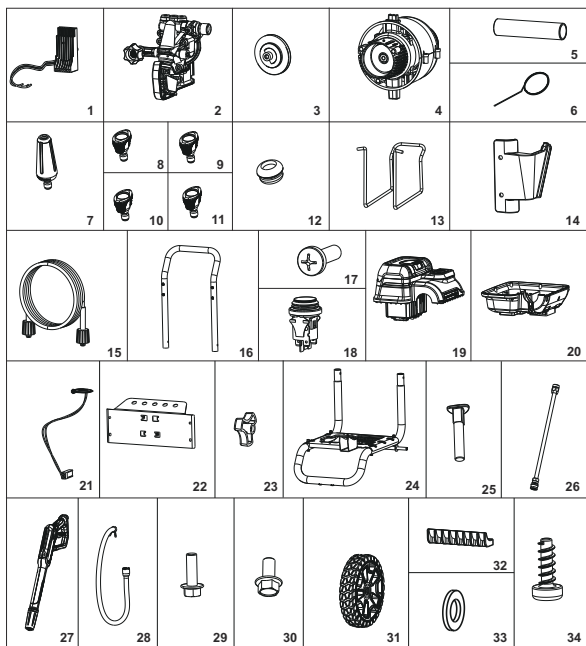

## Español

N.º ARTÍCULO	N.º PIEZA	DESCRIPCIÓN	CANT.
1	R1200362-00	PCBA (Limpiador a presión)	1
2	R0204826-00	Conjunto de bomba	1
3	R0204827-00	Conjunto de placa oscilante	1
4	T0300788-00	Conjunto del motor	1
5	R0204829-00	Manguito del asa de tracción	1
6	R0204032-00	Herramienta de limpieza de boquilla	1
7	R0204191-00	Boquilla turbo	1
8	R0204833-00	Punta de pulverización de 40°	1
9	R0204832-00	Punta de pulverización de 25°	1
10	R0204831-00	Punta de pulverización de 15°	1
11	R0204830-00	Punta de jabón	1
12	R0204834-00	Pasacables de boquilla	5
13	R0204053-00	Soporte de manguera de alta presión	1
14	R0204836-00	Gancho de pistola	1
15	R0204241-00	Manguera de alta presión	1
16	R0204837-00	Conjunto de soporte superior	1
17	R0204048-00	Tornillo (M6*20)	4
18	R0204235-00	Interruptor	1
19	R0204838-00	Conjunto de carcasa superior	1
20	R0204839-00	Conjunto de carcasa inferior	1
21	R0204840-00	Interruptor de membrana	1
22	R0204841-00	Panel	1
23	RA3410835V4	Mando	2
24	R0204842-00	Conjunto de soporte inferior	1
25	R0204843-00	Perno de la manija de empuje	2
26	R0204844-00	Varilla de pistola	1
27	R0204845-00	Asa de pistola con gatillo	1
28	R0204846-00	Conjunto de junta de aspiración	1
29	R0204847-00	Perno (M8*25)	1
30	R0204848-00	Perno (M8*16)	2
31	R0204849-00	Rueda	2
32	R0204205-00	Soporte almohadilla para pie	1
33	R0204021-00	Arandelas planas-Producto de grado C	2



34	R0202352-00	Tornillo (ST4.2*12)	8
----	-------------	---------------------	---





[www.greenworkstools.com](http://www.greenworkstools.com)



**greenworks**

P0804925-01 Rev B